



TROUW AAN KWALITEIT

CERTIFICAAT

BA-1002-3261 - versie 2



ANPI certificeert dat de firma

De Coene Products NV
Europalaan 135
8560 Gullegem
België

ertoe gemachtigd is gebruik te maken van het merk van overeenkomstigheid **BENOR-ATG** op de

Enkele en dubbele brandwerende houten schuifdeuren EI₁ 60

van het type

SCHUIFDEUR EI₁-60 DCP

Door het aanbrengen van dit merk op een product, verzekert de firma dat dit product vervaardigd werd overeenkomstig de beschrijving in de technische goedkeuring ATG met certificatie **ATG 3261** met brandwerendheid **EI₁ 60** volgens de norm EN 1634-1:2014.

Dit certificaat werd afgeleverd onder de door ANPI bepaalde voorwaarden en blijft geldig zolang de testmethoden en/of de toezichtsaudits vermeld in de reglementen die toegepast werden om de prestatie van de verklaarde kenmerken vast te leggen niet veranderen en het product of de productieomstandigheden niet fundamenteel worden gewijzigd.

Louvain-la-Neuve, 17 juni 2024

Marie Majerus
Certification Manager



asbl **ANPI** vzw - Association Nationale pour la Protection contre l'Incendie et l'Intrusion
Parc scientifique Fleming - Granbonpré 1 B-1348 Louvain-La-Neuve

cert@anpi.be www.anpi.be

Dit certificaat mag enkel in zijn geheel en zonder enige wijziging gereproduceerd worden.



LA QUALITÉ EN CONFIANCE

CERTIFICAT

BA-1002-3261 - version 2



ANPI certifie que la firme

De Coene Products NV
Europalaan 135
8560 Gullegem
Belgique

est autorisée à faire usage de la marque de conformité **BENOR-ATG** sur les

Portes résistant au feu, coulissantes, simples et doubles, en bois, EI₁ 60

du type

SCHUIFDEUR EI₁-60 DCP

Par l'application de cette marque sur un produit, la firme atteste que ce produit est réalisé selon la description de l'agrément technique ATG avec certification **ATG 3261** avec une résistance au feu **EI₁ 60** selon la norme EN 1634-1:2014.

Ce certificat est délivré aux conditions définies par ANPI et reste valable aussi longtemps que les méthodes d'essai et/ou les audits de surveillance repris dans les règlements, utilisés pour évaluer les performances des caractéristiques déclarées, ne changent pas et pour autant que ni le produit, ni les conditions de fabrication ne soient modifiés de manière significative.

Louvain-la-Neuve, le 17 juin 2024

Marie Majerus
Certification Manager



asbl **ANPI** vzw - Association Nationale pour la Protection contre l'Incendie et l'Intrusion
Parc scientifique Fleming - Granbonpré 1 B-1348 Louvain-La-Neuve

cert@anpi.be www.anpi.be

Ce certificat ne peut être reproduit que dans son entièreté et sans aucune modification.



CONFIDENT OF QUALITY

CERTIFICATE

BA-1002-3261 - version 2



ANPI certifies that the company

De Coene Products NV
Europalaan 135
8560 Gullegem
Belgium

is authorised to use the conformity mark **BENOR-ATG** on the

Single and double fire resistant wooden sliding doors EI₁ 60

of the type

SCHUIFDEUR EI₁-60 DCP

By affixing this mark to a product, the company assures that this product has been manufactured in accordance with the description in the technical approval ATG with certification **ATG 3261** with fire resistance **EI₁ 60** according to the standard EN 1634-1:2014.

This certificate has been issued under the conditions set by ANPI and remains valid as long as the test methods and/or surveillance audits mentioned in the regulations applied to determine the performance of the declared characteristics do not change and the product or the production conditions are not fundamentally altered.

Louvain-la-Neuve, 17 June 2024

Marie Majerus
Certification Manager



asbl **ANPI** vzw - Association Nationale pour la Protection contre l'Incendie et l'Intrusion
Parc scientifique Fleming - Granbonpré 1 B-1348 Louvain-La-Neuve

cert@anpi.be www.anpi.be

This certificate may only be copied completely and without any alteration.

Technische Goedkeuring ATG met Certificatie



**BRANDWERENDE ENKELE EN
DUBBELE HOUTEN
SCHUIFDEUREN EI₁ 60**

SCHUIFDEUR EI₁-60 DCP

Geldig van 05/04/2023
tot 04/04/2028

ISIB

Instituut voor Brandveiligheid vzw
Ottergemsesteenweg Zuid 711
9000 Gent

Tel +32 (0)9 240 10 80

infoNL@ISIBFire.be
www.ISIBfire.be



ANPI vzw - Divisie Certificatie
Parc scientifique Fleming
Granbonpré 1
1348 Louvain-la-Neuve

certification@anpi.be
www.anpi.be

Goedkeuringshouder:

DE COENE PRODUCTS nv
Europalaan 135
8560 WEVELGEM-GULLEGEM
Tel.: +32 (0)56 43 10 80
E-mail: info@decoeneproducts.be
Website: www.decoeneproducts.be

Bijkomende prestaties vermeld op vraag van de fabrikant:

Onderhavige goedkeuring met certificaat houdt enkel de goedkeuring en certificatie in met betrekking tot de brandwerendheid en de mechanische prestaties, vermeld in § 7 van deze goedkeuring.
Een deel van de deuren uit het toepassingsdomein beschreven in deze goedkeuring beschikt over bijkomende prestaties, weergegeven in de documenten vermeld in § 8 van deze goedkeuring.
Deze bijkomende prestaties werden niet door het BENOR/ATG-bureau "Brandwerende deuren" gecontroleerd en dienen door de fabrikant te worden aangetoond.

1 Doel en draagwijdte van de Technische Goedkeuring

Deze Technische Goedkeuring betreft een gunstige beoordeling van het product (zoals hierboven beschreven) door de door de BUTgb aangeduide onafhankelijke goedkeuringsoperatoren, ISIB en ANPI, voor de in deze technische goedkeuring vermelde toepassing.

De Technische Goedkeuring legt de resultaten vast van het goedkeuringsonderzoek. Dit onderzoek bestaat uit: de identificatie van de relevante eigenschappen van het product in functie van de beoogde toepassing en de plaatsings- of verwerkingswijze ervan, de opvatting van het product en de betrouwbaarheid van de productie.

De Technische Goedkeuring heeft een hoog betrouwbaarheidsniveau door de statistische interpretatie van de controleresultaten, de periodieke opvolging, de aanpassing aan de stand van zaken en techniek en de kwaliteitsbewaking van de Goedkeuringshouder.

De Goedkeuringshouder moet de onderzoeksresultaten, opgenomen in de Technische Goedkeuring, in acht te nemen bij het ter beschikking stellen van informatie aan een partij. De BUTgb of de Certificatieoperator kunnen de nodige initiatieven ondernemen indien de Goedkeuringshouder dit niet of niet voldoende uit eigen beweging doet.

De Technische Goedkeuring en de certificatie van de overeenkomstigheid van het product met de Technische Goedkeuring, staan los van individueel uitgevoerde werken, de aannemer en/of architect zijn uitsluitend verantwoordelijk voor de overeenstemming van de uitgevoerde werken met de bepalingen van het bestek.

De Technische Goedkeuring behandelt, met uitzondering van specifiek opgenomen bepalingen, niet de veiligheid op de bouwplaats, gezondheidsaspecten en duurzaam gebruik van grondstoffen. Bijgevolg is de BUTgb niet verantwoordelijk voor enige schade die zou worden veroorzaakt door het niet naleven door de Goedkeuringshouder of de aannemer(s) en/of de architect van de bepalingen m.b.t. veiligheid op de bouwplaats, gezondheidsaspecten en duurzaam gebruik van grondstoffen.

In overeenstemming met § 5.1 van bijlage 1 van het K.B. van 7 juli 1994 tot vaststelling van de basisnormen voor de preventie van brand en ontploffing waaraan de gebouwen moeten voldoen en de wijzigingen eraan worden met "deuren" bouwelementen bedoeld die in een wandopening geplaatst worden, bestemd om doorgang mogelijk te maken en te verhinderen. Een deur is samengesteld uit één of meer beweegbare delen (deurleugels), een vast gedeelte (deuromlijsting met of zonder boven- en/zijpanelen), ophangings-, sluitings- en werkingsonderdelen en de verbinding met de wand.

De **brandwerendheid van de deuren** wordt bepaald op basis van resultaten van proeven verricht volgens de norm NBN EN 1634-1. De toekenning van het BENOR-merk is gebaseerd op het geheel van de proefverslagen samen met de mogelijke interpolaties en extrapolaties volgens prEN 15269-6 (11/2020) en niet alleen op basis van elk proefverslag afzonderlijk.

De aanwezigheid van het **BENOR/ATG-merk** op een deur bevestigt dat de in de hierna volgende beschrijving opgenomen elementen, indien beproefd volgens NBN EN 1634-1, de op het BENOR/ATG-label aangeduide **brandwerendheid** zullen vertonen in de volgende voorwaarden:

- naleving van de procedure opgesteld in uitvoering van het Algemeen reglement en van het Bijzonder Gebruiks- en Controle-Reglement van het BENOR/ATG-merk in de sector van de passieve brandbescherming;
- naleving van de bij de deur geleverde plaatsingsvoorschriften, opgenomen in § 6 van onderhavige goedkeuring (raadpleegbaar op www.butgb-ubatc.be).

De **duurzaamheid**, de **gebruiksgeschiktheid** en de **veiligheid** van de deuren worden onderzocht op basis van resultaten van proeven verricht volgens de Eengemaakte Technische Specificaties STS 53.1 "Deuren" (uitgave 2006).

De **technische goedkeuring** wordt afgeleverd door de BUtgb vzw. De **machtiging tot gebruik van het BENOR/ATG-merk** wordt verleend door ANPI en is afhankelijk van de uitvoering in de fabriek van een doorlopende fabricatiecontrole en van periodieke externe controles uitgevoerd door een afgevaardigde van de door ANPI aangeduide inspectie-instelling op de in de fabriek vervaardigde elementen.

Teneinde voldoende zekerheid te hebben omtrent een correcte plaatsing van de brandwerende deur, is het aan te bevelen de deuren te laten plaatsen door plaatsers gecertificeerd door een hiertoe geaccrediteerd organisme, zoals ISIB. Dergelijke certificatie wordt afgeleverd op basis van een opleiding en een praktische proef, waarin het correct lezen en toepassen van de plaatsingsvoorschriften wordt geëvalueerd.

Door het aanbrengen van het ISIB-label, d.i. een transparant plaatje met de vermelding van het certificatenummer van de plaatser van onderstaande vorm (diameter: 22 mm), dat bovenop het BENOR/ATG-label wordt aangebracht, en het afleveren van een plaatsingsattest, verzekert de gecertificeerde plaatser dat de plaatsing van het deurgeheel conform § 6 van deze goedkeuring werd uitgevoerd en neemt deze laatste hiervoor ook de verantwoordelijkheid.



Door het aanbrengen van dit label, onderwerpt de gecertificeerde plaatser zich aan een periodieke controle uitgevoerd door het certificatie-organisme.

2 Voorwerp

2.1 Toepassingsdomein

Brandwerende houten schuifdeuren "SCHUIFDEUR EI₁-60 DCP":

- met een brandwerendheid EI₁ 60, bepaald op basis van proefrapporten volgens de Europese norm NBN EN 1634-1;
- behorend tot de categorieën zoals beschreven in § 4.1 van deze goedkeuring;
- waarvan de prestaties werden bepaald op basis van proefrapporten volgens STS 53.1 en/of STS 53.2.

Deze deuren worden geplaatst in muren uit metselwerk, beton of cellenbeton met een minimale dikte van 100 mm en voldoende mechanische stabiliteit voor de bevestiging van het geleidingsmechanisme.

Wanneer deuren in serie geplaatst worden, dienen zij onderling gescheiden te zijn door een penant die tenminste dezelfde eigenschappen inzake brandwerendheid en mechanische stabiliteit heeft als de wand waarin ze geplaatst zijn.

De muuropeningen moeten voldoen aan de voorschriften van § 6.1 om de deuren te kunnen plaatsen volgens de voorwaarden opgelegd in § 6.

De vloerbekleding in de muuropeningen is hard en vlak zoals tegels, parket, beton, linoleum.

2.2 Merking en controle

Deze deuren maken het voorwerp uit van de geïntegreerde procedure BENOR/ATG, waardoor de fabrikant de machtiging tot gebruik van het hieronder voorgestelde BENOR/ATG-merk bekomt. Volgens § 53.1.6 van STS 53.1-deuren en § 7.2 van STS 53.2 "Industriële, commerciële en residentiële poorten" worden de deuren vrijgesteld van de technische opleveringsproeven/keuringsproeven vóór de uitvoering.

Het BENOR/ATG-merk (diameter: 22 mm) heeft de vorm van een dun zelfklevend plaatje volgens onderstaand model:



Het wordt verzonken aangebracht op de bovenste helft van de smalle zijde aan de slotkant van de schuifdeur.

Indien de omlijstingen moeten voorzien zijn van schuimvormend product om de brandwerendheid van de deur te verzekeren, worden ze door bovenstaand plaatje of op een door ANPI aanvaarde manier van een merk voorzien. Deze elementen worden samen met de deurvleugel geleverd. Wanneer de omlijsting niet voorzien is van een schuimvormend product dient deze niet te worden gemerkt.

Enkel door het aanbrengen van het BENOR/ATG-merk op een deurelement, verzekert de fabrikant dat dit element werd vervaardigd overeenkomstig de beschrijving van het bouwelement in de onderhavige goedkeuring, d.w.z.

Element	Conform paragraaf
Materialen	3
Afmetingen	4.1
Deurvleugel + beschrijving	4.2
Geleidingsmechanisme en sluitwerk ⁽¹⁾	4.6
Toebehoren ⁽¹⁾	4.7
Omlijsting ⁽¹⁾	4.8
⁽¹⁾ : Indien deze op het leveringsdocument vermeld zijn	

2.3 Levering en controle op de bouwplaats

Onderhavige technische goedkeuring ATG met certificaat kan worden geraadpleegd op www.buifgb-ubatc.be. Dit laat de opleveringscontroles na plaatsing toe.

De controles op de bouwplaats kunnen onderstaande elementen omvatten:

1. de controle van de aanwezigheid van het BENOR/ATG-merk op de deurvleugel,
2. de controle van de overeenkomstigheid van de elementen beschreven in onderstaande tabel,
3. de controle van de overeenkomstigheid van de plaatsing met de beschrijving van deze goedkeuring.

De controles vermeld in punten 2 en 3 omvatten in het bijzonder:

Element	Te controleren volgens paragraaf
Omlijstings- en plaatsingsmaterialen	3
Afmetingen	4.1
Geleidingsmechanisme en sluitwerk ⁽²⁾	4.6
Toebehoren ⁽²⁾	4.7
Omlijsting ⁽²⁾	4.8
Plaatsing	6
⁽²⁾ : Indien deze niet op het leveringsdocument vermeld zijn	

2.4 Bemerkingen met betrekking tot bestekvoorschriften

De brandwerende deuren beschikken over bijzondere eigenschappen die hen toelaten om in gesloten toestand de brandwerende eigenschappen van de muur waarin zij geplaatst zijn te vervullen.

Deze bijzondere prestaties kunnen in het algemeen enkel bekomen worden door een specifieke constructie van de deur en hangen af van de zorg waarmee de plaatsing van het deurgeheel gebeurt (zie "Levering en controle op de bouwplaats", § 2.3).

Hieruit volgt dat de elementen van de deur (deurvleugel, omlijsting, hang- en sluitwerk, de afmetingen van de deur, enz.) gekozen moeten worden binnen de beperkingen van onderhavige goedkeuring (zie "Levering en controle op de bouwplaats", § 2.3).

3 Materialen

De merknaam en de karakteristieken van elk der samenstellende materialen zijn gekend door het BENOR/ATG bureau. Ze worden steekproefsgewijze geverifieerd door een afgevaardigde van de door ANPI aangeduide inspectie-instelling.

3.1 Deurvleugel

- Spaanplaat op basis van houtspanen, oorsprong en type gekend door het BENOR/ATG bureau, nominale volumemassa: 500 kg/m³
- Hardhout, vrij van spint, volumemassa: min. 480 kg/m³ (voorbeelden: zie tabel 1)
- Vurenhout (Picea exelsa), volumemassa: min. 430 kg/m³, H.V. 8 à 12 %
- Calciumsilicaat Promatect-100, volumemassa: 870 kg/m³
- Schuimvormend product:
 - Flexilodice, dikte: 2 mm
 - Palusol, dikte: 1,8 mm
 - Inderdens, dikte: 1 mm en 2 mm
- Houtvezelplaat HDF, volumemassa: min. 875 kg/m³
- Brandwerende beglazing (zie 4.4);

Tabel 1: Harde houtsoorten

Commerciële naam	Botanische naam	Volumemassa bij 15 % H.V. (kg/m ³)
Dark Red Meranti	Shorea sp. div.	550 – 850
Afzelia	Afzelia Africana	750 – 900
Eik	Quercus sp. div.	650 – 750
Merbau	Intsia Bakeri	750 – 1020
Wenge	Milletia Laurenti	800 – 1000
Beuk	Fagus sylvatica	650 – 750

3.2 Omlijsting, afsluitlatten en sluitstijl

- Hardhout, vrij van spint, volumemassa: min. 580 kg/m³ (voorbeelden: zie tabel 1)
- Calciumsilicaat Promatect-100, volumemassa: 870 kg/m³
- Schuimvormend product:
 - Flexilodice, dikte: 2 mm

3.3 Geleidingsmechanisme, sluitwerk en toebehoren

- § 4.6.1 Geleidingsmechanisme
- § 4.6.2 Sluitwerk
- § 4.7 Toebehoren

3.4 Scheidingswanden

Niet van toepassing.

3.5 Toegestane afwijkingen

De toegelaten afwijkingen op de vermelde karakteristieken van de materialen bij werfcontroles zijn weergegeven in onderstaande tabel:

Materiaalkarakteristiek	Toegestane afwijking
Afmetingen hout	± 1 mm
Dikte metaal	$\pm 0,1$ mm
Volumemassa	- 10 %

Materiaalkarakteristiek	Toegestane afwijking
Dikte kern (mm)	$\pm 0,2$ mm (op gemiddelde van 5 metingen)
Houtvochtigheid (%)	± 2 % (op gemiddelde van 5 metingen)
Dikte kader (mm)	$\pm 0,2$ mm (op gemiddelde van 5 metingen)
Sectie schuimvormend product (mm x mm)	$\pm 0,5$ mm (op gemiddelde van 5 metingen)
Sectie groef (mm x mm)	$\pm 0,5$ mm (op gemiddelde van 5 metingen)
Dikte bekleding (mm)	$\pm 0,2$ mm (op gemiddelde van 5 metingen)
Maximale speling kader/kern (mm)	max. 1 mm (op gemiddelde van 5 metingen)
Dikte beglazing (mm)	± 1 mm (op gemiddelde van 5 metingen)
Sectie glaslat (mm x mm)	± 1 mm (op gemiddelde van 5 metingen)
Sectie omlijsting (mm x mm)	± 1 mm (op gemiddelde van 5 metingen)
Volumemassa (kg/m ³)	- 5 % (op gemiddelde van 5 metingen) - 10 % (op individuele metingen)

De toegelaten afwijkingen op de vermelde karakteristieken van de materialen tijdens de productiecontroles zijn weergegeven in onderstaande tabel:

4 Elementen

Definities

Onderstaande definities zijn gebaseerd op punt 5.1 van bijlage 1 van het Koninklijk Besluit van 07/07/1994 dat de basisnormen voor de preventie van brand en ontploffing vastlegt waaraan nieuwe gebouwen moeten voldoen, en de interpretatie van de Hoge Raad voor beveiliging tegen brand en ontploffing volgens het document CS/1345/10-01.

Een deur bevat een vast deel (omlijsting met of zonder boven- en/of zijpanelen), een beweegbaar gedeelte (de deurvleugel), ophangings-, gebruiks- en sluitelementen, evenals de verbinding met de ruwbouw.

Een bovenpaneel behoort tot de deur voor zover diens hoogte kleiner is dan of gelijk is aan 50% van de hoogte van de deurvleugel.

Één (of meerdere) zijpane(e)l(en) beho(o)r(t)(en) tot de deur voor zover de totale breedte kleiner is dan of gelijk is aan de breedte van de breedste deurvleugel.

In het andere geval maken de vaste delen integraal deel uit van de wand.

4.1 Maatvoering

De hieronder vermelde deurdiktes zijn nominale waarden. De vermelde afmetingen zijn de buitenafmetingen.

4.1.1 Deurgehelen in houten omlijstingen

4.1.1.1 Enkele schuifdeuren zonder boven- en/of zijpaneel(licht)

Maximale afmetingen van de deurleugel zonder bescherming van boven- en achterzijde

Deurleugel	Omlijsting	Max. breedte 1	Max. hoogte 1	Max. breedte 2	Max. hoogte 2	Max. opp.
		(mm)	(mm)	(mm)	(mm)	(m ²)
TYPE 1 (§ 4.2.1) Deurdikte 60 mm	Houten omlijsting § 4.8.1.1.1	4000	3055	-	-	12,22

4.1.1.2 Enkele schuifdeuren met boven- en/of zijpaneel(licht)

Niet van toepassing.

4.1.1.3 Dubbele schuifdeuren zonder boven- en/of zijpaneel(licht)

Maximale afmetingen van elke deurleugel zonder bescherming van boven- en achterzijde

Omlijsting	Element	Max. breedte 1	Max. hoogte 1	Max. breedte 2	Max. hoogte 2	Max. opp.
		(mm)	(mm)	(mm)	(mm)	(m ²)
Deurleugel TYPE 1						
Houten omlijsting § 4.8.1.1.2	Deurgeheel	4000	3055	-	-	12,22
	Deurleugel	3000	3055	-	-	9,17

4.1.1.4 Dubbele deuren met boven- en/of zijpaneel(licht)

Niet van toepassing.

4.1.2 Deurgehelen in metalen omlijstingen

Niet van toepassing.

4.2 Deurgehelen

4.2.1 TYPE 1: deurdikte 60 mm

4.2.1.1 Deurvleugels

Elke deurvleugel (figuur 4.2.1.1.a) bestaat uit één tot acht (naast elkaar gemonteerde) deurpanelen (§ 4.2.1.1.1).

De deurpanelen worden onderling aan elkaar verlijmd door middel van twee hardhouten veren (sectie: min. 26 mm x 10 mm), die in de daartoe voorziene groeven in de deurpanelen worden verlijmd, zie figuur 4.2.1.1.b.

4.2.1.1.1 Deurpanelen

Elk deurpaneel bestaat uit:

4.2.1.1.1.1 Een kern

Een kern van spaanplaat op basis van houtspanen met een dikte van 50 mm en een nominale volumemassa van 500 kg/m³.

Deze kern kan uit max. vier boven elkaar geplaatste delen bestaan. De maximale hoogte van elk deel bedraagt 2580 mm. Tussen de verschillende delen wordt een strook schuimvormend product type Palusol (sectie: 1,8 mm x 48 mm) aangebracht.

4.2.1.1.1.2 Een kader

Het kader in hardhout is samengesteld uit:

- een bovenregel (min. sectie: 75 mm x 50 mm).
- een onderregel (min. sectie: 48 mm x 50 mm), voorzien van een gleuf (sectie: 2 mm x 46 mm) waarin een strook schuimvormend product van het type Palusol (sectie: 1,8 mm x 44 mm) is aangebracht.
- twee verticale stijlen:
 - voor de centrale deurpanelen: twee verbindingstijlen (min. sectie: 52 mm x 50 mm), voorzien van een groef (sectie: 14 mm x 10 mm) voor de onderlinge koppeling van de deurpanelen.
 - voor het deurpaneel langs de slotzijde van de deurvleugel: een verbindingstijl (min. sectie: 52 mm x 50 mm), voorzien van twee groeven (sectie: 14 mm x 10 mm) voor de koppeling met het volgende deurpaneel, langs de ene zijde en een slotstijl (min. sectie: 75 mm x 50 mm) langs de andere zijde. De slotstijl wordt voorzien van twee groeven (sectie: 10 mm x 4 mm) waarin stroken schuimvormend product van het type Inderdens 36 (sectie: 2 x 2 mm x 10 mm) wordt aangebracht.
 - voor het deurpaneel langs de achterzijde van de deurvleugel: een verbindingstijl (min. sectie: 52 mm x 50 mm), voorzien van twee groeven (sectie: 14 mm x 10 mm) voor de koppeling met het volgende deurpaneel, langs de ene zijde en een achterstijl (min. sectie: 75 mm x 50 mm) langs de andere zijde.
 - indien de deurvleugel uit één enkel paneel bestaat wordt de ene stijl uitgevoerd als slotstijl en de andere als achterstijl.

Tussen het kader en de kern wordt een strook schuimvormend product type Palusol (sectie: 1,8 mm x 48 mm) aangebracht.

Het kader kan aan één of meerdere zijden voorzien worden van een bijkomende hardhouten kantlat (max. dikte: 20 mm). In dit geval worden de stroken schuimvormend product in de slotstijl aangebracht in de kantlat in plaats van in het kader, zie figuur 4.2.1.1.1.2.a en figuur 4.2.1.1.1.2.b.

4.2.1.1.1.3 De dagvlakken van de kern

De dagvlakken van de kern, evenals het kader zijn bedekt met een daarop verlijmd houtvezelplaat HDF, volumemassa: min. 860 kg/m³, dikte: 5 mm.

De deurpanelen kunnen eventueel door de fabrikant voorzien worden van een opgelijmd bijkomende spaan-, houtvezel-, massief-houten of MDF-plaat met een maximale dikte van 18 mm.

4.2.1.1.1.4 Kalibratie

Na productie worden de deurpanelen gekalibreerd op hun uiteindelijke afmetingen. De materiaalaafname bedraagt ongeveer 4 mm langs alle randen.

4.2.1.1.1.5 Afwerking

Zie § 4.3.

4.2.1.1.1.6 Beglazing

Zie § 4.4.

4.2.1.1.1.7 Rooster

Niet van toepassing.

4.2.1.1.1.8 Rakende zijden dubbele deur

De rakende zijden van dubbele deuren zijn stomp uitgevoerd en voorzien van 2 dubbele strippen schuimvormend product type Interdens 36 (sectie: 2 x 10 mm x 2 mm) over de volledige deurhoogte, zie (figuur 4.2.1.1.1.8.a).

4.2.1.1.1.9 Afmetingen deurpaneel

De maximaal toegelaten afmetingen van elke deurpaneel wordt weergegeven in onderstaande tabel:

Afmetingen	Maximum (mm)
Hoogte	3055
Breedte	1500

De afmetingen van de samengestelde deurvleugels worden weergegeven in § 4.1.

4.2.1.2 Geleidingsmechanisme en sluitwerk

Zie § 4.6.

4.2.1.3 Toebehoren

Zie § 4.7.

4.2.1.4 Omlijstingen

4.2.1.4.1 Houten omlijsting

Enkele deuren kunnen in onderstaande omlijstingen worden geplaatst:

- § 4.8.1.1.1 Hardhouten omlijsting

Dubbele deuren kunnen in onderstaande omlijstingen worden geplaatst:

- § 4.8.1.1.2 Hardhouten omlijsting

4.2.1.4.2 Metalen omlijstingen

Niet van toepassing.

4.2.1.5 Boven- en zijpanelen/lichten

Niet van toepassing.

4.3 Afwerking

4.3.1 Dagvlakken

Het is toegestaan om de volgende decoratieve afwerkingen toe te voegen:

- een verf-, lak-, of vernislaag;
- een houtfineerlaag, houtsoort naar keuze (max. dikte: 3 mm)
- één van volgende bekledingslagen (max. dikte: 2 mm):
 - laminaat (HPL of CPL);
 - kunststof;
 - leder;
 - textiel.

Deze bekledingslaag bedekt de volledige (figuur 4.2.1.1.1.2.a) deurvleugel, eventueel met uitzondering van de kantlatten (figuur 4.2.1.1.1.2.b).

Vóór het aanbrengen van de afwerking kunnen de dagvlakken van de deurvleugel geschuurd worden tot een materiaalafname van max. 1 mm per zijde, m.a.w. de resterende dikte van de houtvezelplaat (zie § 4.2.1.3) bedraagt min. 4 mm. De dikte van de deurvleugel na afwerking mag max. 1 mm kleiner zijn dan de nominale dikte vermeld in § 4.1.

De dagvlakken van de deurvleugel kunnen eventueel worden voorzien van groeven met een max. dikte van 2 mm, voor zover de oppervlakte ervan beperkt is tot max. 20 % van de oppervlakte van de deurvleugel en deze niet aangebracht zijn t.p.v. het vast deel van de omlijsting.

4.3.2 Smalle kanten

De smalle kanten van de deurvleugel kunnen voorzien worden van een verf-, lak- of vernislaag.

Het is eveneens toegestaan om de volgende decoratieve afwerkingen toe te voegen aan de smalle kanten van de achterzijde en onderzijde van de deurvleugel:

- houtfineer (houtsoort naar keuze) met een dikte van max. 3 mm;
- één van volgende bekledingslagen in een dikte van max. 2 mm:
 - gelamineerde papierstrips;
 - een gelamineerde kunstharsplaat (HPL);
 - een kunststofbekleding (plastic);
 - een textielbekleding;
 - leder.

De afwerking bedekt de volledige deurdikte. Ze mag echter niet over een zichtbare schuimvormer worden aangebracht.

4.4 Beglazing

Eén deurpaneel van een deurvleugel kan eventueel door de fabrikant worden voorzien van één rechthoekige, veelhoekige of cirkelvormige brandwerende beglazing van onderstaand type:

Type	Dikte
	(mm)
Pyrobel 25 (AGC)	25

De maximale afmeting van de omschreven rechthoek van de beglazing voldoet aan onderstaande voorwaarden:

Maximale afmetingen omschreven rechthoek	
	(mm)
Hoogte	1000
Breedte	700

De beglazing wordt geplaatst in een vuren houten verstevigingskader (min. sectie: 28 mm x 50 mm), dat in de deurvleugel is aangebracht. Tussen het verstevigingskader en de kern van het deurpaneel wordt een strook schuimvormend product type Palusol (sectie: 1,8 mm x 48 mm) aangebracht.

De minimale afstand van de beglazing ten opzichte van de rand van het deurpaneel dient te voldoen aan de waarden vermeld in onderstaande tabel (figuur 4.4.a):

Minimale breedte van de volle sectie	
	(mm)
s ₁ , s ₃ (zijkant)	150 (275*)
s ₂ (bovenkant)	275
s ₄ (onderkant)	675
*:	in geval het deurpaneel langs deze zijde de muur overlapt

De beglazing wordt gepositioneerd met behulp van strookjes schuimvormend product type Inderdens (afmetingen: 20 mm x 10 mm x 2 mm, onderlinge afstand: 200 à 300 mm) en vastgehouden door gelijkliggende hardhouten glaslatten (min. sectie: 22 mm x 15 mm). Tussen de glaslatten en de beglazing wordt een neopreenstrip samengedrukt. De overblijvende voeg wordt afgewerkt met siliconen (figuur 4.4.b).

4.5 Rooster

Niet van toepassing.

4.6 Geleidingsmechanisme en sluitwerk

4.6.1 Geleidingsmechanisme

De deurvleugel(s) word(t)(en) opgehangen aan een geleidingsmechanisme bestaande uit volgende onderdelen:

- 2 loopwagens met dubbele rollen (type ROB 134.120) per deurvleugel, bevestigd met behulp van oplegplaten (type ROB 137.110);
- Stalen rail, sectie: 66 mm x 55 mm x 2,5 mm (type ROB 130.000);
- Draagbeugels en ophangprofielen (ROB serie 130.000, maximale as-afstand 600 mm).

Een alternatief geleidingsmechanisme is eveneens toegelaten voor zover via een proef volgens NBN EN 1634-1 wordt aangetoond dat het geschikt is voor onderhavig type deuren of het aan onderstaande voorwaarden voldoet:

- de loopwagens zijn opgebouwd uit dezelfde materialen, hebben hetzelfde aantal rollen en worden op dezelfde manier aan de deurvleugel bevestigd;
- de geleidingsrail is opgebouwd uit hetzelfde materiaal en heeft minstens dezelfde afmetingen;
- draagbeugels en ophangprofielen zijn opgebouwd uit hetzelfde materiaal en hebben minstens dezelfde afmetingen.

Het geleidingsmechanisme kan geplaatst worden met muur- (figuur 4.6.1.a) of plafondmontage (figuur 4.6.1.b) voor zover de mechanische stabiliteit gegarandeerd blijft.

De loopwagens worden op 200 mm van de rand van de deurvleugel geplaatst. Indien de vleugelbreedte groter is dan 3000 mm, kan deze afstand evenredig worden vergroot tot max. 500 mm van de rand.

Bij de deur, in gesloten stand, mag de dichtstbijzijnde draagbeugel zich niet méér dan 150 mm van een loopwagen bevinden.

De deur is voorzien van een sluitmechanisme met tegengewicht en magneetvertrager (type Mecop) voor gecontroleerd sluiten van de deur (zie § 6.5.1).

Er worden vloergeleiders (type ROB 149.270 (metaal) of ROB 149.275 (kunststof)) geplaatst aan beide zijden van de deurleugel(s) ter plaatse van de achterzijde van de deurleugels. Een alternatief type is toegelaten voor zover het is samengesteld uit componenten met minstens hetzelfde smeltpunt.

4.6.2 Sluitwerk

4.6.2.1 Krukken

Model en materiaal naar keuze met doorgaande metalen krukstaaf, met of zonder regelschroef, sectie: 8 mm x 8 mm.

4.6.2.2 Vingerplaten of rozetten

Model en materiaal naar keuze.

De vingerplaten of rozetten worden op de deurleugel bevestigd met schroeven die max. tot halve deurdikte in de deurleugel indringen. Ze mogen echter eveneens bevestigd worden met doorgaande schroeven met een max. diameter van 8 mm voor zover deze schroeven doorheen de slotkast gaan.

4.6.2.3 Inbouwsloten

De (beweegbare) deurleugel kan eventueel van een slot worden voorzien.

4.6.2.3.1 Éénpuntssloten

Het slot wordt op een krukhoogte van 1050 mm (± 200 mm) geplaatst. Bij deurleugels met een hoogte kleiner dan 2015 mm mag de krukhoogte evenredig met de deurhoogte aangepast worden.

Ondervermelde éénpuntssloten zijn toegelaten:

- Haakslot BKS 0353 + tegenplaat BKS S413

Max. afmetingen van de uitsparing (freesaf rondingen niet inbegrepen) in de smalle kant van de deurleugel voorzien voor de plaatsing van het slot:

- hoogte: hoogte van de slotkast + max. 5 mm;
- breedte: dikte van de slotkast + max. 5 mm;
- diepte: diepte van de slotkast + max. 5 mm.

De slotkast wordt langs de vijf zijden voorzien van een laag schuimvormend product type Interdens 15 (dikte: min. 1 mm). Het schuimvormend product wordt door de fabrikant meegeleverd met de deurleugel.

4.6.2.3.2 Meerpuntssloten

Niet van toepassing.

4.6.2.3.3 Elektromechanische sloten en hotelsloten

Niet van toepassing.

4.6.2.3.4 Cilinders

De toegelaten cilinders zijn Europrofiel-cilinders met stalen, roestvrij stalen, getemperd stalen of messing onderdelen.

4.6.2.3.5 Grendels

Niet van toepassing.

4.7 Toebehoren

Plaatsing van de toebehoren: zie § 6.3.2.

Alle hierboven beschreven deurleugels mogen voorzien zijn van de volgende toebehoren (tenzij door reglementaire bepalingen verboden):

- opgevezen handgrepen: naar keuze;
- inbouwdeurgreep in RVS met maximale afmetingen 170 mm x 60 mm x 18 mm.
Maximale afmetingen van de infrezing (h x b x d): 157 mm x 45 mm x 17 mm.
Bij gebruik van een inbouwdeurgreep in combinatie met een insteekslot of indien beide zijden van de deurleugel van een inbouwdeurgreep worden voorzien, dienen deze min. 100 mm t.o.v. elkaar verschoven te zijn.
- aluminium of inox opgelijmde of geschroefde platen:
 - max. dikte: 2 mm;
 - mag niet doorlopen achter de muuraansluiting;
 - over de breedte van de deurleugel: max. hoogte 500 mm;
 - over de hoogte van de deurleugel: max. breedte: 200 mm;
 - max. oppervlakte: 1 m² en max. 40 % van het dagvlak;
- opgebouwd mechanisme dat de deur in open positie houdt en haar automatische sluiting toelaat in geval van branddetectie of stroomonderbreking.

4.8 Omlijsting

Indien de onderzijde van de deurleugel zich niet op vloerhoogte bevindt, kan de aansluiting onderaan de deurleugel op één van onderstaande manieren worden uitgevoerd:

- ofwel wordt ter plaatse van de onderzijde van de muuropening een dorpel uit niet brandbaar materiaal en met een voldoende brandwerendheid aangebracht, zodat de geleidingen onderaan de deurleugel(s) kunnen worden geplaatst en de speling tussen de dorpel en de deurleugel voldoet aan de voorgeschreven waarden van de spelings tussens de deurleugel(s) en de vloer;
- ofwel wordt de omlijsting vierzijdig uitgevoerd. In dit geval worden de onderregel van zowel van de omlijsting als van de deurleugel identiek aan de bovenregels uitgevoerd.

De bovenzijde van de deurleugel(s) mag zich in geen geval hoger bevinden dan de max. toegelaten hoogte van de deurleugel.

4.8.1 Houten omlijstingen

4.8.1.1 Hardhouten omlijsting

De hardhouten omlijstingen voor deze schuifdeuren bestaan uit vaste delen die tegen de dagvlakken van de muuropening worden bevestigd en uit beweegbare delen die op het dagvlak van de deurleugels langs de muurzijde worden bevestigd.

4.8.1.1.1 Voor enkele deuren

4.8.1.1.1.1 Vast deel (bevestigd op de muur)

Het vast deel van de omlijsting bestaat uit:

- Een afsluitlat aan de bovenzijde van de muuropening (figuur 4.8.1.1.1.1.a):
Deze afsluitlat is een geprofileerde hardhouten lat (sectie van de omschreven rechthoek: 50 mm x 34 mm), voorzien van een uitsparing met een sectie van 26,5/22,5 mm x 20 mm, zodat een tand van 7,5/11,5 mm x 20 mm gevormd wordt), die op een afstand van min. 20 mm van de bovenzijde van de muuropening tegen de muur bevestigd wordt. Ze wordt langs de zijde van de deurleugel voorzien van een uitsparing (sectie: 38 mm x 2 mm) waarin een strook schuimvormend product op basis van grafiet (type: Flexilodice, sectie: 38 mm x 2 mm) is aangebracht.

De onderzijde van de afsluitlat wordt voorzien van een strook calciumsilicaat (type: Promatect-100, sectie: 34 mm x 10 mm) bevestigd met behulp van schroeven (afmetingen: Ø 4,5 mm x 25 mm, as-afstand: 200 mm à 300 mm).

De afsluitlat wordt langs de zijde van de deurvleugel afgewerkt met hardhouten lat (sectie: 60 mm x 6 mm), die hierop wordt verlijmd.

- Een afsluitlat aan de verticale zijde van de muuropening, ter plaatse van de achterzijde van de deurvleugel (figuur 4.8.1.1.1.1.b):

Deze afsluitlat is een geprofileerde hardhouten lat (sectie van de omschreven rechthoek: 50 mm x 40 mm, voorzien van een uitsparing met een sectie van 26,5/22,5 mm x 20 mm, zodat een tand van 13,5/17,5 mm x 20 mm gevormd wordt), die op een afstand van min. 20 mm van de verticale rand van de muuropening tegen de muur bevestigd wordt. Ze wordt langs de zijde van de deurvleugel voorzien van een uitsparing (sectie: 38 mm x 2 mm) waarin een strook schuimvormend product op basis van grafiet (type: Flexilodice, sectie: 38 mm x 2 mm) is aangebracht.

Op de zijkant van de hardhouten lat langs de zijde van de muuropening wordt een strook calciumsilicaat (type: Promatect-100, sectie: 40 mm x 10 mm) bevestigd met behulp van schroeven (afmetingen: Ø 4,5 mm x 25 mm, as-afstand: 200 mm à 300 mm).

- De afsluitlat aan de bovenzijde en deze aan de verticale zijde van de muuropening worden in verstek tegen elkaar geplaatst.
- Een sluitstijl aan de verticale zijde van de muuropening, ter plaatse van de slotzijde van de deurvleugel. Deze sluitstijl is een hardhouten lat met onderstaande min. sectie:

- 110 mm x 75 mm indien de deurvleugel sluit tegen een sluitstijl die tegen het dagvlak van de muur wordt bevestigd. Deze sluitstijl kan eventueel in 2 delen, onderling aan elkaar verlijmd door middel van twee hardhouten veren (sectie: min. 26 mm x 10 mm), die in de daartoe voorziene groeven worden verlijmd (figuur 4.8.1.1.1.1.c).
- 110 mm x 30 mm indien de deurvleugel sluit tegen een sluitstijl die op een dwarse muur wordt bevestigd (figuur 4.8.1.1.1.1.d).

Ter plaatse van de aansluiting met de deurvleugel wordt de sluitstijl over de volledige hoogte voorzien van 2 dubbele strippen schuimvormend product type Interdens 36 (sectie: 2 x 10 mm x 2 mm).

4.8.1.1.2 Beweegbaar deel (bevestigd op de deurvleugel)

Het beweegbaar deel van de omlijsting bestaat uit afsluitlatten aan de bovenzijde (figuur 4.8.1.1.1.1.a) en de verticale zijde (figuur 4.8.1.1.1.1.b) van de deurvleugel, tegenover de vaste geprofileerde afsluitlatten.

Deze beweegbare afsluitlatten zijn geprofileerde hardhouten latten (sectie van de omschreven rechthoek: 70 mm x 40 mm, voorzien van een uitsparing met een sectie van 26,5/22,5 mm x 20 mm, zodat een tand van 13,5/17,5 mm x 20 mm gevormd wordt), die gelijk met de bovenrand en de verticale rand van de deurvleugel op de deurvleugel worden bevestigd met behulp van schroeven (afmetingen: Ø 4,5 mm x 60 mm, as-afstand: 400 mm à 500 mm). Ze worden langs de zijde van de muur voorzien van een uitsparing (sectie: 38 mm x 2 mm) waarin een strook schuimvormend product op basis van grafiet (type: Flexilodice, sectie: 38 mm x 2 mm) is aangebracht. De afsluitlat bovenaan en deze aan de verticale rand worden in verstek tegen elkaar geplaatst.

De rugzijde van de beweegbare afsluitlatten en de smalle kanten van de deurvleugel ter plaatse van deze afsluitlatten worden voorzien van een strook calciumsilicaat (type: Promatect-100, sectie: 97 mm x 20 mm) bevestigd met behulp van twee rijen schroeven (afmetingen: Ø 4,5 mm x 45 mm, as-afstand: 400 mm à 500 mm). De zichtbare oppervlakken van deze

calciumsilicaatstroken worden afgewerkt met hierop verlijmd HDF stroken (dikte: 3 mm).

4.8.1.1.2 Voor dubbele deuren

4.8.1.1.2.1 Vast deel (bevestigd op de muur)

Het vast deel van de omlijsting bestaat uit:

- Een afsluitlat aan de bovenzijde van de muuropening (figuur 4.8.1.1.1.1.a). Deze is identiek opgebouwd zoals beschreven in § 4.8.1.1.1.1.
- Een afsluitlat aan beide verticale zijden van de muuropening, ter plaatse van de achterzijde van de deurvleugels (figuur 4.8.1.1.1.1.b). Deze is identiek opgebouwd zoals beschreven in § 4.8.1.1.1.2.
- De afsluitlat aan de bovenzijde en deze aan de verticale zijden van de muuropening worden in verstek tegen elkaar geplaatst.

4.8.1.1.2.2 Beweegbaar deel (bevestigd op de deurvleugel)

Het beweegbaar deel van de omlijsting bestaat uit afsluitlatten aan de bovenzijde (figuur 4.8.1.1.1.1.a) en de verticale zijde (figuur 4.8.1.1.1.1.b) van elke deurvleugel, tegenover de vaste geprofileerde afsluitlatten. Ze zijn opgebouwd en op de deurvleugels geplaatst zoals beschreven in § 4.8.1.1.2.

4.8.2 Metalen omlijstingen

Niet van toepassing.

4.9 Scheidingswanden

Niet van toepassing.

5 Vervaardiging

De deurvleugels en de omlijstingen worden vervaardigd in de productiecentra die aan het BENOR/ATG bureau zijn meegedeeld en die zijn vermeld in de controleovereenkomst afgesloten met ANPI, en worden gemerkt zoals beschreven in § 2.2. De deurvleugel(s), de omlijsting en het geleidingsmechanisme worden door de fabrikant geleverd.

6 Plaatsing

De deuren dienen opgeslagen, behandeld en geplaatst te worden zoals voorzien in STS 53.1 voor gewone binnendeuren of STS 53.2 voor industriële deuren, rekening houdend met onderstaande voorschriften.

De plaatsing van de deuren in muren in metselwerk, beton of cellenbeton dient te worden uitgevoerd overeenkomstig de voorschriften van onderstaande paragrafen.

De spelingen voorgeschreven in § 6.4 dienen te worden gerespecteerd.

6.1 De muuropening

De dagvlakken van de muur rond de muuropening zijn voldoende haaks en vlak, zodat de verplaatsing van de schuifdeur over het volledige traject mogelijk is en de spelingen tussen de deur en de vaste afsluitlatten enerzijds en deze tussen de muur en de beweegbare afsluitlatten anderzijds kunnen gerespecteerd worden.

De vlakheid van de vloer moet de beweging van de deur over haar volledig traject toelaten zodat de spelingen voorgeschreven in § 6.4 kunnen gerespecteerd worden.

6.2 Plaatsing van de omlijsting

De omlijstingen zijn conform met § 4.8. Zij worden in muren geplaatst met een minimale dikte van 100 mm.

De omlijsting wordt haaks en loodrecht geplaatst.

6.2.1 Houten omlijstingen

6.2.1.1 Vast deel (bevestigd op de muur)

Het vaste deel van de omlijsting, m.a.w. de vaste afsluitlatten en eventueel de sluitstijl worden haaks en loodrecht geplaatst.

De opvulling tussen de muur en de muurlatten wordt als volgt uitgevoerd:

- speling tot max. 2 mm: tussen de muurlat en de muur dient geen opvulling te worden aangebracht.
- speling tot max. 4 mm: de voeg tussen de muur en de muurlatten wordt afgekit met behulp van silicone.

Indien het gebrek aan haaksheid en vlakheid van de muur de hierboven beschreven plaatsing van de afsluitlatten en de sluitstijl niet toelaat, dient het dakvlak van de muur langs de zijde van de deur rondom de opening als volgt te worden uitgevlakt, zodat de vereiste vlakheid ter plaatse van de vaste en de beweegbare afsluitlatten en de eventuele sluitstijl met een overlap van min. 20 mm gerealiseerd wordt:

- ofwel wordt een zone met een breedte van min. 150 mm rondom de muuropening voorzien van een bepleistering (figuur 6.2.1.1.a);
- ofwel wordt een niet-brandbare (reactie bij brand klasse A1 of A2) plaatstrook (min. sectie: 15 mm x 150 mm) met een voldoende mechanische stabiliteit tegen het dagvlak van de muur bevestigd (figuur 6.2.1.1.b). De speling tussen de muur en de plaatstrook dient als volgt te worden opgevuld:
 - speling tot max. 2 mm: er dient geen opvulling te worden aangebracht;
 - speling tot max. 4 mm: de voegen worden afgekit met behulp van silicone;
 - spelingen tot max. 6 mm: op de rugzijde van de plaatstrook wordt langs beide zijanten een strook schuimvormend product type Flexilodice (sectie: 30 mm x 2 mm) aangebracht. De voegen worden afgekit met behulp van silicone;
 - spelingen tot maximaal 30 mm dienen over de volledige breedte van de strook te worden opgevuld ofwel met rotswol, die wordt samengedrukt tot een volumemassa van min. 60 kg/m³ wordt bekomen, ofwel met brandvertragend polyurethaanschuim van het type Parafoam FR (DL Chemicals nv), Fillfoam (MCS Fillfoam).

De vaste afsluitlatten en de eventuele sluitstijl worden met behulp van schroeven en bijhorende pluggen (afstand tot de uiteinden: 50 mm à 100 mm, as-afstand: 400 mm à 500 mm) tot in de muur bevestigd.

6.2.1.2 Beweegbaar deel (bevestigd op de deurvleugel)

De beweegbare afsluitlatten worden gelijk met de bovenrand en de verticale rand van de deurvleugel bevestigd met behulp van schroeven (afmetingen: Ø 4,5 mm x 60 mm, as-afstand: 400 mm à 500 mm).

6.2.2 Metalen omlijstingen

Niet van toepassing.

6.3 Plaatsing van de deurvleugel

Het BENOR/ATG-merk bevindt zich op de bovenste helft van de smalle kant langs de slotzijde van de deurvleugel.

Insnijden, uitsnijden, doorboren, inkorten of versmallen, verhogen en verbreden van de deurvleugel door de plaatser zijn niet toegelaten.

Elke andere onvermijdelijke aanpassing moet door de fabrikant uitgevoerd worden conform de voorschriften van onderhavige goedkeuring.

6.3.1 Geleidingsmechanisme

Zie § 4.6.1

6.3.2 Toebehoren

Alle toebehoren (zie § 4.7) worden op de deurvleugel bevestigd met schroeven die niet meer dan tot halve deurdikte in de deurvleugel indringen en/of met lijm, tenzij uitdrukkelijk anders vermeld.

6.4 Speling

De maximaal toegelaten spelingen worden gegeven in onderstaande tabel.

De maximaal toegelaten speling tussen de deurvleugel(s) en de vloer dient bij de deur in gesloten toestand over de volledige dikte van de deurvleugel te worden gerespecteerd.

Teneinde na plaatsing het slepen van de deurvleugel op de vloer te voorkomen, dient de afwerking van de vloer door de vloerder te worden uitgevoerd, rekening houdend met de schuifrichting, aangeduid op de plannen, zodat de maximaal toegelaten speling, zoals beschreven in onderstaande tabel kan gerespecteerd worden.

Hiertoe mag de vloer in de loop van de deur slechts beperkt oplopen. Deze dient door de bedrijven verantwoordelijk voor de nivellering van de vloer zodanig uitgevoerd te worden dat het maximaal verschil tussen het laagste punt van de vloer onder de deur in gesloten toestand (zone 1 in figuur 6.4.a) en het hoogste punt in de loop van de deur (zone 2 in figuur 6.4.a), niet groter is dan de maximaal toegelaten speling tussen de deurvleugel en de vloer, verminderd met 2 mm.

Maximale toegelaten spelingen	
	(mm)
Deurvleugel type 1	
Tussen de deurvleugel en het vast deel van de houten omlijsting	6,2
Tussen het vast deel en beweegbaar deel van de houten omlijsting	7,0
Tussen de deurvleugels van een dubbele deur	3,1
Tussen deurvleugels en de vloer ⁽²⁾	10,2
⁽²⁾ :	enkel een harde en vlakke vloerbekleding (zoals tegels, parket, beton, linoleum) is toegelaten onder de deur

6.5 Veiligheid – aanbevelingen in verband met veiligheid van personen

6.5.1 Algemene veiligheidsvoorschriften

Om de veiligheid van de gebruiker te kunnen verzekeren dienen de voorschriften van de betreffende Europese normen (NBN EN 12604 en NBN EN 12453) en van de ééngemaakte technische specificaties voor deuren (STS 53) te worden gerespecteerd.

Deze normen geven o.a. voorschriften in verband met maximaal toegelaten snelheden, openingskrachten en afremkrachten (zie onderstaande tabel).

	Manueel	Gemotoriseerd
1	Max. openingskracht: 150 N (privé omgeving) / 260 N (industriële omgeving)	Manuele noodbediening: 225 N (privé omgeving) / 390 N (industriële omgeving)
2	Max. sluitsnelheid gedurende de laatste 0,5 m: 0,3 m/s	Max. sluitsnelheid gedurende de laatste 0,5 m: 0,3 m/s
3	Beveiliging tegen inklemming van personen: max. remkracht: 200 N	Beveiliging tegen inklemming van personen: automatische stop d.m.v. zonedetectie, ofwel max. remkracht: 400 N

Opmerking: Punten 2 en 3 zijn ook van toepassing in de brandmode en bij spanningsuitval.

6.5.2 Algemene voorschriften met betrekking tot brandbeveiliging

- De poort moet vanuit elke positie kunnen sluiten, in geval van brand;
- Bovendien dient het sluitmechanisme van de poort door een voldoende gevoelig detectiesysteem in werking te worden gesteld, zodat de poort bij voldoende lage temperatuur sluit;
- Schuifdeuren mogen niet als evacuatieweg worden beschouwd. Indien de evacuatie langs deze weg dient te geschieden, dient naast de deur bijkomende een naar buiten draaiende deur als evacuatiemogelijkheid te worden voorzien.

6.5.3 Onderhoudsvoorschriften

De correcte en efficiënte werking van de schuifdeuren dienen op regelmatige tijdstippen (volgens instructies van de fabrikant) te worden gecontroleerd en het nodige onderhoud dient regelmatig te worden uitgevoerd door bevoegde personen.

7 Prestaties

De prestaties van de hiervoor beschreven deuren werden vastgesteld op basis van de volgende normen.

7.1 Brandwerendheid

Volgens NBN EN 1634-1 en NBN EN 13501-2: EI₁ 60

7.2 Prestaties K.B. Basisnormen

De proeven werden uitgevoerd volgens de STS 53.1-specificaties "Deuren", uitgave 2006.

Prestatie	Klasse	Rapport
Afmetingen en haaksheid Volgens NBN EN 951 en NBN EN 1529	2	TCHN 20432/1
Vlakheid Volgens NBN EN 952 en NBN EN 1530	2	TCHN 9258
Vlakheid na opeenvolgende klimaatsveranderingen Volgens NBN EN 1294, NBN EN 952 en NBN EN 12219	2	TCHN 9258
Mechanische weerstand Volgens NBN EN 949, NBN EN 950 en NBN EN 1192	3	TCHN 30231
Mechanische duurzaamheid Volgens NBN EN 12605	5000 cycli	Wood.be 210609

* Het toegepaste geleidingsmechanisme en sluitwerk dient minstens dezelfde klasse te vertonen

8 Bijkomende prestaties

Deze prestaties worden vermeld op vraag van de fabrikant. Ze zijn slechts geldig voor een deel van de deuren uit het toepassingsdomein en worden door onderhavige goedkeuring niet gecertificeerd. Zij dienen door de fabrikant te worden aangetoond.

Deze prestaties doen in geen geval afbreuk aan de brandwerendheid vermeld in onderhavige goedkeuring indien de deuren conform zijn aan de erin vermelde beschrijving en conform de plaatsingsvoorschriften werden geplaatst.

Prestatie	Klasse	Rapport
Hygrothermische weerstandsklasse in differentieel klimaat (sollicitatieniveau: b) Volgens NBN EN 1121, NBN EN 952 en NBN EN 12219	1	Wood.be 170245/1

9 Voorwaarden

- A. De Technische Goedkeuring heeft uitsluitend betrekking op het product vermeld op de voorpagina van deze Technische Goedkeuring
- B. Enkel de Goedkeuringshouder en desgevallend de Verdelers kunnen aanspraak maken op de Technische Goedkeuring.
- C. De Goedkeuringshouder en desgevallend de Verdelers mogen geen gebruik maken van de naam en het logo van de BUTgb, het ATG-merk, de Technische Goedkeuring of het goedkeuringsnummer, voor productbeoordelingen die niet in overeenstemming zijn met de Technische Goedkeuring of voor een product, kit of systeem alsook de eigenschappen of kenmerken ervan, die niet het voorwerp uitmaken van de Technische Goedkeuring.
- D. Informatie die door de Goedkeuringshouder, de Verdelers of een erkende aannemer, of hun vertegenwoordigers, op welke wijze dan ook, ter beschikking wordt gesteld van (potentiële) gebruikers (bv. bouwheren, aannemers, architecten, voorschrijvers, ontwerpers, ...) van het product, die het voorwerp zijn van de Technische Goedkeuring, mag niet onvolledig of in strijd zijn met de inhoud van de Technische Goedkeuring, noch met informatie waarnaar in de Technische Goedkeuring wordt verwezen.
- E. De Goedkeuringshouder is steeds verplicht tijdig eventuele aanpassingen aan de grondstoffen en producten, de verwerkingsrichtlijnen, het productie- en verwerkingsproces en/of de uitrusting, voorafgaandelijk aan de BUTgb, de Goedkeurings- en de Certificatieoperator bekend te maken. Afhankelijk van de meegedeelde informatie kunnen de BUTgb, de Goedkeurings- en de Certificatieoperator oordelen dat de Technische Goedkeuring al dan niet moet worden aangepast.
- F. De Technische Goedkeuring kwam tot stand op basis van de beschikbare technische en wetenschappelijke kennis en informatie, aangevuld door informatie ter beschikking gesteld door de aanvrager en vervolledigd door een goedkeuringsonderzoek dat rekening houdt met het specifieke karakter van het product. Niettemin blijven de gebruikers verantwoordelijk voor de selectie van het product, zoals beschreven in de Technische Goedkeuring, voor de specifieke door de gebruiker beoogde toepassing.
- G. Verwijzingen naar de Technische Goedkeuring dienen te gebeuren aan de hand van de ATG-aanwijzer (ATG 3261) en de geldigheidstermijn.
- H. De BUTgb, de Goedkeuringsoperator en de Certificatieoperator kunnen niet aansprakelijk worden gesteld voor enige schade of nadelig gevolg veroorzaakt aan derden (o.m. de gebruiker) ingevolge het niet nakomen door de Goedkeuringshouder of de Verdelers van de bepalingen van dit artikel.

10 Figuren

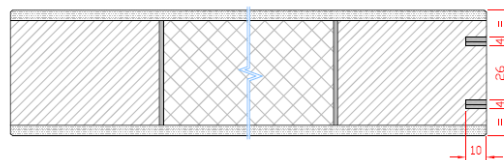
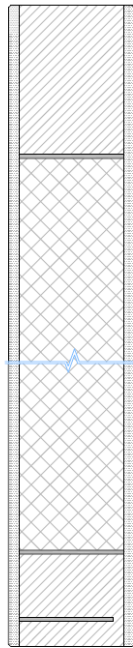

Figuur 4.2.1.1.a

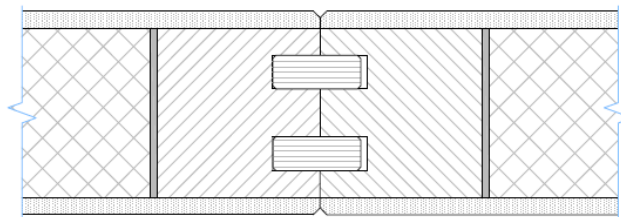

Figuur 4.2.1.1.b

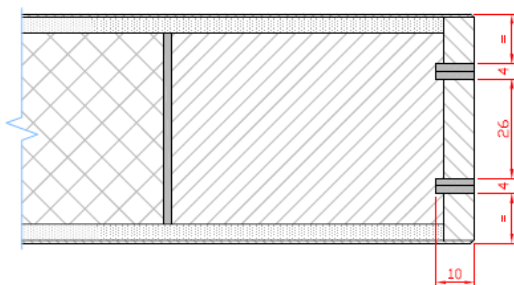

Figuur 4.2.1.1.2.a

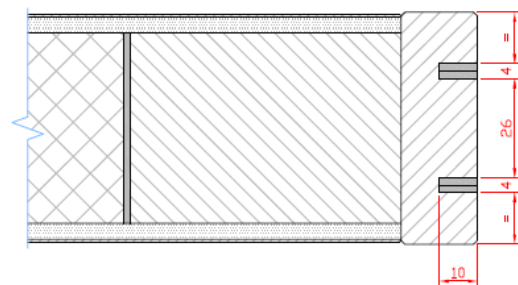

Figuur 4.2.1.1.2.b

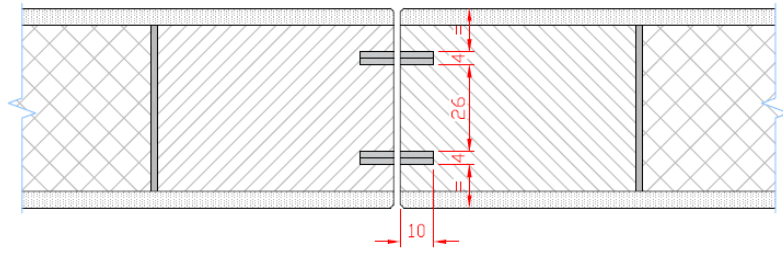

Figuur 4.2.1.1.1.8.a

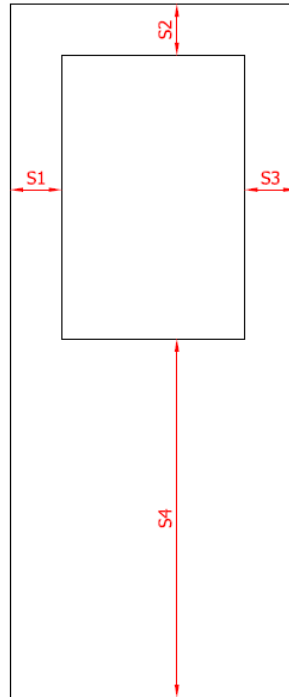

Figuur 4.4.a

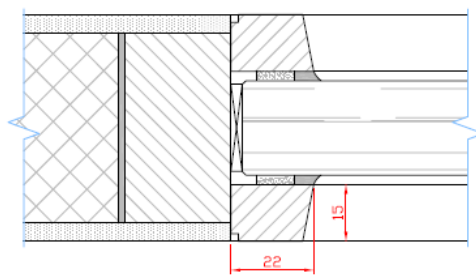

Figuur 4.4.b

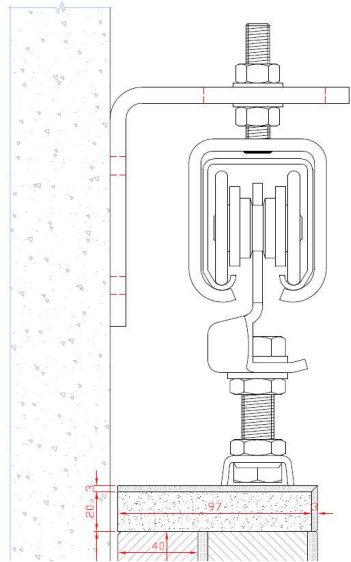

Figuur 4.6.1.a

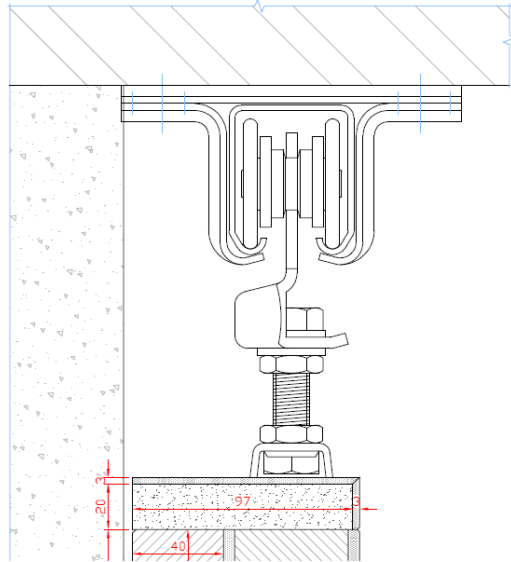

Figuur 4.6.1.b

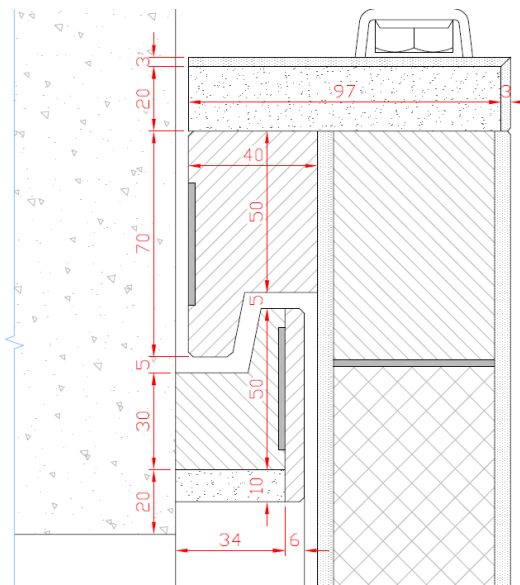

Figuur 4.8.1.1.1.a

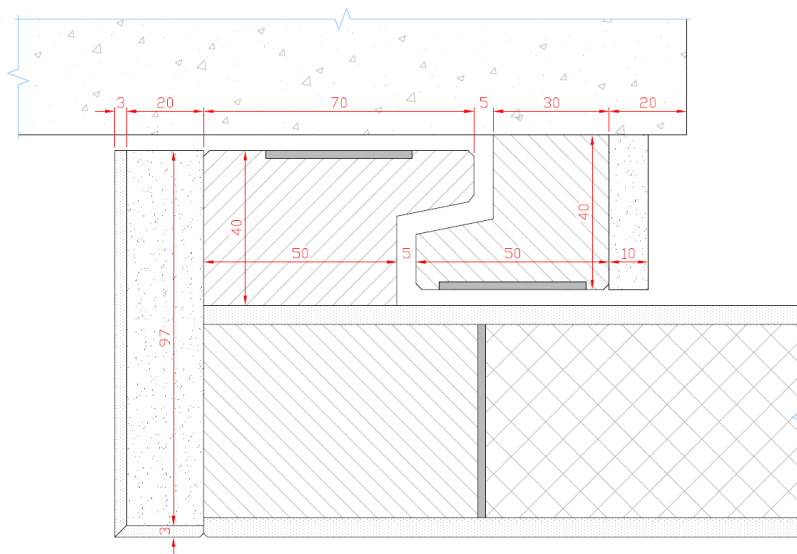

Figuur 4.8.1.1.1.b

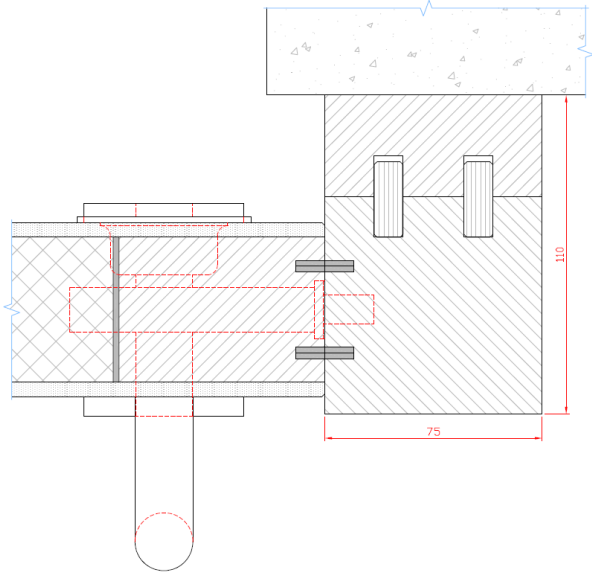

Figuur 4.8.1.1.1.c

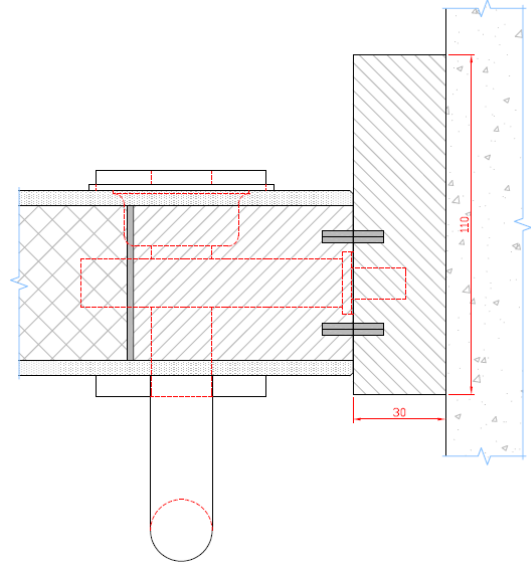

Figuur 4.8.1.1.1.d

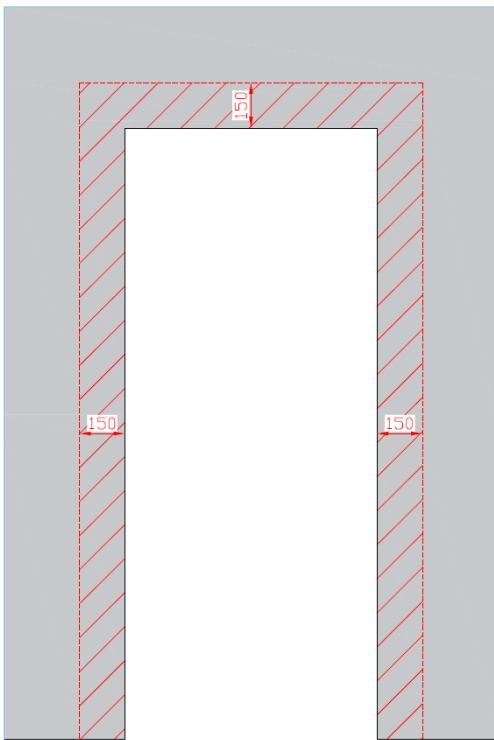

Figuur 6.2.1.1.a

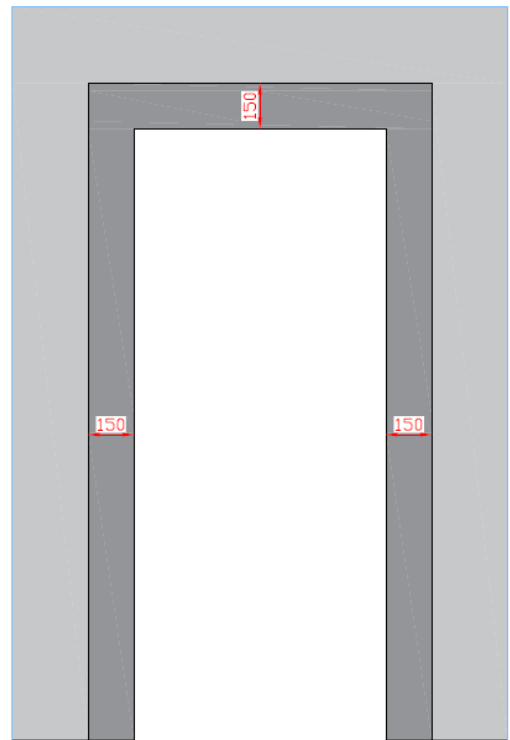

Figuur 6.2.1.1.b

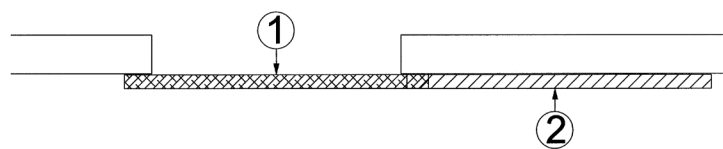

Figuur 6.4.a

Deze Technische Goedkeuring is gepubliceerd door de BUTgb, onder verantwoordelijkheid van de Goedkeuringsoperator, ANPI, en op basis van het gunstig advies van de Gespecialiseerde Groep "PASSIEVE BRANDBESCHERMING", verleend op 13 september 2022.

Daarnaast bevestigde de Certificatieoperator, ANPI, dat de productie aan de certificatievoorwaarden voldoet en dat met de Goedkeuringshouder een certificatieovereenkomst ondertekend werd.

Datum van deze uitgave: 5 april 2023.

Voor de BUTgb, als geldigverklaring van het goedkeuringsproces



Eric Winnepenninckx,
Secretaris-generaal



Benny De Blaere,
Directeur

Voor de Goedkeurings- en Certificatieoperator



Alain Verhoyen,
Directeur-generaal ANPI



Edwige Van Wesemael,
Technisch directeur ISIB

De Technische Goedkeuring blijft geldig, gesteld dat het product, de vervaardiging ervan en alle daarmee verband houdende relevante processen:

- onderhouden worden, zodat minstens de onderzoeksresultaten bereikt worden zoals bepaald in deze Technische Goedkeuring;
- doorlopend aan de controle door de Certificatieoperator onderworpen worden en deze bevestigt dat de certificatie geldig blijft.

Wanneer niet langer wordt voldaan aan deze voorwaarden, zal de Technische Goedkeuring worden opgeschort of ingetrokken en de Technische Goedkeuring van de BUTgb website worden verwijderd. Technische Goedkeuringen worden regelmatig geactualiseerd. Het wordt aanbevolen steeds gebruik te maken van de versie die op de BUTgb website (www.butgb-ubatc.be) gepubliceerd werd.

De meest recente versie van de Technische Goedkeuring kan geconsulteerd worden d.m.v. de hiernaast afgebeelde QR-code.



De BUTgb vzw werd aangemeld door de FOD Economie in het kader van Verordening (EU) n°305/2011. De door de BUTgb vzw aangeduide certificatieoperatoren werken volgens een door BELAC (www.belac.be) accreditbaar systeem. De BUTgb vzw is een goedkeuringsinstituut dat lid is van:



European Organisation for Technical Assessment
www.eota.eu



Europese Unie voor de technische goedkeuring in
de bouw
www.ueatc.eu



World Federation of Technical Assessment
Organisations
www.wftao.com

Agrément technique ATG avec Certification



Portes va-et-vient en BOIS, simples et doubles, résistant au feu, EI₁ 60

PORTE COULISSANTE EI₁-60 DCP

Valable du 05/04/2023 au 04/04/2028



Institut de Sécurité Incendie asbl
Ottergemsesteenweg Zuid 711
9000 Gand

Tél +32 (0)9 240 10 80
infoNL@ISIBFire.be
www.ISIBfire.be

ANPI asbl - Division Certification
Parc scientifique Fleming
Granbonpré 1
1348 Louvain-la-Neuve

certification@anpi.be
www.anpi.be

Titulaire d'agrément :

DE COENE PRODUCTS nv
Europalaan 135
8560 WEVELGEM-GULLEGEM
Tél. : +32 (0)56 43 10 80
Courriel: info@decoeneproducts.be
Site Internet : www.decoeneproducts.be

Performances supplémentaires mentionnées à la demande du fabricant :

Cet agrément avec certification ne concerne que l'agrément et la certification relatifs à la résistance au feu et aux performances mécaniques, mentionnées au § 7 de cet agrément.
Une partie des portes du domaine d'application décrit dans cet agrément disposent de performances supplémentaires, reprises dans les documents mentionnés au § 8 de cet agrément.
Ces performances supplémentaires n'ont pas été contrôlées par le bureau BENOR/ATG « Portes résistant au feu » et doivent être démontrées par le fabricant.

1 Objectif et portée de l'Agrément Technique

Cet Agrément Technique concerne une évaluation favorable indépendante du produit (tel que décrit ci-dessus) par des opérateurs d'agrément indépendants désignés par l'UBAtc, l'ISIB et l'ANPI, pour l'application mentionnée dans cet Agrément Technique.

L'Agrément Technique consigne les résultats de l'examen d'agrément. Cet examen se décline comme suit : identification des propriétés pertinentes du produit en fonction de l'application visée et du mode de pose ou de mise en œuvre, conception du produit et fiabilité de la production.

L'Agrément Technique présente un niveau de fiabilité élevé compte tenu de l'interprétation statistique des résultats de contrôle, du suivi périodique, de l'adaptation à la situation et à l'état de la technique et de la surveillance de la qualité par le Titulaire d'Agrément.

Le Titulaire d'Agrément est tenu de respecter les résultats d'examen repris dans l'Agrément Technique lorsqu'il met des informations à la disposition de tiers. L'UBAtc ou l'opérateur de certification peut prendre les initiatives qui s'imposent si le titulaire d'agrément ne le fait pas (suffisamment) de lui-même.

L'Agrément Technique et la certification de la conformité du produit à l'Agrément Technique sont indépendants des travaux effectués individuellement. L'entrepreneur et/ou l'architecte demeurent entièrement responsables de la conformité des travaux réalisés aux dispositions du cahier des charges.

L'Agrément Technique ne traite pas, sauf dispositions reprises spécifiquement, de la sécurité sur chantier, d'aspects sanitaires et de l'utilisation durable des matières premières. Par conséquent, l'UBAtc n'est en aucun cas responsable de dégâts causés par le non-respect, dans le chef du Titulaire d'Agrément ou de l'entrepreneur/des entrepreneurs et/ou de l'architecte, des dispositions ayant trait à la sécurité sur chantier, aux aspects sanitaires et à l'usage durable des matières premières.

Conformément au § 5.1 de l'annexe 1 de l'A.R. du 7 juillet 1994 fixant les normes de base en matière de prévention contre l'incendie et l'explosion, auxquelles les bâtiments doivent satisfaire et les modifications qui s'y rapportent, on entend par « portes » des éléments de construction placés dans une ouverture de paroi pour permettre ou interdire le passage. Une porte comprend une ou plusieurs parties mobiles (vantaux), une partie fixe (huisserie avec ou sans imposte et/panneaux latéraux), des éléments de suspension, d'utilisation et de fermeture ainsi que la liaison avec le mur.

La **résistance au feu des portes** est déterminée sur la base de résultats d'essais réalisés conformément à la norme NBN EN 1634-1. La délivrance de la marque BENOR est basée sur l'ensemble des rapports d'essais, y compris les interpolations et les extrapolations possibles conformément au prEN 15269-6 (11/2020) et pas uniquement sur chaque rapport d'essai individuel.

La présence de la **marque BENOR/ATG** sur une porte certifiée que les éléments repris dans la description ci-après présenteront la **résistance au feu** indiquée sur le label BENOR/ATG s'ils ont été testés conformément à la NBN 1634-1, dans les conditions suivantes :

- respect de la procédure établie en exécution du Règlement général et du Règlement particulier d'usage et de contrôle de la marque BENOR/ATG dans le secteur de la protection incendie passive ;
- respect des prescriptions de pose fournies avec la porte et reprises au § 6 de cet agrément (consultable sur www.butgb-ubatc.be).

La **durabilité**, l'**aptitude à l'emploi** et la **sécurité** des portes sont examinées sur la base de résultats d'essais réalisés conformément aux Spécifications Techniques Unifiées STS 53.1 « Portes » (édition 2006).

L'**agrément technique** est délivré par l'UBAtc asbl. L'**autorisation d'usage de la marque BENOR/ATG** est attribuée par l'ANPI et est subordonnée à l'exécution d'un contrôle suivi de la fabrication et de contrôles externes périodiques des éléments fabriqués en usine, effectués par un délégué de l'organisme d'inspection désigné par l'ANPI.

Afin d'obtenir une garantie satisfaisante d'une pose correcte de la porte résistant au feu, il est recommandé d'en confier l'exécution à des placeurs certifiés par un organisme accrédité en la matière, comme l'ISIB. Une telle certification est délivrée sur la base d'une formation et d'une épreuve pratique, au cours de laquelle la compréhension et l'application correcte des prescriptions de pose sont évaluées.

En apposant le label ISIB, un label transparent mentionnant le numéro de certification du placeur du modèle ci-dessous (diamètre : 22 mm), appliqué sur le label BENOR/ATG et en délivrant une attestation de placement, le placeur certifié assure que la pose du bloc-porte a été effectuée conformément au § 6 de cet agrément et qu'il en assume également la responsabilité.



En apposant ce label, le placeur certifié se soumet à un contrôle périodique effectué par l'organisme de certification.

2 Objet

2.1 Domaine d'application

Portes coulissantes en bois résistant au feu « PORTE COULISSANTE EI-60 DCP » :

- présentant un degré de résistance au feu EI₁ 60, déterminé sur la base de rapports d'essai conformément à la norme européenne NBN EN 1634-1 ;
- relevant des catégories telles que décrites au § 4.1 du présent agrément ;
- dont les performances ont été déterminées sur la base de rapports d'essai, conformément aux STS 53.1 et/ou aux STS 53.2.

Ces portes sont placées dans des murs en maçonnerie, en béton ou en béton cellulaire d'une épaisseur minimale de 100 mm et présentant une stabilité mécanique suffisante pour la fixation du mécanisme de guidage.

Lorsque des portes sont placées en série, il convient de les séparer par un trumeau présentant au moins les mêmes propriétés en matière de résistance au feu et de stabilité mécanique que la paroi dans laquelle ils sont placés.

Les baies de mur doivent satisfaire aux prescriptions décrites au § 6.1 afin de pouvoir placer les portes dans les conditions imposées au § 6.

Le revêtement de sol dans ces baies est dur et plan, tel qu'un carrelage, un parquet, du béton ou du linoléum.

2.2 Marquage et contrôle

Ces portes font l'objet de la procédure intégrée BENOR/ATG, permettant au fabricant d'obtenir l'autorisation d'utilisation de la marque BENOR/ATG représentée ci-après. Conformément au § 53.1.6 des STS 53.1 – Portes et au § 7.2 des STS 53.2 « Portes industrielles, commerciales et résidentielles », les portes sont dispensées des essais de réception technique préalables à la mise en œuvre.

La marque BENOR/ATG (diamètre : 22 mm) a la forme d'une plaquette autocollante mince du modèle ci-dessous :



Elle est encastrée sur la moitié supérieure du chant étroit de la porte coulissante, côté serrure.

S'il y a lieu de revêtir les huisseries de produit intumescent pour assurer la résistance au feu de la porte, ceux-ci sont marqués au moyen de la plaquette ci-dessus ou d'une autre manière agréée par l'ANPI. Ces éléments sont livrés avec le vantail. Une huisserie non revêtue de produit intumescent ne doit pas être marquée.

Ce n'est qu'en apposant la marque BENOR/ATG sur un élément de porte que le fabricant certifie qu'il a été fabriqué conformément à la description de l'élément de construction dans le présent agrément, à savoir :

Élément	Conformément au paragraphe
Matériaux	3
Dimensions	4.1
Vantail + description	4.2
Mécanisme de guidage et quincaillerie de fermeture ⁽¹⁾	4.6
Accessoires ⁽¹⁾	4.7
Huisserie ⁽¹⁾	4.8

⁽¹⁾ : Si ceux-ci sont mentionnés sur le document de livraison

2.3 Livraison et contrôle sur chantier

Le présent agrément technique ATG avec certificat peut être consulté sur www.butgb-ubatc.be. Il permet la réalisation de contrôles de réception après la pose.

Les contrôles sur chantier peuvent comprendre les éléments ci-après :

1. le contrôle de la présence de la marque BENOR/ATG sur le vantail,
2. le contrôle de la conformité des éléments décrits dans le tableau ci-après,
3. le contrôle de la conformité de la pose avec la description de cet agrément.

Les contrôles mentionnés aux points 2 et 3 comprennent en particulier :

Élément	À contrôler conformément au paragraphe
Matériaux pour l'habillage et la pose	3
Dimensions	4.1
Mécanisme de guidage et quincaillerie de fermeture ⁽²⁾	4.6
Accessoires ⁽²⁾	4.7
Huisserie ⁽²⁾	4.8
Pose	6

⁽²⁾ : Si ceux-ci ne sont pas mentionnés sur le document de livraison.

2.4 Remarques relatives aux prescriptions du cahier des charges

Les portes résistant au feu présentent des caractéristiques particulières leur permettant de compléter, en position fermée, les caractéristiques de résistance au feu du mur dans lequel elles sont placées.

Ces performances particulières ne peuvent généralement être obtenues que par une conception spécifique de la porte et dépendent du soin apporté à la pose du bloc-porte (voir le § 2.3, « Livraison et contrôle sur chantier »).

Il en résulte que les éléments de la porte (vantail, huisserie, quincaillerie, dimensions, etc.) doivent être choisis dans les limites de cet agrément (voir le § 2.3, « Livraison et contrôle sur chantier »).

3 Matériaux

La dénomination commerciale et les caractéristiques de chacun des éléments constitutifs sont connues du Bureau BENOR/ATG. Elles sont vérifiées par sondage par un délégué de l'organisme d'inspection désigné par l'ANPI.

3.1 Vantail

- Panneau de particules à base d'anas de lin, origine et type connus par le bureau BOSEC/ATG, masse volumique nominale : 500 kg/m³
- Bois dur, sans aubier : masse volumique : min. 480 kg/m³ (exemples : voir le tableau 1)
- Bois résineux (Picea exelsa), masse volumique : min. 430 kg/m³, H.B. : de 8 à 12 %
- Silicate de calcium Promatect-100, masse volumique : 870 kg/m³
- Produit intumescent :
 - Flexilodice, épaisseur : 2 mm
 - Palusol, épaisseur : 1,8 mm
 - Inderdens, épaisseur : 1 mm et 2 mm
- Panneau de fibres de bois HDF, masse volumique : min. 875 kg/m³
- Vitrage résistant au feu (voir le 4.4) ;

Tableau 1 : Essences de bois dur

Dénomination commerciale	Nom botanique	Masse volumique à 15 % de H.B.
		(kg/m ³)
Dark Red Meranti	Shorea sp. div.	550 – 850
Azelia	Azelia Africana	750 – 900
Chêne	Quercus sp. div.	650 – 750
Merbau	Intsia Bakeri	750 – 1020
Wengé	Milletia Laurenti	800 – 1000
Hêtre	Fagus sylvatica	650 – 750

3.2 Huisserie, lattes de recouvrement et montant dormant

- Bois dur, sans aubier : masse volumique : min. 580 kg/m³ (exemples : voir le tableau 1)
- Silicate de calcium Promatect-100, masse volumique : 870 kg/m³
- Produit intumescent :
 - Flexilodice, épaisseur : 2 mm

3.3 Mécanisme de guidage, huisserie de fermeture et accessoires

- § 4.6.1 Mécanisme de guidage
- § 4.6.2 Quincaillerie de fermeture
- § 4.7 Accessoires

3.4 Cloisons

Non applicable.

3.5 Tolérances autorisées

Le tableau ci-dessous présente les tolérances admises par rapport aux caractéristiques des matériaux mentionnées lors des contrôles sur chantier :

Caractéristique du matériau	Tolérance admise
Dimensions du bois	± 1 mm
Épaisseur du métal	± 0,1 mm
Masse volumique	- 10 %

Caractéristique du matériau	Tolérance admise
Épaisseur de l'âme (mm)	± 0,2 mm (sur une moyenne de 5 mesures)
Humidité du bois (%)	± 2 % (sur une moyenne de 5 mesures)
Épaisseur du cadre (mm)	± 0,2 mm (sur une moyenne de 5 mesures)
Section du produit intumescent (mm x mm)	± 0,5 mm (sur une moyenne de 5 mesures)
Section de la rainure (mm x mm)	± 0,5 mm (sur une moyenne de 5 mesures)
Épaisseur du revêtement (mm)	± 0,2 mm (sur une moyenne de 5 mesures)
Jeu maximum entre cadre et âme (mm)	max. 1 mm (sur une moyenne de 5 mesures)
Épaisseur du vitrage (mm)	± 1 mm (sur une moyenne de 5 mesures)
Section de la parclose (mm x mm)	± 1 mm (sur une moyenne de 5 mesures)
Section de l'hubriserie (mm x mm)	± 1 mm (sur une moyenne de 5 mesures)
Masse volumique (kg/m³)	- 5 % (sur une moyenne de 5 mesures) - 10 % (sur des mesures individuelles)

Le tableau ci-dessous présente les tolérances admises par rapport aux caractéristiques des matériaux mentionnées lors des contrôles de la production :

4 Éléments

Définitions

Les définitions ci-après sont basées sur le point 5.1 de l'annexe 1 à l'arrêté royal du 07/07/1994 fixant les normes de base en matière de prévention contre l'incendie et l'explosion, auxquelles les bâtiments nouveaux doivent satisfaire et sur l'interprétation du Conseil supérieur pour la protection contre l'incendie et l'explosion, conformément au document CS/1345/10-01.

Une porte comprend une partie fixe (hubriserie avec ou sans imposte et/ou panneaux latéraux), une partie mobile (le vantail), des éléments de suspension, d'utilisation et de fermeture ainsi que la liaison avec le gros œuvre.

Un panneau supérieur appartient à la porte pour autant que sa hauteur soit inférieure ou égale à 50 % de la hauteur du vantail.

Un (ou plusieurs) panneaux latéral(-aux) apparten(en)t à la porte pour autant que la largeur total soit inférieure ou égale à la largeur du vantail le plus large de la porte.

Dans le cas contraire, les parties fixes font partie intégrante de la paroi.

4.1 Dimensionnement

Les épaisseurs de porte reprises ci-dessous sont des valeurs nominales. Les dimensions mentionnées sont les dimensions extérieures.

4.1.1 Blocs-portes dans des huisseries en bois

4.1.1.1 *Portes coulissantes simples sans imposte et/ou panneau (jour) latéral*

Dimensions maximale du vantail sans protection des faces avant et arrière

Vantail	Huisserie	Largeur max. 1	Hauteur max. 1	Largeur max. 2	Hauteur max. 2	Surf. max.
		(mm)	(mm)	(mm)	(mm)	(m ²)
TYPE 1 (§ 4.2.1) Épaisseur de porte : 60 mm	Huisserie en bois § 4.8.1.1.1	4000	3055	-	-	12,22

4.1.1.2 *Portes coulissantes simples avec imposte et/ou panneau (jour) latéral*

Non applicable.

4.1.1.3 *Portes coulissantes doubles sans imposte et/ou panneau (jour) latéral*

Dimensions maximale de chaque vantail sans protection des faces avant et arrière

Huisserie	Élément	Largeur max. 1	Hauteur max. 1	Largeur max. 2	Hauteur max. 2	Surf. max.
		(mm)	(mm)	(mm)	(mm)	(m ²)
Vantail de TYPE 1						
Huisserie en bois § 4.8.1.1.2	Bloc-porte	4000	3055	-	-	12,22
	Vantail	3000	3055	-	-	9,17

4.1.1.4 *Portes doubles avec imposte (jour) supérieur et/ou latéral*

Non applicable.

4.1.2 Blocs-portes dans des huisseries métalliques

Non applicable.

4.2 Blocs-portes

4.2.1 TYPE 1 : épaisseur de porte : 60 mm

4.2.1.1 **Vantaux**

Chaque vantail (figure 4.2.1.1.a) est constitué d'un à huit panneaux de porte (juxtaposés (§ 4.2.1.1.1)).

Les panneaux de porte sont collés entre eux au moyen de deux languettes de bois dur (section : min. 26 mm x 10 mm), collées dans les rainures prévues à cet effet dans les panneaux de porte, voir la figure 4.2.1.1.b.

4.2.1.1.1 **Panneaux de porte**

Chaque panneau de porte comprend :

4.2.1.1.1.1 **Une âme**

Une âme en panneau d'aggloméré à base de particules de bois de 50 mm d'épaisseur et d'une masse volumique nominale de 500 kg/m³.

Cette âme peut être constituée de max. quatre éléments superposés. La hauteur maximum de chaque élément s'établit à 2580 mm. Une bande de produit intumescent de type Palusol (section : 1,8 mm x 48 mm) est appliquée entre les différentes parties.

4.2.1.1.1.2 **Un cadre**

Le cadre en bois dur est constitué comme suit :

- une traverse supérieure (section min. : 75 mm x 50 mm).
- une traverse inférieure (section min. : 48 mm x 50 mm), comportant une rainure (section : 2 mm x 46 mm) dans laquelle une bande de produit intumescent de type Palusol (section : 1,8 mm x 44 mm) est appliquée.
- deux montants verticaux :
 - pour les panneaux de porte centraux : deux montants d'assemblage (section min. : 52 mm x 50 mm), comportant une rainure (section : 14 mm x 10 mm) destinée à l'assemblage des panneaux de porte entre eux.
 - pour le panneau de porte côté serrure du vantail : un montant d'assemblage (section min. : 52 mm x 50 mm), prévu d'un côté, comportant deux rainures (section : 14 mm x 10 mm) pour l'assemblage avec le panneau de porte suivant, et un montant côté serrure (section min. : 75 mm x 50 mm), prévu de l'autre côté. Le montant appliqué côté serrure comporte deux rainures (section : 10 mm x 4 mm) dans lesquelles on applique des bandes de produit intumescent de type Inderdens 36 (section : 2 x 2 mm x 10 mm).
 - pour le panneau de porte prévu à l'arrière du vantail : un montant d'assemblage (section min. : 52 mm x 50 mm), prévu d'un côté, comportant deux rainures (section : 14 mm x 10 mm) pour l'assemblage avec le panneau de porte suivant, et un montant arrière (section min. : 75 mm x 50 mm) prévu de l'autre côté.
 - si le vantail est constitué d'un seul panneau, l'un des montants est réalisé comme montant côté serrure et l'autre comme montant arrière.

Une bande de produit intumescent de type Palusol (section : 1,8 mm x 48 mm) est appliquée entre le cadre et l'âme.

Le cadre peut être revêtu sur un ou plusieurs côtés d'un couvre-chant en bois dur supplémentaire (épaisseur max. : 20 mm). Dans ce cas, les bandes de produit intumescent prévues dans le montant côté serrure sont appliquées dans le couvre-chant et non dans le cadre, voir la figure 4.2.1.1.1.2.a et la figure 4.2.1.1.1.2.b.

4.2.1.1.1.3 **Les faces de l'âme**

Les faces de l'âme de même que le cadre sont revêtus d'un panneau de fibres de bois HDF collé, masse volumique : min. 860 kg/m³, épaisseur : 5 mm.

Les panneaux de porte peuvent éventuellement être équipés par le fabricant d'une plaque supplémentaire en aggloméré, en fibres de bois, en bois massif ou en MDF d'une épaisseur maximale de 18 mm, appliquée par collage.

4.2.1.1.1.4 **Calibrage**

Les panneaux de porte sont calibrés à leurs dimensions définitives après la production. La réduction de matériau s'établit à 4 mm environ le long de tous les bords.

4.2.1.1.1.5 **Finition**

Voir le § 4.3.

4.2.1.1.1.6 **Vitrage**

Voir le § 4.4.

4.2.1.1.1.7 **Grille**

Non applicable.

4.2.1.1.1.8 **Chants battants d'une porte double**

Les chants battants de portes doubles présentent une exécution droite et comportent 2 bandes doubles de produit intumescent de type Inderdens 36 (section : 2 x 10 mm x 2 mm) sur toute la hauteur de porte (voir la figure 4.2.1.1.1.8.a).

4.2.1.1.1.9 **Dimensions du panneau de porte**

Le tableau ci-après présente les dimensions maximales autorisées de chaque panneau de porte :

Dimensions	Maximum
	(mm)
Hauteur	3055
Largeur	1500

Les dimensions des vantaux de porte composés sont reprises au § 4.1.

4.2.1.2 **Mécanisme de guidage et quincaillerie de fermeture**

Voir le § 4.6.

4.2.1.3 **Accessoires**

Voir le § 4.7.

4.2.1.4 **Huisseries**

4.2.1.4.1 **Huisserie en bois**

Les portes simples peuvent être placées dans les huisseries ci-dessous :

- § 4.8.1.1.1 Huisserie en bois dur

Les portes doubles peuvent être placées dans les huisseries ci-dessous :

- § 4.8.1.1.2 Huisserie en bois dur

4.2.1.4.2 **Huisseries métalliques**

Non applicable.

4.2.1.5 **Impostes et panneaux/jours latéraux**

Non applicable.

4.3 Finition

4.3.1 Faces apparentes

Il est autorisé d'ajouter les finitions décoratives suivantes :

- une couche de peinture, de laque ou de vernis ;
- une couche de placage en bois, essence au choix (épaisseur max. : 3 mm)
- l'une des couches de revêtement suivantes (épaisseur max. : 2 mm) :
 - stratifié (HPL ou CPL) ;
 - matière synthétique ;
 - cuir ;
 - matière textile.

Cette couche de revêtement recouvre l'ensemble du vantail (figure 4.2.1.1.2.a), à l'exception éventuellement des couvre-chants (figure 4.2.1.1.2.b).

Avant l'application de la finition, les faces du vantail peuvent être poncées jusqu'à atteindre une réduction de matériau de max. 1 mm par face, l'épaisseur résiduelle du panneau de fibres de bois s'établissant en d'autres termes à min. 4 mm (voir le § 4.2.1.3) L'épaisseur du vantail après finition peut être inférieure de maximum 1 mm à l'épaisseur nominale mentionnée au § 4.1.

Les faces du vantail peuvent comporter éventuellement des rainures d'une épaisseur max. de 2 mm, pour autant que leur surface soit limitée à max. 20 % de la surface du vantail et qu'elles ne soient pas réalisées au droit de la partie fixe de l'hubriserie.

4.3.2 Chants étroits

Les chants étroits du vantail comportent une couche de peinture, de laque ou de vernis.

Il est également autorisé d'ajouter les finitions décoratives suivantes au droit des chants étroits des faces arrière et inférieure du vantail :

- placage en bois (essence au choix), d'une épaisseur de max. 3 mm ;
- l'une des couches de revêtement suivantes, d'une épaisseur max. de 2 mm :
 - bandes de papier mélaminé ;
 - un panneau stratifié mélaminé (HPL) ;
 - un revêtement synthétique (plastique) ;
 - un revêtement textile ;
 - du cuir.

La finition recouvre toute l'épaisseur de porte. Elle ne peut cependant pas être appliquée sur un produit intumescent visible.

4.4 Vitrage

Le vantail peut éventuellement être équipé par le fabricant d'un vitrage rectangulaire, polygonal ou circulaire résistant au feu du type suivant :

Type	Épaisseur
	(mm)
Pyrobel 25 (AGC)	25

La dimension maximale du rectangle défini du vitrage satisfait aux conditions ci-après :

Dimensions maximales du rectangle défini	
	(mm)
Hauteur	1000
Largeur	700

Le vitrage est placé dans un cadre de renfort en épicea (section min. : 28 mm x 50 mm), appliqué dans le vantail. Une bande de produit intumescent de type Palusol (section : 1,8 mm x 48 mm) est appliquée entre le cadre de renfort et l'âme du panneau de porte.

L'écart minimal entre le vitrage et le bord du panneau de porte doit être conforme aux valeurs reprises dans le tableau ci-dessous (figure 4.4.a) :

Largeur minimale de la section pleine	
	(mm)
s _{1, s₃} (côté latéral)	150 (275*)
s ₂ (haut)	275
s ₄ (bas)	675
* :	dans le cas où le panneau de porte recouvre le mur de ce côté.

Le vitrage est positionné à l'aide de petites bandes de produit intumescent de type Interdens (dimensions : 20 mm x 10 mm x 2 mm, entraxe :200 à 300 mm) et maintenu en place au moyen de parcloles affleurantes en bois dur (section min : 22 mm x 15 mm). Une bande de néoprène est comprimée entre les parcloles et le vitrage. Le joint restant est parachevé au moyen de silicone (figure 4.4.b).

4.5 Grille

Non applicable.

4.6 Mécanisme de guidage et quincaillerie de fermeture

4.6.1 Mécanisme de guidage

Le(s) vantail/-aux est/sont suspendu(s) à un mécanisme de guidage constitué des éléments suivants :

- 2 chariots à doubles roulettes (de type ROB 134.120) par vantail, fixés à l'aide de plaques en applique (de type ROB 137.110) ;
- Rail en acier, section : 66 mm x 55 mm x 2,5 mm (de type ROB 130.000) ;
- Étriers de support et profilés de suspension (ROB série 130.000, entraxe maximal : 600 mm).

Un autre mécanisme de guidage est également autorisé, pour autant qu'un essai conforme à la NBN EN 1634-1 démontre l'aptitude du mécanisme pour ce type de portes ou la satisfaction des conditions ci-après :

- les chariots sont constitués des mêmes matériaux, ils présentent le même nombre de galets et sont fixés de la même manière au vantail ;
- le rail de guidage est constitué du même matériau et présente au moins les mêmes dimensions ;
- Les étriers de support et profilés de suspension sont constitués du même matériau et présentent au moins les mêmes dimensions.

Le mécanisme de guidage peut être placé avec un montage au mur (figure 4.6.1.a) ou au plafond (figure 4.6.1.b), pour autant que la stabilité mécanique reste garantie.

Les chariots sont placés à 200 mm du bord du vantail. Si la largeur de vantail excède 3000 mm, cette distance peut être augmentée proportionnellement jusqu'à max. 500 mm du bord.

Du côté de la porte, en position fermée, l'étrier de support le plus proche ne peut pas se situer à plus de 150 mm d'un chariot de guidage.

La porte est munie d'un mécanisme de fermeture avec contre-poids et retardateur à aimant (de type Mecop) permettant d'assurer une fermeture contrôlée de la porte (voir le § 6.5.1).

Des guides au sol (de type ROB 149.270 (métal) ou ROB 149.275 (matière synthétique)) sont placés des deux côtés du/des vantail/-aux, au droit de l'arrière des vantaux. L'utilisation d'un autre type est autorisée, pour autant qu'il soit constitué de composants présentant au moins le même point de fusion.

4.6.2 Quincaillerie de fermeture

4.6.2.1 Béquilles

Modèle et matériau au choix, avec béquille métallique traversant le vantail, avec ou sans vis de réglage, section : 8 mm x 8 mm.

4.6.2.2 Plaques de propreté ou rosaces

Modèle et matériau au choix.

Les plaques de propreté ou rosaces sont fixées au vantail au moyen de vis présentant une profondeur de pénétration dans le vantail correspondant au max. à la mi-épaisseur de la porte. Elles peuvent cependant être fixées également par des vis traversant le vantail d'un diamètre maximal de 8 mm, pour autant que ces vis traversent le boîtier de serrure.

4.6.2.3 Serrures encastrées

Le vantail (mobile) peut éventuellement être équipé d'une serrure.

4.6.2.3.1 Serrures un point

La serrure est placée sur une hauteur de béquille de 1050 mm (\pm 200 mm). En cas de vantaux d'une hauteur inférieure à 2015 mm, la hauteur de béquille peut être adaptée proportionnellement à la hauteur de porte.

Les serrures « un point » autorisées sont les suivantes :

- Serrure à crochet BKS 0353 + contre-plaque BKS S413

Dimensions max. de l'évidement (arrondissements de la fraise non compris) prévu dans le chant étroit du vantail pour le placement de la serrure :

- hauteur : hauteur du boîtier de serrure + 5 mm max. ;
- largeur : épaisseur du boîtier de serrure + 5 mm max. ;
- profondeur : profondeur du boîtier de serrure + 5 mm max.

Les 5 faces du boîtier de serrure sont revêtues d'une couche de produit intumescent de type Interdens 15 (épaisseur : min. 1 mm). Le produit intumescent est livré par le fabricant avec le vantail.

4.6.2.3.2 Serrures multipoints

Non applicable.

4.6.2.3.3 Serrures électromécaniques et serrures « hôtel »

Non applicable.

4.6.2.3.4 Cylindres

Les cylindres autorisés sont des cylindres Europrofil à composants en acier, en acier inoxydable, en acier trempé ou en laiton.

4.6.2.3.5 Verrous

Non applicable.

4.7 Accessoires

Pose des accessoires : voir le § 6.3.2.

Tous les vantaux décrits ci-dessus peuvent être équipés des accessoires suivants (sauf si des dispositions réglementaires l'interdisent) :

- poignées vissées : au choix ;

- poignée de porte intégrée en inox, dimensions max. : 170 mm x 60 mm x 18 mm.
Dimensions maximales du fraisage (hauteur x largeur x épaisseur) : 157 mm x 45 mm x 17 mm.
En cas d'utilisation d'une poignée de porte intégrée combinée à une serrure encastrée ou si les deux faces du vantail sont équipées d'une poignée de porte encastrée, il convient de les décaler de min. 100 mm l'une par rapport à l'autre.
- plaques collées ou vissées en aluminium ou en acier inoxydable :
 - épaisseur max. : 2 mm ;
 - ne peuvent se prolonger derrière le raccord au mur ;
 - sur la largeur du vantail : hauteur max. : 500 mm ;
 - sur la hauteur du vantail : largeur max. : 200 mm ;
 - surface max. : 1 m² et max. 40 % de la face du vantail ;
- mécanisme en applique retenant la porte en position ouverte et permettant sa fermeture automatique en cas de détection d'un incendie ou de coupure de courant.

4.8 Huisserie

Si le côté inférieur du vantail ne se situe pas à hauteur du sol, le raccord au bas du vantail peut être réalisé de l'une des manières suivantes :

- soit un seuil en matériau non inflammable et présentant une résistance au feu suffisante est appliqué au droit du côté inférieur de la baie de mur, de sorte que les guides puissent être placés au bas du/des vantail/-aux et que le jeu entre le seuil et le vantail soit conforme aux valeurs prescrites des jeux entre le(s) vantail/-aux et le sol ;
- soit l'huissierie est réalisée de manière quadrilatérale. Dans ce cas, la traverse inférieure de l'huissierie comme du vantail est réalisée à l'identique des traverses supérieures.

La face supérieure du/des vantail/-aux ne peut en aucun cas se situer plus haut que la hauteur max. autorisée du vantail.

4.8.1 Huisseries en bois

4.8.1.1 Huisserie en bois dur

Les huisseries en bois dur pour ces portes coulissantes sont constituées de parties fixes, que l'on fixe contre les faces de la baie de mur, et de parties mobiles fixées à la face des vantaux, du côté du mur.

4.8.1.1.1 Pour portes simples

4.8.1.1.1.1 Partie fixe (fixée au mur)

L'élément fixe de l'huissierie est constitué comme suit :

- Une latte de recouvrement, située sur la face supérieure de la baie de mur (figure 4.8.1.1.1.a) :
Cette latte de recouvrement est une latte profilée en bois dur (section du rectangle défini : 50 mm x 34 mm), comportant un évidement d'une section de 26,5/22,5 mm x 20 mm, de sorte à former une dent de 7,5/11,5 mm x 20 mm), fixée au mur à une distance min. de 20 mm par rapport à la face supérieure de la baie de mur. Cette latte murale comporte un évidement (section : 38 mm x 2 mm), pratiqué du côté du vantail, dans lequel une bande de produit intumescent à base de graphite (type : Flexilodice, section : 38 mm x 2 mm) est appliquée.
Le côté inférieur de la latte de recouvrement comporte une bande de silicate de calcium (type : Promatect-100, section : 34 mm x 10 mm) fixée à l'aide de vis (dimensions : \varnothing 4,5 mm x 25 mm, entraxe : 200 mm à 300 mm).

La latte de recouvrement est recouverte par collage d'une latte en bois dur (section : 60 mm x 6 mm), appliquée du côté du vantail, à titre de finition.

- Une latte de recouvrement, située sur le côté vertical de la baie de mur, au droit de l'arrière du vantail (figure 4.8.1.1.1.b) :

Cette latte de recouvrement est une latte profilée en bois dur (section du rectangle défini : 50 mm x 40 mm), comportant un évidement d'une section de 26,5/22,5 mm x 20 mm, de sorte à former une dent de 13,5/17,5 mm x 20 mm), fixée au mur à une distance min. de 20 mm par rapport au bord vertical de la baie de mur. Cette latte murale comporte un évidement (section : 38 mm x 2 mm), pratiqué du côté du vantail, dans lequel une bande de produit intumescent à base de graphite (type : Flexilodice, section : 38 mm x 2 mm) est appliquée.

Sur le côté latéral de la latte en bois dur du côté de la baie de mur, une bande de silicate de calcium (type : Promatect-100, section : 40 mm x 10 mm) est fixée à l'aide de vis (dimensions : Ø 4,5 mm x 25 mm, entraxe : 200 mm à 300 mm).

- La latte de recouvrement appliquée sur la face inférieure et celle appliquée sur le côté vertical de la baie de mur sont placées en onglet l'une par rapport à l'autre.
- Un montant de fermeture appliqué du côté vertical de la baie de mur, au droit du côté serrure du vantail.

Ce montant de fermeture est une latte en bois dur présentant la section min. suivante :

- 110 mm x 75 mm si le vantail se ferme contre un montant de fermeture fixé contre la face du mur. Ce montant de fermeture peut éventuellement se présenter en deux parties, assemblées l'une à l'autre par collage de deux languettes en bois dur (section : min. 26 mm x 10 mm) collées dans les rainures prévues à cet effet (figure 4.8.1.1.1.c).
- 110 mm x 30 mm si le vantail se ferme contre un montant de fermeture fixé sur un mur transversal (figure 4.8.1.1.1.d).

Au droit du raccord avec le vantail, le montant de fermeture est équipé sur toute la hauteur de 2 bandes doubles de produit intumescent de type Interdens 36 (section : 2 x 10 mm x 2 mm).

4.8.1.1.2 Partie mobile (fixée au vantail)

La partie mobile de l'huissierie est constituée de lattes de recouvrement sur les faces supérieure (figure 4.8.1.1.1.a) et verticale (figure 4.8.1.1.1.b) du vantail, en regard des lattes de recouvrement fixes profilées.

Ces lattes de recouvrement mobile sont des lattes profilées en bois dur (section du rectangle défini : 70 mm x 40 mm, comportant un évidement d'une section de 26,5/22,5 mm x 20 mm, de sorte à former une dent de 13,5/17,5 mm x 20 mm), fixés à l'aide de vis (dimensions : Ø 4,5 mm x 60 mm, entraxe : 400 mm à 500 mm) sur le vantail au niveau du bord supérieur et du bord vertical du vantail. Elles comportent un évidement (section : 38 mm x 2 mm), pratiqué du côté du mur, dans lequel une bande de produit intumescent à base de graphite (type : Flexilodice, section : 38 mm x 2 mm) est appliquée. La latte de recouvrement appliquée au-dessus et celle du bord vertical sont placées en onglet l'une par rapport à l'autre.

L'envers des lattes de recouvrement mobiles et les chants étroits du vantail sont équipés, au droit de ces lattes de recouvrement, d'une bande de silicate de calcium (type : Promatect-100, section : 97 mm x 20 mm) fixée au moyen de deux rangées de vis (dimensions : Ø 4,5 mm x 45 mm, entraxe : 400 mm à 500 mm). Les surfaces apparentes de ces bandes de silicate de calcium sont parachevées au moyen de bandes de HDF appliquées par collage (épaisseur : 3 mm).

4.8.1.1.2 Pour portes doubles

4.8.1.1.2.1 Partie fixe (fixée au mur)

L'élément fixe de l'huissierie est constitué comme suit :

- Une latte de recouvrement, située sur la face supérieure de la baie de mur (figure 4.8.1.1.1.a). Celle-ci est constituée à l'identique de la description reprise au § 4.8.1.1.1.
- Une latte de recouvrement, située sur les deux côtés verticaux de la baie de mur, au droit de l'arrière des vantaux (figure 4.8.1.1.1.b). Celle-ci est constituée à l'identique de la description reprise au § 4.8.1.1.2.
- La latte de recouvrement appliquée sur la face supérieure et celle appliquée sur les côtés verticaux de la baie de mur sont placées en onglet l'une par rapport à l'autre.

4.8.1.1.2.2 Partie mobile (fixée au vantail)

La partie mobile de l'huissierie est constituée de lattes de recouvrement sur les faces supérieure (figure 4.8.1.1.1.a) et verticale (figure 4.8.1.1.1.b) de chaque vantail, en regard des lattes de recouvrement profilées. Elles sont constituées et placées sur les vantaux comme décrit au § 4.8.1.1.2.

4.8.2 Huisseries métalliques

Non applicable.

4.9 Cloisons

Non applicable.

5 Fabrication

Les vantaux et les huisseries sont fabriqués dans les centres de production communiqués au bureau BENOR/ATG et mentionnés dans la convention de contrôle conclue avec l'ANPI et sont marqués comme décrit au § 2.2. Le(s) vantail/-aux, l'huissierie et le mécanisme de guidage sont livrés par le fabricant.

6 Pose

Les portes doivent être stockées, traitées et posées comme prévu aux STS 53.1 pour les portes intérieures normales ou aux STS 53.2 pour les portes industrielles, compte tenu des prescriptions ci-après.

La pose des portes dans des murs en maçonnerie, en béton ou en béton cellulaire doit être réalisée conformément aux prescriptions des paragraphes ci-après.

Les jeux prescrits au § 6.4 doivent être respectés.

6.1 Baie

Les faces du mur autour de la baie de mur sont suffisamment d'équerre et planes de sorte à permettre le déplacement de la porte coulissante sur toute la course et à respecter les jeux entre la porte et les lattes de recouvrement fixes, d'une part, et entre le mur et les lattes de recouvrement mobiles, d'autre part.

La planéité du sol doit permettre le mouvement de la porte sur toute la course, de sorte à pouvoir respecter les jeux prescrits au § 6.4.

6.2 Placement de l'huissierie

Les huisseries sont conformes au § 4.8. Elles sont placées dans des murs d'une épaisseur minimale de 100 mm.

L'huissierie est placée d'équerre et d'aplomb.

6.2.1 Huisseries en bois

6.2.1.1 Partie fixe (fixée au mur)

La partie fixe de l'huisserie, en d'autres termes les lattes de recouvrement fixes et éventuellement le montant de fermeture, sont placés d'équerre et d'aplomb.

Le remplissage entre le mur et les lattes murales est effectué comme suit :

- jeu de max. 2 mm : il n'y a pas lieu de prévoir de remplissage entre la latte murale et le mur.
- jeu de max. 4 mm : le joint entre le mur et les lattes murales est refermé à l'aide de silicone.

Si le manque d'équerrage et de planéité du mur ne permet pas la pose des lattes de recouvrement et du montant de fermeture comme décrit ci-avant, il convient d'égaliser comme suit la surface du mur du côté de la porte, tout autour de la baie, de sorte à assurer la planéité voulue au droit des lattes de recouvrement fixes et mobiles et à appliquer l'éventuel montant de fermeture avec un recouvrement de min. 20 mm.

- soit par l'application d'un enduit (fig. 6.2.1.1.a) sur une zone de min. 150 mm de largeur autour de la baie de mur ;
- soit par la fixation à la surface du mur d'une bande de plaque (section min. : 15 mm x 150 mm) incombustible (classe de réaction au feu A1 ou A2) présentant une stabilité mécanique suffisante (figure 6.2.1.1.b). Le remplissage du jeu entre le mur et la bande de plaque doit être assuré comme suit :
 - jeu de max. 2 mm : il n'y a pas lieu de prévoir de remplissage ;
 - jeu de max. 4 mm : les joints sont refermés à l'aide de silicone ;
 - jeux de max. 6 mm : application d'une bande de produit intumescent de type Flexlodice (section : 30 mm x 2 mm) au dos de la bande de plaque, sur les deux faces latérales. Les joints sont refermés au moyen de silicone ;
 - jeux de max. 30 mm : à refermer sur toute la largeur de la bande au moyen soit de laine de roche, compressée jusqu'à l'obtention d'une masse volumique de min. 60 kg/m³, soit de mousse polyuréthane ignifuge de type Paraf foam FR (DL Chemicals nv), Fillfoam (MCS Fillfoam).

Les lattes de recouvrement fixes et l'éventuel montant de fermeture sont fixés jusque dans le mur au moyen de vis et de chevilles correspondantes (distance jusqu'aux extrémités : 50 mm à 100 mm, entraxe : 400 mm à 500 mm).

6.2.1.2 Partie mobile (fixée au vantail)

Les lattes de recouvrement mobiles sont fixées au niveau du bord supérieur et du bord vertical du vantail à l'aide de vis (dimensions : Ø 4,5 mm x 60 mm, entraxe : 400 mm à 500 mm).

6.2.2 Huisseries métalliques

Non applicable.

6.3 Pose du vantail

La marque BENOR/ATG se trouve sur la moitié supérieure du chant du vantail, côté serrure.

Il est interdit au poseur de porte d'entailler, de découper, de percer, de raccourcir ou de rétrécir, d'allonger ou d'élargir un vantail.

Toute autre adaptation inévitable doit être effectuée par le fabricant, conformément aux prescriptions du présent agrément.

6.3.1 Mécanisme de guidage

Voir le § 4.6.1

6.3.2 Accessoires

Tous les accessoires (voir le § 4.7) sont fixés au vantail par des vis dont la profondeur de pénétration dans le vantail n'excède pas la mi-épaisseur de porte et/ou par collage, sauf mention contraire expresse.

6.4 Jeu

Le tableau ci-après présente les jeux maximums autorisés.

Il convient de respecter le jeu maximum autorisé entre le(s) vantail(-aux) et le sol en position fermée de la porte sur l'épaisseur totale du vantail.

Afin d'éviter le frottement du vantail contre le sol après le placement de la porte, la finition du plancher doit être réalisée par le carreleur, en tenant compte du sens de fermeture, indiqué sur les plans, de sorte que le jeu maximal autorisé, tel que décrit dans le tableau ci-dessous, puisse être respecté.

Dès lors, le sol ne pourra monter que de manière limitée sous la course de la porte. Celui-ci devra être réalisé de telle sorte par les entreprises responsables du nivellement du plancher que la différence maximale entre le point le plus bas du plancher sous la porte à l'état fermé (zone 1 à la figure 6.4.a) et le point le plus élevé dans la course de la porte (zone 2 à la figure 6.4.a) n'excède pas le jeu maximum autorisé entre le vantail et le plancher, réduit de 2 mm.

Jeux maximums autorisés	
	(mm)
Vantail de type 1	
Entre le vantail et la partie fixe de l'huisserie en bois	6,2
Entre la partie fixe et la partie mobile de l'huisserie en bois	7,0
Entre les vantaux d'une porte double	3,1
Entre les vantaux et le sol ⁽²⁾	10,2
⁽²⁾ : Seul un revêtement de sol dur et plan (comme un carrelage, un parquet, du béton, du linoléum) est autorisé sous la porte.	

6.5 Recommandations de sécurité relatives à la sécurité des personnes

6.5.1 Prescriptions générales en matière de sécurité

S'agissant de pouvoir assurer la sécurité de l'utilisateur, il convient de respecter les prescriptions des normes européennes concernées (NBN EN 12604 et NBN EN 12453) et des spécifications techniques unifiées applicables aux portes (STS 53).

Ces normes présentent notamment des prescriptions en matière de vitesses maximales autorisées, de forces d'ouverture et de forces de freinage (voir le tableau ci-après).

	Par voie manuelle	Commande motorisée
1	Force d'ouverture max. : 150 N (environnement privé)/260 N (environnement industriel)	Commande manuelle d'urgence : 225 N (environnement privé)/390 N (environnement industriel)
2	Vitesse de fermeture max. au cours des 50 derniers cm : 0,3 m/s	Vitesse de fermeture max. au cours des 50 derniers cm : 0,3 m/s
3	Protection anti-coincement de personnes : force de freinage max. : 200 N	Protection anti-coincement de personnes : arrêt automatique par détection zonale ou force de freinage max. : 400 N

Remarque : les points 2 et 3 sont également d'application en mode incendie et en cas de coupure de courant.

6.5.2 Prescriptions générales en matière de sécurité incendie

- En cas d'incendie, la porte doit pouvoir se fermer quelle que soit la position dans laquelle elle se trouve ;
- Par ailleurs, le mécanisme de fermeture de la porte doit être actionné par un système de détection suffisamment sensible, de sorte que la porte se ferme à une température suffisamment basse ;
- Les portes coulissantes ne peuvent pas être utilisées comme sortie de secours. Si l'évacuation doit s'effectuer par cette voie, il convient de placer une porte d'évacuation supplémentaire ouvrant vers l'extérieur à côté de cette porte.

6.5.3 Prescriptions d'entretien

Il y a lieu de contrôler à intervalles réguliers (selon les instructions du fabricant) si les portes coulissantes fonctionnent correctement et efficacement. La maintenance nécessaire doit être effectuée régulièrement par des personnes compétentes.

7 Performances

Les performances des portes décrites ci-dessus ont été déterminées sur la base des normes suivantes :

7.1 Résistance au feu

Conformément à la NBN EN 1634-1 et à la NBN EN 13501-2 : EI₁ 60

7.2 Performances AR Normes de base

Les essais ont été effectués conformément aux spécifications des STS 53.1 « Portes », édition de 2006.

Performance	Classe	Rapport
Dimensions et équerage Conformément à la NBN EN 951 et à la NBN EN 1529	2	CTIB 20432/1
Planéité Conformément à la NBN EN 952 et à la NBN EN 1530	2	CTIB 9258
Planéité après des variations climatiques successives Conformément à la NBN EN 1294, à la NBN EN 952 et à la NBN EN 12219	2	CTIB 9258
Résistance mécanique Conformément à la NBN EN 949, à la NBN EN 950 et à la NBN EN 1192	3	CTIB 30231
Durabilité mécanique Conformément à la NBN EN 12605	5000 cycles	Wood.be 210609

* Le mécanisme de guidage appliqué et la quincaillerie de fermeture doivent être au moins de classe identique.

8 Performances supplémentaires

Ces propriétés sont mentionnées à la demande du fabricant. Elles ne sont valables que pour une partie des portes du domaine d'application et ne sont pas certifiées par le présent agrément. Elles doivent être démontrées par le fabricant.

Ces performances ne portent aucunement atteinte à la résistance au feu mentionnée dans le présent agrément lorsque les portes sont conformes à la description qui y est reprise et qu'elles sont placées conformément aux prescriptions de placement.

Performance	Classe	Rapport
Classe de résistance hygrothermique dans un climat différentiel (niveau de sollicitation : b) Conformément à la NBN EN 1121, à la NBN EN 952 et à la NBN EN 12219	1	Wood.be 170245/1

9 Conditions

- A.** Le présent Agrément Technique se rapporte exclusivement au produit mentionné dans l'en-tête de cet Agrément Technique.
- B.** Seuls le Titulaire d'Agrément et, le cas échéant, le Distributeur, peuvent revendiquer l'application de l'Agrément Technique.
- C.** Le Titulaire d'Agrément et, le cas échéant, le Distributeur ne peuvent faire aucun usage du nom de l'UBAtc, de son logo, de la marque ATG, de l'Agrément Technique ou du numéro d'agrément pour revendiquer des évaluations de produit non conformes à l'Agrément Technique ni pour un produit, kit ou système ainsi que ses propriétés ou caractéristiques ne faisant pas l'objet de l'Agrément Technique.
- D.** Des informations mises à disposition de quelque manière que ce soit d'utilisateurs (potentiels) du produit traité dans l'Agrément Technique (par ex. des maîtres d'ouvrage, entrepreneurs, architectes, prescripteurs, concepteurs, etc.) par le Titulaire d'Agrément, le Distributeur ou un entrepreneur agréé ou par leurs représentants ne peuvent pas être incomplètes ou en contradiction avec le contenu de l'Agrément Technique ni avec les informations auxquelles il est fait référence dans l'Agrément Technique.
- E.** Le Titulaire d'Agrément est toujours tenu de notifier à temps et préalablement à l'UBAtc, à l'Opérateur d'Agrément et à l'Opérateur de Certification toutes éventuelles adaptations des matières premières et produits, des directives de mise en œuvre et/ou du processus de production et de mise en œuvre et/ou de l'équipement. En fonction des informations communiquées, l'UBAtc, l'Opérateur d'Agrément et l'Opérateur de Certification évalueront la nécessité d'adapter ou non l'Agrément Technique.
- F.** L'Agrément Technique a été élaboré sur la base des connaissances et informations techniques et scientifiques disponibles, assorties des informations mises à disposition par le demandeur et complétées par un examen d'agrément prenant en compte le caractère spécifique du produit. Néanmoins, les utilisateurs demeurent responsables de la sélection du produit, tel que décrit dans l'Agrément Technique, pour l'application spécifique visée par l'utilisateur.
- G.** Les références à l'Agrément Technique devront être assorties de l'indice ATG (ATG 3261) et du délai de validité.
- H.** L'UBAtc, l'Opérateur d'Agrément et l'Opérateur de Certification ne peuvent pas être tenus responsables d'un(e) quelconque dommage ou conséquence défavorable causés à des tiers (e.a. à l'utilisateur) résultant du non-respect, dans le chef du Titulaire d'Agrément ou du Distributeur, des dispositions de l'article.

10 Figures

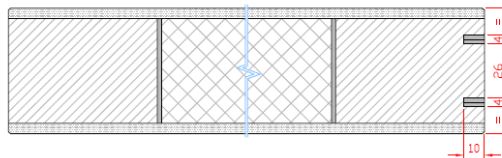
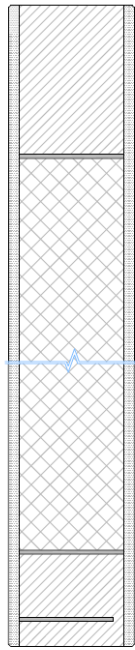

Figure 4.2.1.1.a

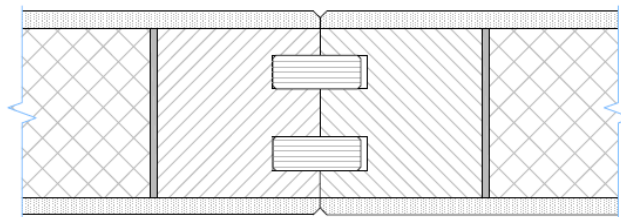

Figure 4.2.1.1.b

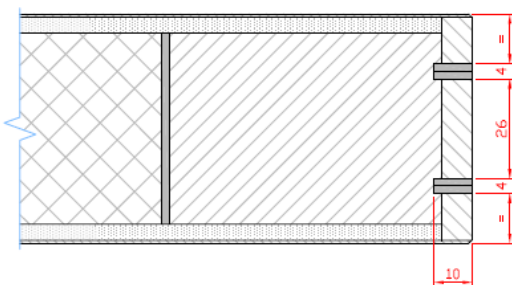

Figure 4.2.1.1.2.a

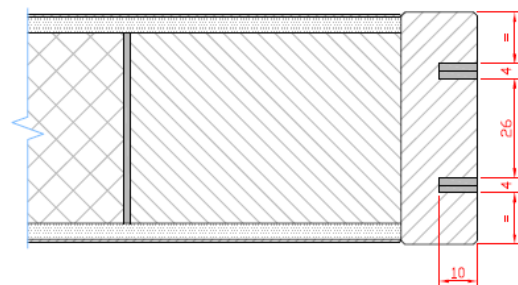

Figure 4.2.1.1.2.b

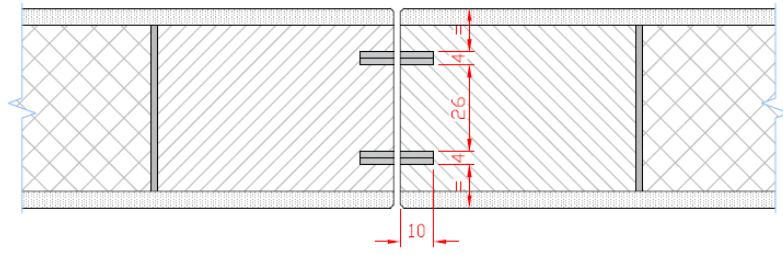

Figure 4.2.1.1.1.8.a

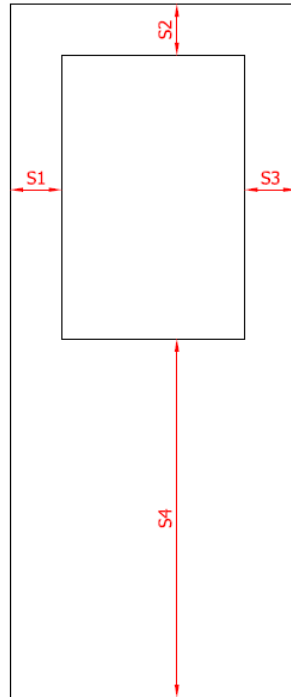

Figure 4.4.a

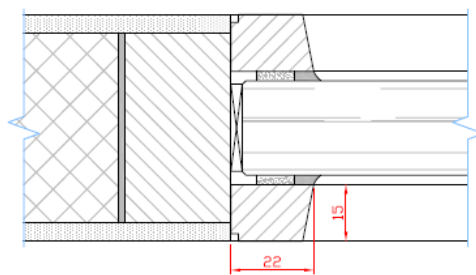

Figure 4.4.b

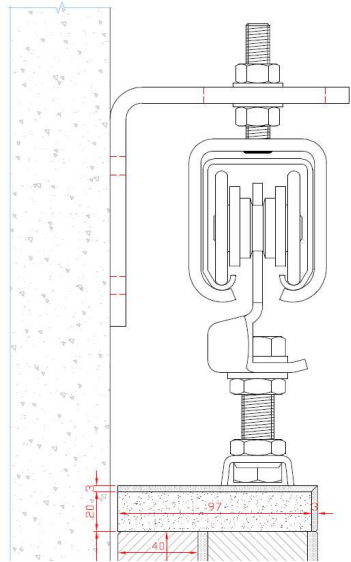

Figure 4.6.1.a

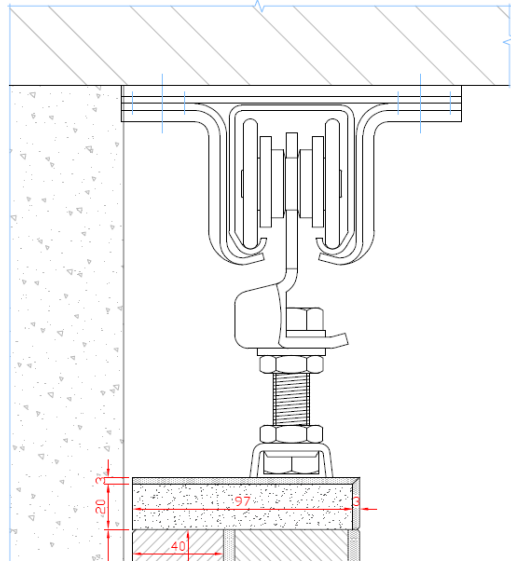

Figure 4.6.1.b

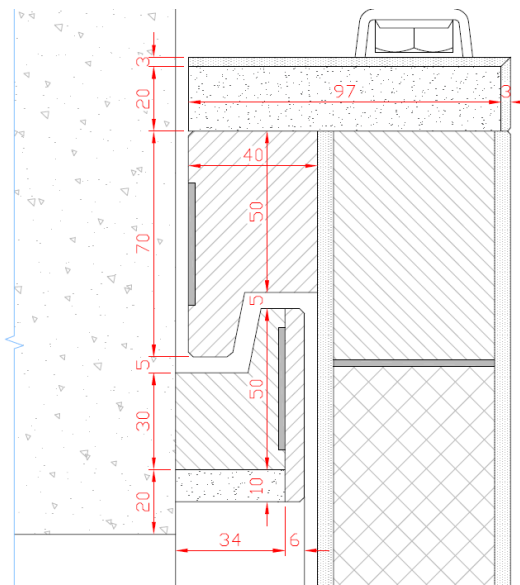

Figure 4.8.1.1.1.a

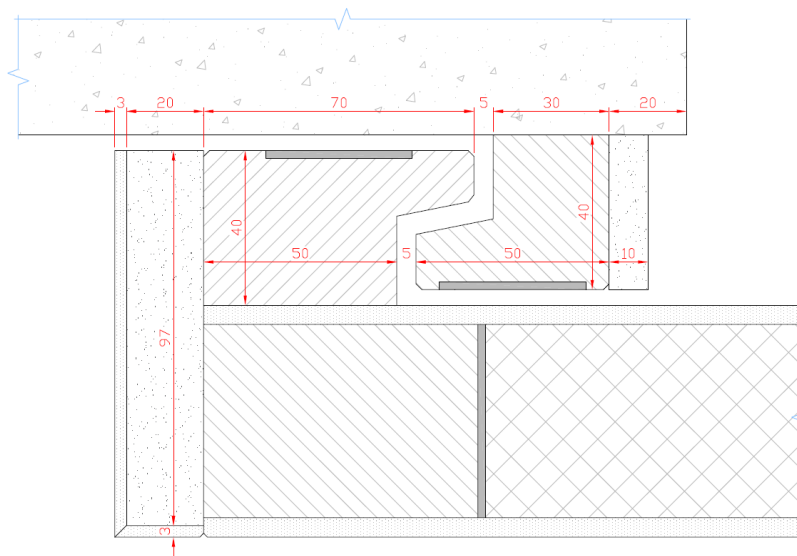

Figure 4.8.1.1.1.b

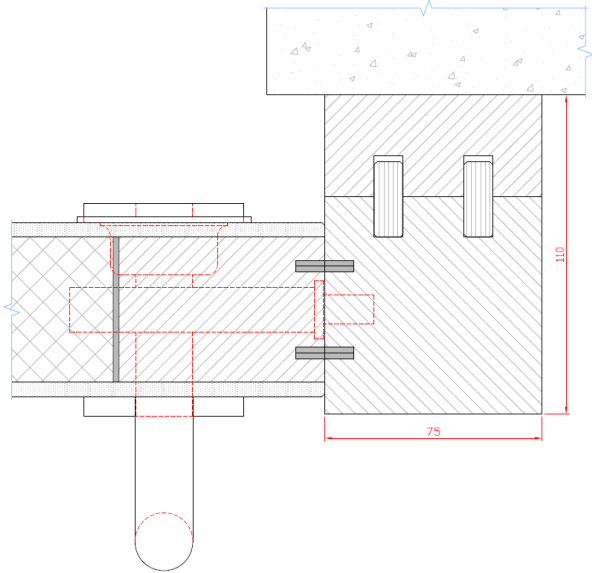

Figure 4.8.1.1.1.c

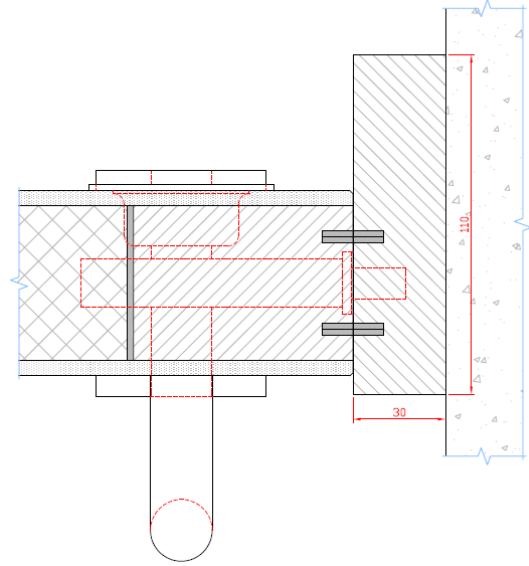

Figure 4.8.1.1.1.d

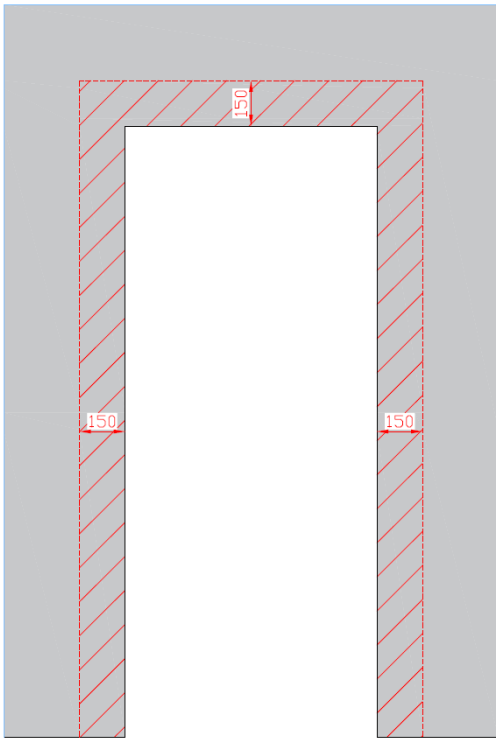

Figure 6.2.1.1.a

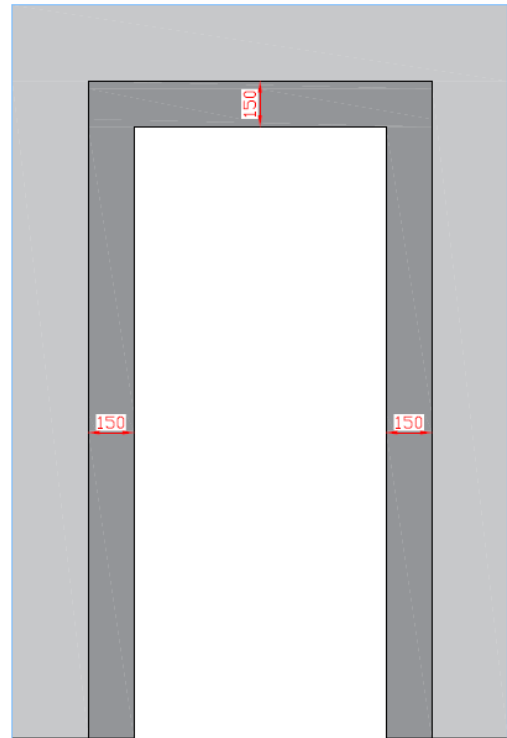

Figure 6.2.1.1.b

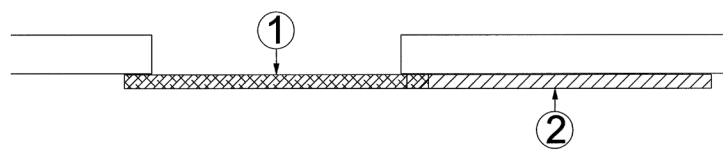

Figure 6.4.a

Cet agrément technique a été publié par l'UBAtc, sous la responsabilité de l'opérateur d'agrément ANPI, et sur la base de l'avis favorable du Groupe spécialisé « PROTECTION PASSIVE CONTRE L'INCENDIE », accordé le 13 septembre 2022.

Par ailleurs, l'Opérateur de Certification, l'ANPI, a confirmé que la production satisfait aux conditions de certification et qu'une convention de certification a été conclue avec le Titulaire d'Agrément.

Date de cette édition : 5 avril 2023.

Pour l'UBAtc, garant de la validité du processus d'agrément

Pour l'opérateur d'agrément et de certification



Eric Winnepenninckx,
Secrétaire général



Benny De Blaere,
Directeur



Alain Verheyen,
Directeur général de l'ANPI



Edwin Van Wesemael,
Directeur technique de l'ISIB

L'Agrément Technique reste valable, à condition que le produit, sa fabrication et tous les processus pertinents à cet égard :

- soient maintenus, de sorte à atteindre au minimum les résultats d'examen tels que définis dans cet Agrément Technique ;
- soient soumis au contrôle continu de l'Opérateur de Certification et que celui-ci confirme que la certification reste valable.

Si ces conditions ne sont plus respectées, l'Agrément Technique sera suspendu ou retiré et le texte d'agrément supprimé du site Internet de l'UBAtc. Les Agréments Techniques sont actualisés régulièrement. Il est recommandé de toujours utiliser la version publiée sur le site Internet de l'UBAtc (www.butgb-ubatc.be).

La version la plus récente de l'Agrément Technique peut être consultée grâce au code QR repris ci-contre.



L'UBAtc asbl a été inscrite par le SPF Économie dans le cadre du règlement (UE) n°305/2011. Les opérateurs de certification désignés par l'UBAtc asbl fonctionnent conformément à un système susceptible d'être accrédité par BELAC (www.belac.be).

L'UBAtc asbl est un organisme d'agrément membre de :



European Organisation for Technical Assessment
www.eota.eu



Union européenne pour l'Agrément technique
dans la Construction
www.ueatc.eu



World Federation of Technical Assessment
Organisations
www.wftao.com