



TROUW AAN KWALITEIT

CERTIFICAAT

BA-1004-3034 - versie 2



ANPI certificeert dat de firma

Theuma NV
Zandstraat 10
3460 Bekkevoort - Assent
België

ertoe gemachtigd is gebruik te maken van het merk van overeenkomstigheid **BENOR-ATG** op de

Brandwerende houten schuifdeur EI₁ 30

van het type

Theuma SD EI₁ 30

Door het aanbrengen van dit merk op een product, verzekert de firma dat dit product vervaardigd werd overeenkomstig de beschrijving in de technische goedkeuring ATG met certificatie **ATG 3034** met brandwerendheid **EI₁ 30** volgens de norm EN 1634-1:2014.

Dit certificaat werd afgeleverd onder de door ANPI bepaalde voorwaarden en blijft geldig zolang de testmethoden en/of de toezichtsaudits vermeld in de reglementen die toegepast werden om de prestatie van de verklaarde kenmerken vast te leggen niet veranderen en het product of de productieomstandigheden niet fundamenteel worden gewijzigd.

Louvain-la-Neuve, 19 juni 2024

Marie Majerus
Certification Manager



asbl **ANPI** vzw - Association Nationale pour la Protection contre l'Incendie et l'Intrusion
Parc scientifique Fleming - Granbonpré 1 B-1348 Louvain-La-Neuve

cert@anpi.be www.anpi.be

Dit certificaat mag enkel in zijn geheel en zonder enige wijziging gereproduceerd worden.



LA QUALITÉ EN CONFIANCE

CERTIFICAT

BA-1004-3034 - version 2



ANPI certifie que la firme

Theuma NV
Zandstraat 10
3460 Bekkevoort - Assent
Belgique

est autorisée à faire usage de la marque de conformité **BENOR-ATG** sur les

Porte résistant au feu, coulissante, en bois, EI₁ 30

du type

Theuma SD EI1 30

Par l'application de cette marque sur un produit, la firme atteste que ce produit est réalisé selon la description de l'agrément technique ATG avec certification **ATG 3034** avec une résistance au feu **EI₁ 30** selon la norme EN 1634-1:2014.

Ce certificat est délivré aux conditions définies par ANPI et reste valable aussi longtemps que les méthodes d'essai et/ou les audits de surveillance repris dans les règlements, utilisés pour évaluer les performances des caractéristiques déclarées, ne changent pas et pour autant que ni le produit, ni les conditions de fabrication ne soient modifiés de manière significative.

Louvain-la-Neuve, le 19 juin 2024

Marie Majerus
Certification Manager



asbl **ANPI** vzw - Association Nationale pour la Protection contre l'Incendie et l'Intrusion
Parc scientifique Fleming - Granbonpré 1 B-1348 Louvain-La-Neuve

cert@anpi.be www.anpi.be

Ce certificat ne peut être reproduit que dans son intégralité et sans aucune modification.



CONFIDENT OF QUALITY

CERTIFICATE

BA-1004-3034 - version 2



ANPI certifies that the company

Theuma NV
Zandstraat 10
3460 Bekkevoort - Assent
Belgium

is authorised to use the conformity mark **BENOR-ATG** on the

Fire resistant wooden sliding door EI₁ 30

of the type

Theuma SD EI₁ 30

By affixing this mark to a product, the company assures that this product has been manufactured in accordance with the description in the technical approval ATG with certification **ATG 3034** with fire resistance **EI₁ 30** according to the standard EN 1634-1:2014.

This certificate has been issued under the conditions set by ANPI and remains valid as long as the test methods and/or surveillance audits mentioned in the regulations applied to determine the performance of the declared characteristics do not change and the product or the production conditions are not fundamentally altered.

Louvain-la-Neuve, 19 June 2024

Marie Majerus
Certification Manager



asbl **ANPI** vzw - Association Nationale pour la Protection contre l'Incendie et l'Intrusion
Parc scientifique Fleming - Granbonpré 1 B-1348 Louvain-La-Neuve

cert@anpi.be www.anpi.be

This certificate may only be copied completely and without any alteration.

Technische Goedkeuring ATG met Certificatie



**BRANDWERENDE
ENKELE HOUTEN
SCHUIFDEUREN EI₁ 30**

THEUMA SD EI₁ 30

Geldig van 1/4/2022
tot 31/3/2027

ISIB

Instituut voor Brandveiligheid vzw
Ottergemsesteenweg Zuid 711
9000 Gent

Tel +32 (0)9 240 10 80

infoNL@ISIBfire.be
www.ISIBfire.be



ANPI vzw - Divisie Certificatie
Parc scientifique Fleming
Grandbonpré 1
1348 Louvain-la-Neuve

certification@anpi.be
www.anpi.be

Goedkeuringshouder:

Theuma NV
Zandstraat 10
3460 Bekkevoort
Tel.: +32 (0)13 351200
Fax: +32 (0)13 312738
E-mail: info@theuma.com
Website: www.theuma.com

1 Doel en draagwijdte van de Technische Goedkeuring

Deze Technische Goedkeuring betreft een gunstige beoordeling van het product (zoals hierboven beschreven) door de door de BUTgb aangeduide onafhankelijke goedkeuringsoperatoren, ISIB en ANPI, voor de in deze technische goedkeuring vermelde toepassing.

De Technische Goedkeuring legt de resultaten vast van het goedkeuringsonderzoek. Dit onderzoek bestaat uit: de identificatie van de relevante eigenschappen van het product in functie van de beoogde toepassing en de plaatsings- of verwerkingswijze ervan, de opvatting van het product en de betrouwbaarheid van de productie.

De Technische Goedkeuring heeft een hoog betrouwbaarheidsniveau door de statistische interpretatie van de controleresultaten, de periodieke opvolging, de aanpassing aan de stand van zaken en techniek en de kwaliteitsbewaking van de Goedkeuringshouder.

De Goedkeuringshouder moet de onderzoeksresultaten, opgenomen in de Technische Goedkeuring, in acht te nemen bij het ter beschikking stellen van informatie aan een partij. De BUTgb of de Certificatieoperator kunnen de nodige initiatieven ondernemen indien de Goedkeuringshouder dit niet of niet voldoende uit eigen beweging doet.

De Technische Goedkeuring en de certificatie van de overeenkomstigheid van het product met de Technische Goedkeuring, staan los van individueel uitgevoerde werken, de aannemer en/of architect zijn uitsluitend verantwoordelijk voor de overeenstemming van de uitgevoerde werken met de bepalingen van het bestek.

De Technische Goedkeuring behandelt, met uitzondering van specifiek opgenomen bepalingen, niet de veiligheid op de bouwplaats, gezondheidsaspecten en duurzaam gebruik van grondstoffen. Bijgevolg is de BUTgb niet verantwoordelijk voor enige schade die zou worden veroorzaakt door het niet naleven door de Goedkeuringshouder of de aannemer(s) en/of de architect van de bepalingen m.b.t. veiligheid op de bouwplaats, gezondheidsaspecten en duurzaam gebruik van grondstoffen.

In overeenstemming met § 5.1 van bijlage 1 van het KB van 7 juli 1994 tot vaststelling van de basisnormen voor de preventie van brand en ontploffing waaraan de gebouwen moeten voldoen en de wijzigingen eraan worden met "deuren" bouwelementen bedoeld die in een wandopening geplaatst worden, bestemd om doorgang mogelijk te maken en te verhinderen. Een deur is samengesteld uit één of meer beweegbare delen (deurvleugels), een vast gedeelte (deuromlijsting met of zonder boven- en/zijpanelen), ophangings-, sluitings- en werkingsonderdelen en de verbinding met de wand.

De **brandwerendheid van de deuren** wordt bepaald op basis van resultaten van proeven verricht volgens de norm NBN 713-020 "Weerstand tegen brand van bouwelementen" - uitgave 1968 - en Addendum 1 aan deze norm - uitgave 1982 of NBN EN 1634-1 - uitgave 2008. De toekenning van het BENOR-merk is gebaseerd op het geheel van de proefverslagen samen met de mogelijke interpolaties en extrapolaties en niet alleen op basis van elk proefverslag afzonderlijk.

De aanwezigheid van het **BENOR/ATG-merk** op een deur bevestigt dat de in de hierna volgende beschrijving opgenomen elementen, indien beproefd volgens NBN 713-020 of NBN EN 1634-1, de op het BENOR/ATG-label aangeduide **brandwerendheid** zullen vertonen in de volgende voorwaarden:

- naleving van de procedure opgesteld in uitvoering van het Algemeen reglement en van het Bijzonder Gebruiks- en Controle-Reglement van het BENOR/ATG-merk in de sector van de passieve brandbescherming;
- naleving van de bij de deur geleverde plaatsingsvoorschriften, opgenomen in § 6 van onderhavige goedkeuring (raadpleegbaar op www.butgb-ubatc.be).

De **duurzaamheid**, de **gebruiksgeschiktheid** en de **veiligheid** van de deuren worden onderzocht op basis van resultaten van proeven verricht volgens de Eengemaakte Technische Specificaties STS 53.1 "Deuren" (uitgave 2006).

De **technische goedkeuring** wordt afgeleverd door de BUTgb vzw. De **machtiging tot gebruik van het BENOR/ATG-merk** wordt verleend door ANPI en is afhankelijk van de uitvoering in de fabriek van een doorlopende fabricatiecontrole en van periodieke externe controles uitgevoerd door een afgevaardigde van de door ANPI aangeduide inspectie-instelling op de in de fabriek vervaardigde elementen.

Teneinde voldoende zekerheid te hebben omtrent een correcte plaatsing van de brandwerende deur, is het aan te bevelen de deuren te laten plaatsen door plaatsers gecertificeerd door een hiertoe geaccrediteerd organisme, zoals ISIB. Dergelijke certificatie wordt afgeleverd op basis van een opleiding en een praktische proef, waarin het correct lezen en toepassen van de plaatsingsvoorschriften wordt geëvalueerd.

Door het aanbrengen van het ISIB-label, d.i. een transparant plaatje met de vermelding van het certificatenummer van de plaatser van onderstaande vorm (diameter: 22 mm), dat bovenop het BENOR/ATG-label wordt aangebracht, en het afleveren van een plaatsingsattest, verzekert de gecertificeerde plaatser dat de plaatsing van het deurgeheel conform § 6 van deze goedkeuring werd uitgevoerd en neemt deze laatste hiervoor ook de verantwoordelijkheid.



Door het aanbrengen van dit label, onderwerpt de gecertificeerde plaatser zich aan een periodieke controle uitgevoerd door het certificatie-organisme.

2 Voorwerp

2.1 Toepassingsdomein

Brandwerende houten schuifdeuren "THEUMA SD EI 30":

- met een brandwerendheid van een half uur (EI 30), bepaald op basis van beproevingsverslagen volgens de Europese norm 1634-1.
- behorend tot volgende categorie:
 - **enkele houten schuifdeur**, niet beglaasd met houten omlijsting
- waarvan de prestaties werden bepaald op basis van beproevingsverslagen volgens STS 53.1
 - Beproeverslag TCHN (nr. 150050)

Deze deuren worden geplaatst in muren uit metselwerk, beton of cellenbeton met een minimale dikte van 100 mm met uitsluiting van alle lichte scheidingswanden.

Wanneer deuren in serie geplaatst worden, dienen zij onderling gescheiden te zijn door een penant die tenminste dezelfde eigenschappen inzake brandwerendheid en mechanische stabiliteit heeft als de wand waarin ze geplaatst zijn.

De muuropeningen moeten voldoen aan de voorschriften van § 6.1 om de deuren te kunnen plaatsen volgens de voorwaarden opgelegd in § 6.

De vloerbekleding in de muuropeningen is hard en vlak zoals tegels, parket, beton, linoleum.

2.2 Merking en controle

Deze deuren maken het voorwerp uit van de geïntegreerde procedure BENOR/ATG, waardoor de fabrikant de machtiging tot gebruik van het hieronder voorgestelde BENOR/ATG-merk bekomt. Volgens § 53.1.6. van STS 53.1 "Deuren" worden de deuren vrijgesteld van de technische opleveringsproeven vóór de uitvoering.

Het BENOR/ATG-merk (diameter: 22 mm) heeft de vorm van een dun zelfklevend plaatje volgens onderstaand model:



Het wordt verzonken aangebracht op de bovenste helft van de smalle zijde langs de slotzijde van de deurleugel.

Indien de omlijstingselementen moeten voorzien zijn van schuimvormend product om de brandwerendheid van de deur te verzekeren, worden ze door bovenstaand plaatje of op een door ANPI aanvaarde manier van een merk voorzien. Deze elementen worden aan de deurleugel bevestigd geleverd. Wanneer de omlijsting niet voorzien is van een schuimvormend product dient deze niet te worden gemerkt.

Enkel door het aanbrengen van het BENOR/ATG-merk op een deurelement, verzekert de fabrikant dat dit element werd vervaardigd overeenkomstig de beschrijving van het bouwelement in de onderhavige goedkeuring, d.w.z.

Element	Conform paragraaf
Materialen	3
Deurleugel + beschrijving	4.1.1 & 4.5.1
Afmetingen	4.1.1.8
Houten omlijsting ⁽¹⁾	4.1.2.1
Hang- en sluitwerk ⁽¹⁾	4.1.3
Toebehoren ⁽¹⁾	4.1.3.3
⁽¹⁾ : Indien deze op het leveringsdocument vermeld zijn	

2.3 Levering en controle op de bouwplaats

Elke levering van BENOR/ATG-deuren moet vergezeld zijn van een exemplaar van onderhavige goedkeuring, teneinde de opleveringscontroles na plaatsing toe te laten.

Deze controles op de bouwplaats omvatten:

1. de controle van de aanwezigheid van het BENOR/ATG-merk op de deurvleugel,
2. de controle van de overeenkomstigheid van de elementen beschreven in onderstaande tabel,
3. de controle van de overeenkomstigheid van de plaatsing met de beschrijving van deze goedkeuring.

De controles vermeld in punten 2 en 3 omvatten in het bijzonder:

Element	Te controleren volgens paragraaf
Omlijstings- en plaatsingsmaterialen	3
Omlijsting ⁽²⁾	4.1.2.1
Hang- en sluitwerk ⁽²⁾	4.1.3
Toebehoren ⁽²⁾	4.1.3.3
Afmetingen	4.1.1.8
Plaatsing	6
⁽²⁾ : Indien deze niet op het leveringsdocument vermeld zijn	

2.4 Bemerkingen met betrekking tot bestekvoorschriften

De brandwerende deuren beschikken over bijzondere eigenschappen die hen toelaten om in gesloten toestand de brandwerende eigenschappen van de muur waarin zij geplaatst zijn te vervullen.

Deze bijzondere prestaties kunnen in het algemeen enkel bekomen worden door een specifieke constructie van de deur en hangen af van de zorg waarmee de plaatsing van het ganse deurelement gebeurt (zie § 2.3 "Levering en controle op de bouwplaats").

Hieruit volgt dat de elementen van de deur (vleugel, omlijsting, hang- en sluitwerk, de afmetingen van de deur, enz.) gekozen moeten worden binnen de beperkingen van onderhavige goedkeuring (zie § 2.3 "Levering en controle op de bouwplaats").

3 Materialen ⁽³⁾

De merknaam en de karakteristieken van elk der samenstellende materialen zijn gekend door het BENOR/ATG bureau. Ze worden steekproefsgewijze geverifieerd door een afgevaardigde van de door ANPI aangeduide inspectie-instelling.

3.1 Deurvleugel

- Vurenhout: Epicéa, bot. naam: Picéa abies, volumemassa: min. 415 kg/m³ bij H.V. 8 à 12 %
- Hardhout: spintvrij, volumemassa: min. 550 kg/m³ bij max. H.V. 15 % (voorbeelden: tabel 1)
- Vlasspaanplaat: volumemassa: min. 365 kg/m³, H.V. max. 8 %
- Houtspaansplaat: volumemassa: min. 430 kg/m³, H.V. max. 8 %
- Houtvezelplaat: "Hardboard", volumemassa: min. 900 kg/m³, of "MDF", volumemassa: min. 750 kg/m³, H.V. max. 8 %
- Schuimvormend product:
 - Palusol: dikte: 2 mm
 - Interdens: dikte: 1 mm
 - Grafiet: dikte: 2 mm
- Neutrale siliconen

Tabel 1 – Harde houtsoorten

Commerciële naam	Botanische naam	Volumemassa bij 15 % H.V. (kg/m ³)
Dark Red Meranti	Shorea sp. div.	550 – 850
Afzelia	Afzelia Africana	750 – 900
Eik	Quercus sp. div.	650 – 750
Merbau	Intsia Bakeri	750 – 1020
Wenge	Milletia Laurenti	800 – 1000
Beuk	Fagus sylvatica	650 – 750
Ramin	Gonystyllus S.P.P.	600 – 750

3.2 Omlijsting

- Hardhout: spintvrij, volumemassa: min. 550 kg/m³ bij max. H.V. 15 % (voorbeelden: tabel 1)
- Rubberwood (Leverancier: DB Hardwoods te Ledegem): volumemassa: min. 560 kg/m³
- Multiplex: (WBP, kwaliteit 72 - 100 volgens STS 31 en 53.1)
- Houtvezelplaat "MDF", volumemassa: min. 700 kg/m³
- Schuimvormend product op basis van grafiet

⁽³⁾: De toegelaten afwijkingen op de vermelde karakteristieken van de materialen bij werfcontroles zijn weergegeven in onderstaande tabel

Materiaalkarakteristiek	Toegestane afwijking
Afmetingen hout	± 1 mm
Dikte metaal	± 0,1 mm
Volumemassa	- 10 %

De toegelaten afwijkingen op de vermelde karakteristieken van de materialen tijdens de productiecontroles zijn weergegeven in onderstaande tabel:

Materiaalkarakteristiek	Toegestane afwijking
Dikte kern (mm)	± 0,2 mm (op gemiddelde van 5 metingen)
Houtvochtigheid (%)	± 2 % (op gemiddelde van 5 metingen)
Dikte kader (mm)	± 0,2 mm (op gemiddelde van 5 metingen)
Sectie schuimvormend product (mm x mm)	± 0,2 mm (op gemiddelde van 5 metingen)
Sectie groef (mm x mm)	± 0,2 mm (op gemiddelde van 5 metingen)
Dikte bekleding (mm)	± 0,2 mm (op gemiddelde van 5 metingen)
Maximale speling kader/kern (mm)	max. 1 mm (op gemiddelde van 5 metingen)
Dikte beglazing (mm)	± 1 mm (op gemiddelde van 5 metingen)
Sectie glaslat (mm x mm)	± 1 mm (op gemiddelde van 5 metingen)
Sectie omlijsting (mm x mm)	± 1 mm (op gemiddelde van 5 metingen)
Volumemassa (kg/m ³)	- 5 % (op gemiddelde van 5 metingen) - 10 % (op individuele metingen)

3.3 Hang- en sluitwerk

- Geleidingsmechanisme (zie § 4.1.3.1)
- Sluitwerk (zie § 4.1.3.2)
- Toebehoren (zie § 4.1.3.3)

3.4 Scheidingswand

Niet van toepassing.

4 Elementen (3)

4.1 Enkele schuifdeur (zonder bovenpaneel)

4.1.1 Deurvleugel (fig. 1a, 1b)

De standaard deurvleugel bestaat uit:

4.1.1.1 Een kern

Een kern van spaanplaat op basis van vlas- en of houtspanen met een dikte van 33 mm.

4.1.1.2 Een kader

Een kader uit vurenhout of hardhout, bestaande uit 2 dubbele stijlen (dennenhout sectie: 35 mm x 33 mm, Laminated Structural Lumber (LSL) sectie: 40 mm x 33 mm) en 2 dubbele dwarsregels (dennenhout sectie: (32,5 mm + 40 mm) x 33 mm). Bijkomend kunnen op het kader hardhouten kantlatten (2 of 4-zijdig), al dan niet zichtbaar, sectie: 33 mm of 40 mm x max. 12 mm worden aangebracht (fig. 1c).

De onderregel van het kader wordt voorzien van een groef van (h x b) 20 mm x 8 mm voor de ondergeleiding. Aan beide zijden van deze groef wordt op de smalle kant van de deurvleugel een strook schuimvormend product type: Flexilodice (sectie: 11 mm x 3 mm) aangebracht (zie fig. 1d).

Tussen de kern en het kader wordt een strook schuimvormend product (type: Interdens, dikte: 1 mm) aangebracht.

4.1.1.3 De dagvlakken van de kern

De dagvlakken van de kern, evenals het kader, zijn bedekt met een daarop verlijmd houtvezelplaat "hardboard" of "MDF" (dikte: 3 – 5 mm).

Bij de toepassing van houtvezelplaten met een dikte van 3 mm en een vulling van minimaal 370 kg/m³, kunnen in het deuropervlak groeven met een max. diepte van 1 mm worden aangebracht (design-deuren).

Bij de toepassing van houtvezelplaten met een dikte van 5 mm op een kader van 33 mm, kunnen in het deuropervlak groeven met een max. diepte van 2 mm worden aangebracht (design-deuren).

4.1.1.4 Makelaars

Niet van toepassing.

4.1.1.5 Afwerking

De houtvezelplaat kan volgende afwerkingen krijgen:

- een verf-, lak- of vernislaag,
- één van volgende bekledingslagen in een dikte van ten hoogste 1,5 mm
 - een houffineerlaag, houtsoort naar keuze
- één van volgende bekledingslagen in een dikte van ten hoogste 1,5 mm
 - een gelamineerde kunstharstplaat
 - een P.V.C.-bekleding
 - een textielbekleding
 - een desktopbekleding

Deze bekledingslaag bedekt de volledige deurvleugel met uitzondering van de zone in contact met het schuimvormend product van de omlijsting. In deze zone is de dikte van deze bekleding beperkt tot 0,8 mm.

4.1.1.6 Beglazing

Niet van toepassing.

4.1.1.7 Brandwerend rooster

De deurvleugel kan desgevallend door de fabrikant worden voorzien van één of meerdere brandwerende roosters van onderstaand type:

4.1.1.7.1 Type 1: VENTILODICE V40

Maximale nominale afmetingen (hoogte x breedte): 300 mm x 500 mm.

Het rooster, type VENTILODICE V40 is samengesteld uit verticale en horizontale strippen schuimvormend product PALUSOL 104, beschermd door middel van een kunststofmantel (sectie: 40 mm x 6 mm). Het rooster wordt zonder binnenraamversterking en gecentreerd in de uitgefreesde opening van de deurvleugel geplaatst. De roosters worden gemonteerd met een brandwerende kit type: ACRYLODICE F en kunnen bijkomend vastgezet worden met houtschroeven (3,5 mm x 35 mm) (fig. 2a).

Het/de rooster(s) moet(en) omringd zijn door een volle sectie met een minimale breedte van:

	Volle sectie (fig. 2b)
S ₁ , S ₂ , S ₃	140 mm
S ₄	225 mm
S ₅	150 mm

4.1.1.8 Afmetingen

De afmetingen van de deurvleugel in mm dienen zich binnen de waarden, vermeld in onderstaande tabel te bevinden.

Afmetingen	Maximum
Hoogte	3600 mm
Breedte	1800 mm
Oppervlakte	4,32 m ²

De minimale dikte, zonder de bekleding, bedraagt 38,5 mm.

4.1.2 Omlijsting

4.1.2.1 Houten omlijsting (muurlatten en sluitstijl)

De houten omlijsting bestaat uit twee muurlatten en een sluitstijl die over hun volledige breedte op de muur zijn bevestigd.

4.1.2.1.1 Muurlatten (fig. 1a, 1b, 3)

De hardhouten muurlatten (sectie: 45 mm x 22 mm), voorzien van een strip schuimvormend product (type: grafiet, sectie: 30 mm x 2 mm) dat zichtbaar wordt aangebracht in de daartoe voorziene uitsparing, worden langs één verticale zijde (niet-slotzijde) en de bovenzijde geplaatst.

4.1.2.1.2 Sluitstijl (fig. 1b, 4)

De sluitstijl is opgebouwd uit een hardhouten muurlat (sectie: 55 mm x 20 mm), een hardhouten aanslaglat (sectie: (dikte deurvleugel + 8 mm) x 33 mm) en een afwerkingslat uit MDF (sectie: 55 mm x 18 mm). Deze drie delen worden aan elkaar geschroefd. De hardhouten muurlat wordt voorzien van een strip schuimvormend product (type: grafiet, sectie: 20 mm x 2 mm) die zichtbaar wordt aangebracht.

4.1.3 Hang- en sluitwerk

4.1.3.1 Ophang- en geleidingsmechanisme (fig. 1a)

De deurvleugel wordt aan de bovenzijde voorzien van een stalen L-profiel (sectie: 30 mm x 10 mm x 1 mm).

Type Rob Expert 80 (max. gewicht 80 kg)

Boven de muuropening wordt een hardhouten lat (sectie: 45 mm x 25 mm) bevestigd. De rail bestaat uit een gegalvaniseerd stalen profiel (sectie: 29 mm x 29,5 mm) dat d.m.v. beugels aan deze lat is bevestigd.

De deurvleugel is opgehangen door middel van twee loopwagens. Deze loopwagens worden door middel van een oplegprofiel en schroeven aan de deur bevestigd.

De deurvleugel is voorzien van een staalkabel waaraan een tegengewicht hangt, dat als deursluiters dient. De onderzijde van de deurvleugel wordt geleid door twee stalen ondergeleiders, die in de vloer worden verankerd.

Het deurgeheel kan desgevallend uitgevoerd worden met een afremmingssysteem in openings- en/of sluitingszin.

Aan de niet slot-zijde is de deur voorzien van een verankeringsysteem, bevestigd door middel van schroeven met een max. lengte van 20 mm, aan de deurvleugel en de verticale muurlat.

Voor hogere gewichten dienen de types Rob Expert 120 (max. gewicht 120 kg) of Rob Expert 200 (max. gewicht 200 kg) te worden toegepast.

4.1.3.2 Sluitwerk

- Krukken

Model en materiaal naar keuze met doorgaande metalen krukstaaf, met of zonder regelschroef, sectie: 8 mm x 8 mm.

- Vingerplaten of rozetten

Naar keuze.

De vingerplaten of rozetten worden op de deurvleugel bevestigd met schroeven die max. 20 mm diep in de deurvleugel indringen.

Ze mogen echter eveneens bevestigd worden met doorgaande schroeven met een maximale diameter van 8 mm voor zover deze schroeven doorheen de slotkast gaan. Doorgaande schroeven die zich buiten de slotkast bevinden, mogen nochtans eveneens toegepast worden op voorwaarde dat achter de vingerplaten een strip schuimvormend product (Interdens, dikte 1 mm) wordt aangebracht.

- Sloten
 - Inbouwsloten

(Éénpunts) haakslot met cilinder of baardsleutel met dag- en nachtschoot of vrij en bezet.

De toegelaten inbouwsloten zijn sloten met stalen, getemperd stalen, messing of roestvrij stalen schoten, met een stalen of roestvrij stalen voorplaat en met een stalen slotkast met onderstaande afmetingen en gewicht. De stalen onderdelen kunnen eventueel zijn beschermd tegen corrosie.

De sloten zijn voorzien van een stalen krukstaaf met afmetingen van 8 mm x 8 mm.

Max. afmetingen van de slotkast:

- o Hoogte: 195 mm
- o Breedte: 16 mm
- o Diepte: 95 mm

Max. afmetingen van de voorplaat van het slot:

- o Hoogte: 305 mm
- o Breedte: 26 mm
- o Dikte: 4 mm

Maximaal gewicht van het slot: 1000 g.

Max. afmetingen van de uitsparing (freesaf rondingen niet inbegrepen) in de smalle kant van de deurvleugel voorzien voor de plaatsing van het slot:

- o hoogte: hoogte van de slotkast + max. 5 mm
- o breedte: dikte van de slotkast + max. 5 mm
- o diepte: diepte van de slotkast + max. 5 mm

De slotkast wordt langs de vijf zijden voorzien van een laag schuimvormend product (dikte: 0,6 mm). Het schuimvormend product wordt door de fabrikant meegeleverd met de deurvleugel.

Het slot wordt op de smalle kant van de deurvleugel bevestigd met behulp van schroeven.

De toegelaten cilinders zijn Europrofiel-cilinders met stalen, roestvrij stalen, getemperd stalen of messing onderdelen.

4.1.3.3 Toebehoren

Alle hierboven beschreven deurvleugels mogen voorzien zijn van de volgende toebehoren (tenzij door reglementaire bepalingen verboden):

- opgevezen deurknop: op de dagvlakken van de deurvleugel bevestigd met schroeven die maximaal 20 mm diep in de deurvleugel indringen. Ze mogen echter eveneens worden bevestigd met doorgaande schroeven met een max. diameter van 8 mm voor zover deze schroeven doorheen de slotkast gaan. Doorgaande schroeven die zich buiten de slotkast bevinden, mogen nochtans eveneens toegepast worden op voorwaarde dat achter de deurknop een strip schuimvormend product (Interdens, dikte: 1 mm) wordt aangebracht
- aluminium of RVS opgelijmde platen en/of vingerplaten: maximale hoogte: 300 mm, breedte: mag niet in contact komen met de muurlatten, maximale dikte: 1 mm. Indien de hoogte van de stootplaten beperkt is tot hoogte van 200 mm kunnen deze worden ingewerkt in hetzelfde vlak als de bekledingslaag. Langs het dagvlak het verst van de muur kan de stootplaat eventueel stoppen ter hoogte van de kanflat.
- opgebouwd mechanisme dat de deur tot sluiten dwingt (in geval van brand), met of zonder mechanisme om de deur open te houden

4.2 Enkele of dubbele schuifdeuren met boven-en/of zijpanelen

Niet van toepassing.

4.3 Schuifdeuren in lichte scheidingswanden

Niet van toepassing.

4.4 Speciale schuifdeuren: Gepantserde enkele schuifdeuren

Niet van toepassing.

4.5 Schuifdeuren dikte: 50 mm

4.5.1 Deurvleugel

De deurvleugel bestaat uit:

4.5.1.1 Een kern

Zie § 4.1.1.1.

De dikte van de kern wordt met 10 mm verhoogd.

De spaanplaat kan eveneens vervangen worden door een speciale meerlagige vulling met geluidswerende eigenschappen, waarvan de samenstelling gekend is door het BENOR/ATG-bureau. In dit geval wordt tussen de kern en het kader een strook schuimvormend product type Interdens (sectie: 44 mm x 1 mm) aangebracht.

4.5.1.2 Een kader

Zie § 4.1.1.2.

De dikte van het kader wordt met 10 mm verhoogd.

4.5.1.3 De dagvlakken van de kern

Zie § 4.1.1.3.

4.5.1.4 Makelaars

Niet van toepassing.

4.5.1.5 Afwerking

Zie § 4.1.1.5.

4.5.1.6 Beglazing

Deze deuren kunnen door de fabrikant worden voorzien van een rechthoekige beglazing van onderstaande types:

Type	Min. dikte
Pyrobel (Glaverbel nv)	12 mm tot 16 mm
Pyrostop (Flachglas AG)	15 mm
Pyrobel (éénzijdig gelaagd)	15 mm tot 18 mm

De maximale glasoppervlakte bedraagt 0,4 m².

Deze beglazingen worden geplaatst met gelijkliggende glaslatten. In de deurvleugel wordt aan de onder- en bovenzijde van de glasopening een hardhouten regel (sectie: 25 mm x 44 mm) ingewerkt. De beglazing wordt tussen hardhouten of MDF glaslatten (sectie: 25 mm x 13 mm) aangebracht met behulp van houten stelblokken, glasband en siliconen (fig. 5).

In geval van een meerlagige kern wordt tussen de regel aan de onder- en bovenzijde van de glasopening en de kern een strook schuimvormend product type Interdens (sectie: 44 mm x 1 mm) aangebracht. De verticale randen van de glasopening worden eveneens voorzien van een strook schuimvormend product type Interdens (sectie: 44 mm x 1 mm).

De beglazing(en) moet(en) nochtans omringd zijn door een volle sectie met een minimale breedte van:

	Volle sectie (fig. 2b)
S ₁ , S ₂ , S ₃	140 mm
S ₄	225 mm
S ₅ , S ₆	150 mm

4.5.1.7 Brandwerend rooster

De deurvleugel kan desgevallend door de fabrikant worden voorzien van één of meerdere brandwerende roosters van onderstaand type:

4.5.1.7.1 Type 1: VENTILODICE V50

Maximale nominale afmetingen (hoogte x breedte): 300 mm x 500 mm.

Het rooster, type VENTILODICE V50 is samengesteld uit verticale en horizontale strippen schuimvormend product PALUSOL 104, beschermd door middel van een kunststofmantel (sectie: 50 mm x 6 mm). Het rooster wordt zonder binnenraamversterking en gecentreerd in de uitgefreesde opening van de deurvleugel geplaatst. De roosters worden gemonteerd met een brandwerende kit type: ACRYLODICE F en kunnen bijkomend vastgezet worden met houtschroeven (3,5 mm x 35 mm).

4.5.1.8 Afmetingen

Zie § 4.1.1.8.

4.5.2 Omlijsting

Zie § 4.1.2.

4.5.3 Hang- en sluitwerk

Zie § 4.1.3.

5 Vervaardiging

De deurvleugels worden vervaardigd in de productiecentra die aan het bureau zijn meegedeeld en die zijn vermeld in de controleovereenkomst afgesloten met ANPI. Zij worden gemerkt zoals beschreven in § 2.2.

6 Plaatsing

De deuren dienen opgeslagen, behandeld en geplaatst te worden zoals voorzien in STS 53.1 voor gewone binnendeuren, rekening houdend met onderstaande plaatsingsvoorschriften.

De plaatsing van de deuren in muren in metselwerk, beton of cellenbeton dient te worden uitgevoerd overeenkomstig de voorschriften van onderstaande paragrafen.

De spelingen voorgeschreven in § 6.4 dienen te worden gerespecteerd.

6.1 De muuropening

De afmetingen van de muuropening worden zo bepaald dat de omlijsting en het ophangmechanisme kunnen geplaatst worden zoals beschreven in § 6.2.

De zijkanen van de muuropening zijn effen.

De vlakheid van de vloer moet de beweging van de deur toelaten met de in § 6.4 voorgeschreven speling.

6.2 Plaatsing van de omlijsting (muurlatten, sluitstijl en ophangmechanisme)

De omlijstingen zijn conform met § 4.1.2 of § 4.5.2.

De muurlatten en de sluitstijl worden haaks en loodrecht tegen de muur bevestigd met (stel)schroeven en bijhorende pluggen. De aansluiting tussen de muur en de muurlatten en sluitstijl wordt afgekit met **FireCryl** (Odice) of **Soudal Firecryl FR** (min. diepte 5 mm).

De beugels worden meegeleverd met de geleidingsrail en dienen gelijkmatig verdeeld te worden over de lengte van deze rail. Er dient zich steeds een beugel te bevinden ter hoogte van de geleidingswielen in gesloten toestand.

Het railprofiel dient zodanig te worden opgehangen dat het evenwijdig loopt met de omlijsting, teneinde een gelijke omtrekspeling te bekomen tussen omlijsting en deurvleugel.

Na het plaatsen van de loopwagens in de rail kunnen de eindstoppers worden geplaatst.

6.3 Plaatsing van de deurvleugel

- Het BENOR/ATG-merk bevindt zich op de bovenste helft van de smalle kant van de deurvleugel langs de slotzijde.
- Insnijden, uitsnijden, doorboren, inkorten of versmallen, verhogen en verbreden van de deurvleugel door de plaatser zijn niet toegelaten.
- Elke aanpassing moet door de fabrikant uitgevoerd worden conform de voorschriften van onderhavige goedkeuring.

6.3.1 Sluitwerk

- Toegelaten slottypes: zie § 4.1.3.2.
- Toegelaten krukken: zie § 4.1.3.2.
- Slotgatopening: zie § 4.1.3.2.
- De slotkasten worden door de plaatser op de vijf vlakken van het slot bekleed met schuimvormend product zoals aangegeven in § 4.1.3.2. Het schuimvormend product wordt door de fabrikant geleverd.

6.3.2 Toebehoren

Alle toebehoren (zie § 4.1.3.3) worden op de deurvleugel bevestigd met schroeven die niet meer dan 20 mm diep in de deurvleugel indringen en/of met lijm, tenzij uitdrukkelijk anders vermeld.

6.4 Speling

De maximaal toegelaten spelingen worden gegeven in onderstaande tabel.

De maximaal toegelaten speling tussen de deurvleugel(s) en de vloer dient bij de deur in gesloten toestand over de volledige dikte van de deurvleugel te worden gerespecteerd.

Teneinde na plaatsing het slepen van de deurvleugel op de vloer te voorkomen, dient de afwerking van de vloer te worden uitgevoerd, rekening houdend met de schuifrichting, aangeduid op de plannen, zodat de maximaal toegelaten speling, zoals beschreven in onderstaande tabel kan gerespecteerd worden.

Hier toe mag de vloer in de loop van de deur slechts beperkt oplopen.

Deze dient door de bedrijven verantwoordelijk voor de nivellering van de vloer zodanig uitgevoerd te worden dat het maximaal verschil tussen het laagste punt van de vloer onder de deur in gesloten toestand (zone 1 in fig. 6) en het hoogste punt in geopende positie van de deur (zone 2 in fig. 6), niet groter is dan de maximaal toegelaten speling tussen de deurvleugel en de vloer, verminderd met 2 mm.

Maximale toegelaten spelingen (mm)	
Tussen de deurvleugel en de omlijsting (muurlatten)	4
Tussen de deurvleugel en de vloer*	6
* enkel een harde en vlakke vloerbekleding (zoals tegels, parket, beton, linoleum) is toegelaten onder de deur	

6.5 Veiligheid

6.5.1 Aanbevelingen in verband met veiligheid van personen

Om de veiligheid van de gebruiker te kunnen verzekeren wordt het aanbevolen de bedieningskrachten en snelheden beschreven in de desbetreffende Europese normen te respecteren.

Deze normen geven voorschriften in verband met maximaal toegelaten snelheden, openingskrachten en afremkrachten (zie onderstaande tabel).

Manueel	
1	Max. openingskracht: 260 N
2	Max. sluitsnelheid gedurende de laatste 0,5 m: 0,3 m/s
3	Beveiliging tegen inklemming van personen: max. remkracht: 400 N

6.5.2 Algemene voorschriften met betrekking tot brandbeveiliging

- Een bij brand zelfsluitende schuifdeur moet vanuit elke positie kunnen sluiten, in geval van brand.
- Bovendien dient het sluitmechanisme van de schuifdeur door een voldoende gevoelig detectiesysteem in werking te worden gesteld, zodat de schuifdeur bij voldoende lage temperatuur sluit.
- Opmerking: bij de bepaling van de evacuatiewegen mag geen rekening gehouden worden met aanwezige schuifdeuren.

6.6 Onderhoud

De correcte en efficiënte werking van de schuifdeuren dienen op regelmatige tijdstippen (volgens de instructies van de fabrikant) te worden gecontroleerd en het nodige onderhoud dient regelmatig te worden uitgevoerd door bevoegde personen.

Dit onderhoud beoogt voornamelijk:

- Het volledig en probleemloos sluiten van de deuren door:
 - Het vrijhouden van de loopweg
 - Het onderhouden van het rolmechanisme en de looprail
 - Het afregelen van de ophanging op de optimale spelingen te bekomen in gesloten toestand.
- Het onmiddellijk herstellen en / of vervangen van alle eventuele beschadigde onderdelen van de deurvleugel, omlijsting en ophang- en geleidingsmechanisme, etc. door de fabrikant

7 Prestaties

De prestaties van de hiervoor beschreven deuren werden vastgesteld op basis van de volgende normen.

7.1 Brandwerendheid

Volgens de Europese normen NBN EN 1363-1, NBN EN 1634-1 et NBN EN 13501-2 : EI₁ 30

7.2 Prestaties volgens STS 53.1 "Deuren"

De proeven werden uitgevoerd volgens de STS 53.1.

7.2.1 Dimensionele eisen

7.2.1.1 Afwijkingen op afmetingen en haaksheid

Volgens NBN EN 951 en NBN EN 1529: klasse 2

7.2.1.2 Afwijkingen op vlakheid

Volgens NBN EN 952 en NBN EN 1530: klasse 2

7.2.2 Functionele eisen

7.2.2.1 Weerstand tegen verticale hoekbelasting

- Volgens NBN EN 947 en NBN EN 1192: niet van toepassing op schuifdeuren
- Volgens STS 53.1: voor deze proef voldoet de deur aan de eisen van klasse 2

7.2.2.2 Weerstand tegen statische torsie

- Volgens NBN EN 948 en NBN EN 1192: niet van toepassing op schuifdeuren
- Volgens STS 53.1: voor deze proef voldoet de deur aan de eisen van klasse 2

7.2.2.3 Weerstand tegen schokken van zachte en zware voorwerpen

Volgens NBN EN 949 en NBN EN 1192: voor deze proef voldoet de deur aan de eisen van klasse 2

7.2.2.4 Weerstand tegen harde schokken

Volgens NBN EN 950 en NBN EN 1192: voor deze proef voldoet de deur aan de eisen van klasse 2

7.2.2.5 Cyclusproeven openen – sluiten

- Volgens EN 12605: 200.000 cycli
- Volgens STS 53.1: 200.000 cycli

7.2.2.6 Bestandheid tegen hygrothermische verschillen

Volgens NBN EN 952, NBN EN 1121 en NBN EN 1530: sollicitatieniveau b: klasse 2

7.3 Besluit

Theuma SD EI ₁ 30		
Prestatie	Klasse STS 53.1	EN-normen
Brandwerendheid	EI ₁ 30	
Afmetingen en haaksheid	D2	2
Vlakheid	V2	2
Mechanische weerstand	M2	2
Gebruiksfrequentie	200.000 cycli	200.000 cycli
Bestandheid tegen hygrothermische verschillen	HbV2	2

8 Voorwaarden

- De Technische Goedkeuring heeft uitsluitend betrekking op het product vermeld op de voorpagina van deze Technische Goedkeuring.
- Enkel de Goedkeuringshouder en desgevallend de Verdelers kunnen aanspraak maken op de Technische Goedkeuring.
- De Goedkeuringshouder en desgevallend de Verdelers mogen geen gebruik maken van de naam en het logo van de BUIgb, het ATG-merk, de Technische Goedkeuring of het goedkeuringsnummer, voor productbeoordelingen die niet in overeenstemming zijn met de Technische Goedkeuring of voor een product, kit of systeem alsook de eigenschappen of kenmerken ervan, die niet het voorwerp uitmaken van de Technische Goedkeuring.
- Informatie die door de Goedkeuringshouder, de Verdelers of een erkende aannemer, of hun vertegenwoordigers, op welke wijze dan ook, ter beschikking wordt gesteld van (potentiële) gebruikers (bv. bouwheren, aannemers, architecten, voorschrijvers, ontwerpers, ...) van het product, die het voorwerp zijn van de Technische Goedkeuring, mag niet onvolledig of in strijd zijn met de inhoud van de Technische Goedkeuring, noch met informatie waarnaar in de Technische Goedkeuring wordt verwezen.
- De Goedkeuringshouder is steeds verplicht tijdig eventuele aanpassingen aan de grondstoffen en producten, de verwerkingsrichtlijnen, het productie- en verwerkingsproces en/of de uitrusting, voorafgaandelijk aan de BUIgb, de Goedkeurings- en de Certificatieoperator bekend te maken. Afhankelijk van de meegedeelde informatie kunnen de BUIgb, de Goedkeurings- en de Certificatieoperator oordelen dat de Technische Goedkeuring al dan niet moet worden aangepast.
- De Technische Goedkeuring kwam tot stand op basis van de beschikbare technische en wetenschappelijke kennis en informatie, aangevuld door informatie ter beschikking gesteld door de aanvrager en vervolledigd door een goedkeuringsonderzoek dat rekening houdt met het specifieke karakter van het product. Niettemin blijven de gebruikers verantwoordelijk voor de selectie van het product, zoals beschreven in de Technische Goedkeuring, voor de specifieke door de gebruiker beoogde toepassing.
- Verwijzingen naar de Technische Goedkeuring dienen te gebeuren aan de hand van de ATG-aanwijzer (ATG 3034) en de geldigheidstermijn.
- De BUIgb, de Goedkeuringsoperator en de Certificatieoperator kunnen niet aansprakelijk worden gesteld voor enige schade of nadelig gevolg veroorzaakt aan derden (o.m. de gebruiker) ingevolge het niet nakomen door de Goedkeuringshouder of de Verdelers van de bepalingen van dit artikel.

9 Figuren

Legende

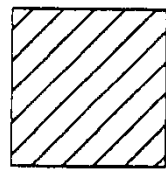

Hout

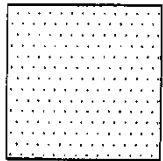

Vezelplaat



Hardboard



Palusol

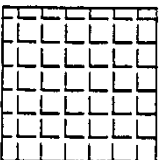

Glas

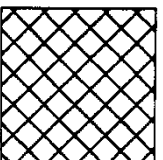

Aluminium

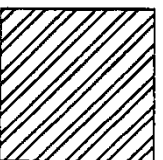

Staal

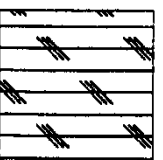

Rubber

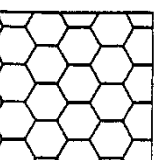

Celrooster



Gyproc/Gips

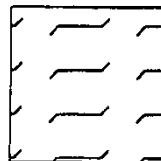

Rotswol

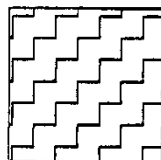

PVC

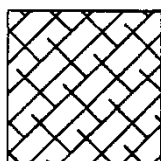

Schuimvormend
produkt

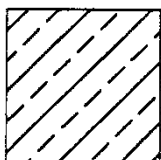

Multiplex

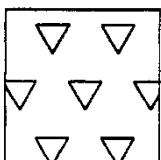

PU-schuim

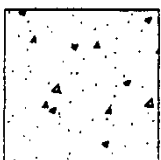

Beton

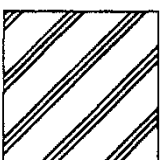

MDF

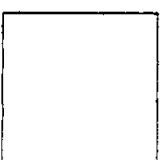

...

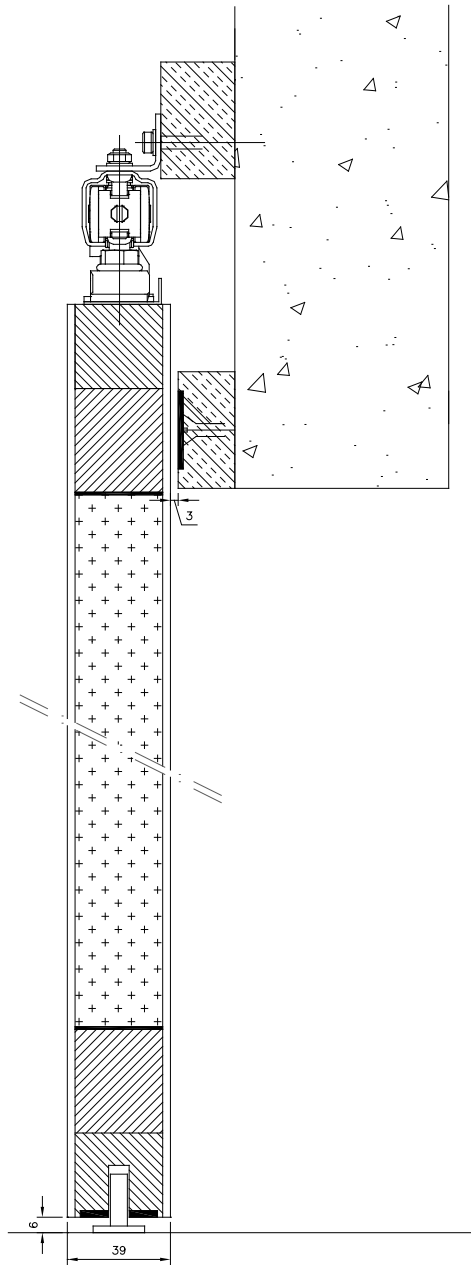

Fig. 1a: verticale snede

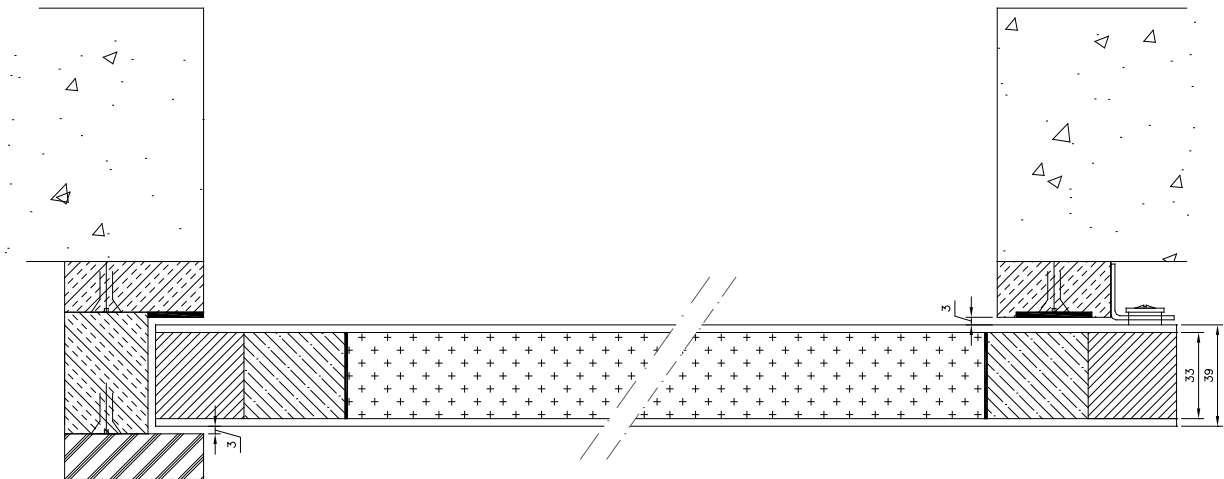

Fig. 1b: horizontale snede

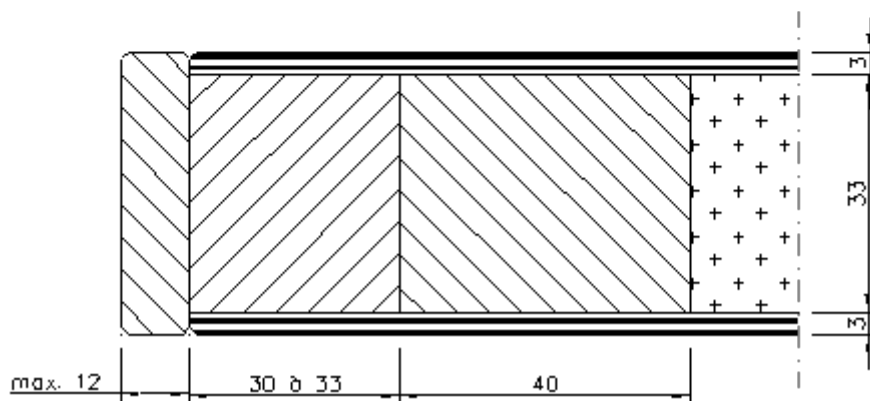
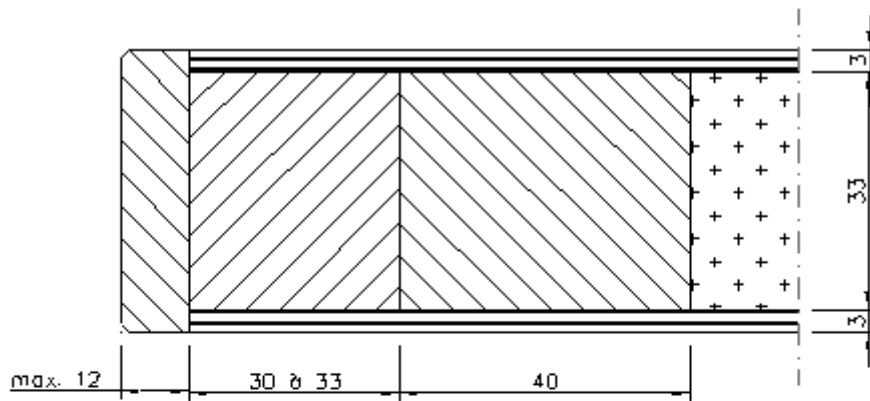

Fig. 1c

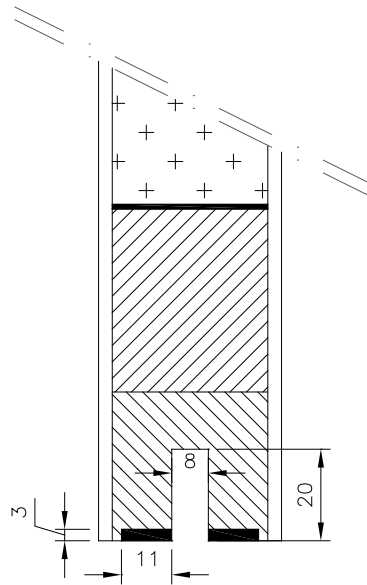

Fig. 1d

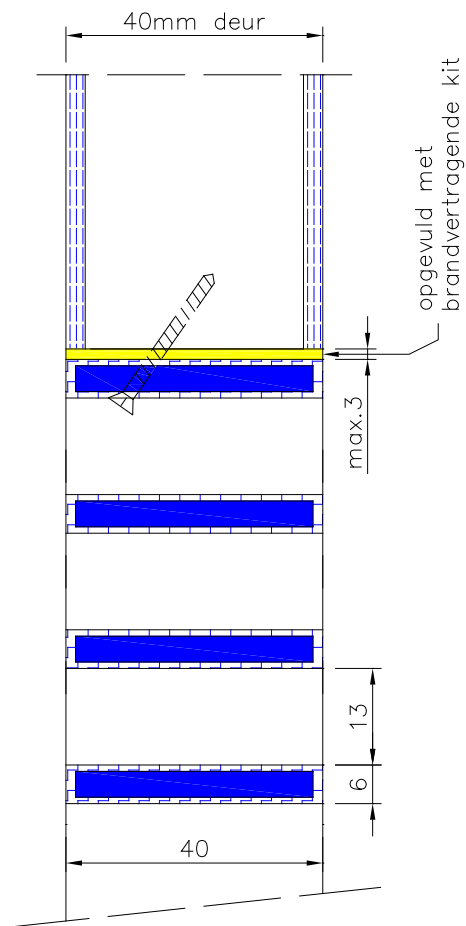

Fig. 2a

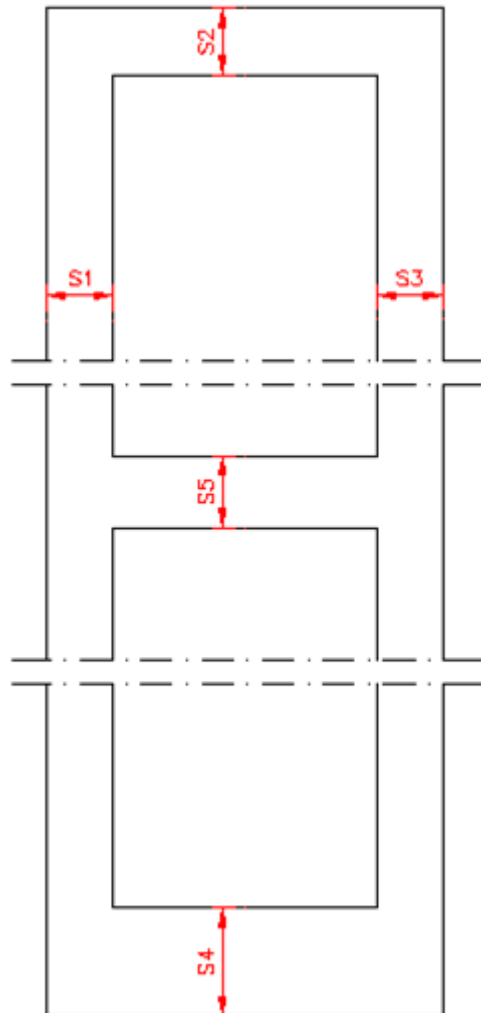

Fig. 2b

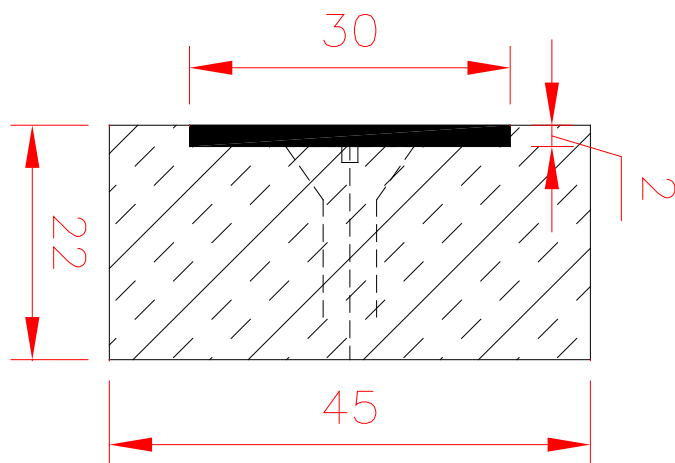

Fig. 3

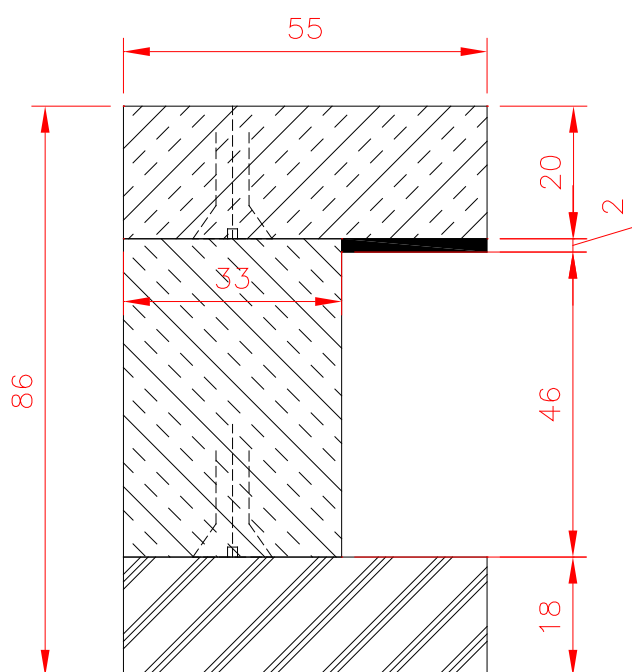

Fig. 4

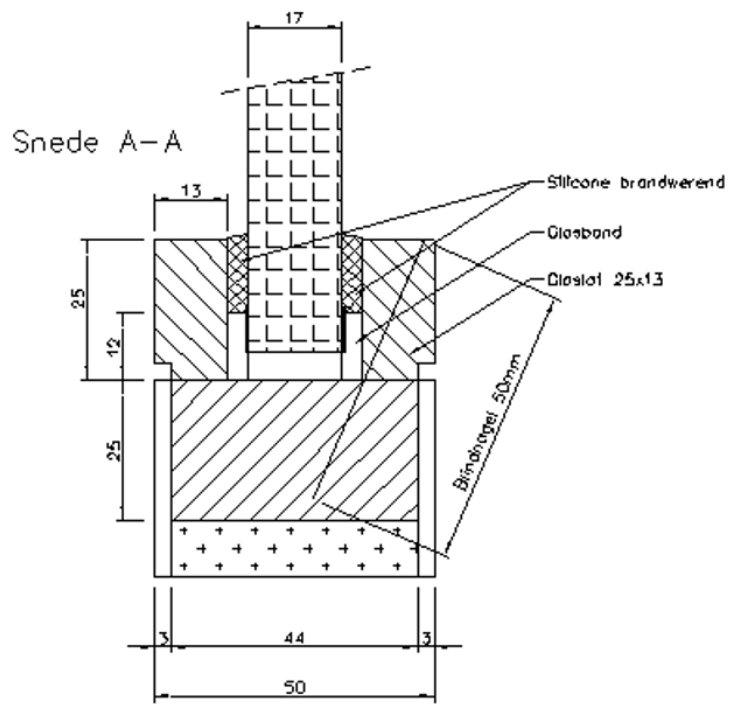

Fig. 5

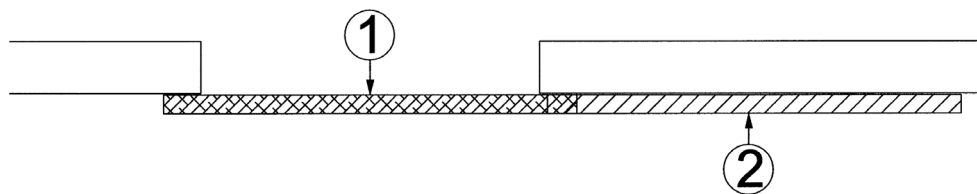

Fig. 6

De Technische Goedkeuring is gepubliceerd door de BUtgb, onder verantwoordelijkheid van de Goedkeuringsoperator, ANPI, en op basis van het gunstig advies van de Gespecialiseerde Groep "PASSIEVE BRANDBESCHERMING", verleend op 4 februari 2022.

Daarnaast bevestigde de Certificatieoperator, ANPI, dat de productie aan de certificatievoorwaarden voldoet en dat met de Goedkeuringshouder een certificatieovereenkomst ondertekend werd.

Datum van deze uitgave: 1 april 2022.

Voor de BUtgb, als geldigverklaring van het goedkeuringsproces

Voor de Goedkeurings- en Certificatieoperator



Eric Winnepenninckx,
Secretaris generaal



Benny De Blaere,
Directeur



Alain Verhoeyen,
General-Manager



Edwin van Wesemael,
Technisch Directeur

De Technische Goedkeuring blijft geldig, gesteld dat het product, de vervaardiging ervan en alle daarmee verband houdende relevante processen:

- onderhouden worden, zodat minstens de onderzoeksresultaten bereikt worden zoals bepaald in deze Technische Goedkeuring;
- doorlopend aan de controle door de Certificatieoperator onderworpen worden en deze bevestigt dat de certificatie geldig blijft

Wanneer niet langer wordt voldaan aan deze voorwaarden, zal de Technische Goedkeuring worden opgeschort of ingetrokken en de Technische Goedkeuring van de BUtgb website worden verwijderd. Technische Goedkeuringen worden regelmatig geactualiseerd. Het wordt aanbevolen steeds gebruik te maken van de versie die op de BUtgb website (www.butgb-ubatc.be) gepubliceerd werd.

De meest recente versie van de Technische Goedkeuring kan geconsulteerd worden d.m.v. de hiernaast afgebeelde QR-code.



De BUtgb vzw werd aangemeld door de FOD Economie in het kader van Verordening (EU) n°305/2011.

De door de BUtgb vzw aangeduide certificatieoperatoren werken volgens een door BELAC (www.belac.be) accreditbaar systeem.

De BUtgb vzw is een goedkeuringsinstituut dat lid is van:



European Organisation for Technical Assessment
www.eota.eu



Europese Unie voor de technische goedkeuring in de bouw
www.ueatc.eu



World Federation of Technical Assessment Organisations
www.wftao.com

Agrément Technique ATG avec Certification



ATG 3034

PORTES COULISSANTES
SIMPLES EN BOIS RÉSISTANT
AU FEU EI₁ 30

THEUMA SD EI₁ 30

Valable du
1/4/2022
au 31/3/2027

ISIB

Instituut voor Brandveiligheid vzw
Ottergemsesteenweg Zuid 711
9000 Gent

Tel +32 (0)9 240 10 80

infoFR@ISIBfire.be
www.ISIBfire.be



ANPI vzw - Divisie Certificatie
Parc scientifique Fleming
Grandbonpré 1
1348 Louvain-la-Neuve

certification@anpi.be
www.anpi.be

Titulaire d'agrément :

Theuma NV
Zandstraat 10
3460 Bekkevoort
Tél.: +32 (0)13 35 12 00
Fax: +32 (0)13 31 27 38
Courriel: info@theuma.com
Site Internet: www.theuma.com

1 Objectif et portée de l'agrément technique

Cet agrément technique concerne une évaluation favorable indépendante du produit (tel que décrit ci-dessus) par des opérateurs d'agrément indépendants désignés par l'UBA^tc, l'ISIB et l'ANPI, pour l'application mentionnée dans cet agrément technique.

L'agrément technique consigne les résultats de l'examen d'agrément. Cet examen se décline comme suit : identification des propriétés pertinentes du produit en fonction de l'application visée et du mode de pose ou de mise en œuvre, conception du produit et fiabilité de la production.

L'agrément technique présente un niveau de fiabilité élevé compte tenu de l'interprétation statistique des résultats de contrôle, du suivi périodique, de l'adaptation à la situation et à l'état de la technique et de la surveillance de la qualité par le titulaire d'agrément.

Le titulaire d'agrément est tenu de respecter les résultats d'examen repris dans l'agrément technique lorsqu'ils mettent des informations à la disposition de tiers. L'UBA^tc ou l'opérateur de certification peut prendre les initiatives qui s'imposent si le titulaire d'agrément ne le fait pas (suffisamment) de lui-même.

L'agrément technique et la certification de la conformité du produit à l'agrément technique sont indépendants des travaux effectués individuellement, l'entrepreneur et/ou l'architecte sont exclusivement responsables de la conformité des travaux réalisés aux dispositions du cahier des charges.

L'agrément technique ne traite pas, sauf dispositions reprises spécifiquement, de la sécurité sur chantier, d'aspects sanitaires et de l'utilisation durable des matières premières. Par conséquent, l'UBA^tc n'est en aucun cas responsable de dégâts causés par le non-respect, dans le chef du titulaire d'agrément ou de l'entrepreneur/des entrepreneurs et/ou de l'architecte, des dispositions ayant trait à la sécurité sur chantier, aux aspects sanitaires et à l'utilisation durable des matières premières.

Conformément au § 5.1 de l'annexe 1 de l'AR du 7 juillet 1994 fixant les normes de base en matière de prévention contre l'incendie et l'explosion, auxquelles les bâtiments doivent satisfaire, on entend par « portes » des éléments de construction, placés dans une ouverture de paroi, pour permettre ou interdire le passage. Une porte est composée d'une ou plusieurs parties mobiles (le(s) vantail(aux)), une partie fixe (huisserie avec ou sans imposte et/ou panneaux latéraux), des éléments de suspension, de fermeture et d'utilisation ainsi que la liaison avec la paroi.

La **résistance au feu des portes** a été déterminée sur la base des résultats d'essais réalisés conformément à la norme NBN 713-020 "Résistance au feu des éléments de construction" - édition 1968 - et Addendum 1 - édition 1982 ou la NBN EN 1634-1 - édition 2008. La délivrance de la marque BENOR est basée sur l'ensemble des rapports d'essais, y compris les interpolations et les extrapolations possibles et pas uniquement sur chaque rapport d'essai individuel.

La présence de la **marque BENOR/ATG** sur une porte certifiée que les éléments repris dans la description ci-après présenteront la **résistance au feu** indiquée sur le label BENOR/ATG s'ils ont été testés conformément à la NBN 713-020 et/ou NBN EN 1634-1, dans les conditions suivantes :

- respect de la procédure établie en exécution du Règlement général et du Règlement particulier d'usage et de contrôle de la marque BENOR/ATG dans le secteur de la protection incendie passive ;
- respect des prescriptions de pose fournies avec la porte et reprises au § 6 de cet agrément (consultable sur le site web www.butgb-ubatc.be).

La **durabilité**, l'**aptitude à l'emploi** et la **sécurité** des portes sont examinées sur la base de résultats d'essais réalisés conformément aux Spécifications Techniques Unifiées STS 53.1 « Portes » (édition 2006).

L'agrément technique est délivré par l'UBAtc asbl. L'**autorisation d'usage de la marque BENOR/ATG** est attribuée par l'ANPI et est subordonnée à l'exécution d'un contrôle suivi de la fabrication et de contrôles externes périodiques des éléments fabriqués en usine, effectués par un délégué de l'organisme d'inspection désigné par l'ANPI.

Afin d'obtenir une garantie satisfaisante d'une pose correcte de la porte résistant au feu, il est recommandé d'en confier l'exécution à des placeurs certifiés par un organisme accrédité en la matière, comme l'ISIB. Une telle certification est délivrée sur la base d'une formation et d'une épreuve pratique, au cours de laquelle la compréhension et l'application correcte des prescriptions de pose sont évaluées.

En apposant le label ISIB, un label transparent mentionnant le numéro de certification du placeur du modèle ci-dessous (diamètre : 22 mm), appliqué sur le du label BENOR/ATG et en délivrant une attestation de placement, le placeur certifié assure que la pose du bloc-porte a été effectuée conformément au § 6 de cet agrément et qu'il en assume également la responsabilité.



En apposant ce label, le placeur certifié se soumet à un contrôle périodique effectué par l'organisme de certification.

2 Objet

2.1 Domaine d'application

Portes coulissantes en bois résistant au feu « THEUMA SD EI₁ 30 » :

- présentant un degré de résistance au feu d'une demi-heure (EI₁ 30), déterminé sur la base de rapports d'essai conformément à la norme européenne 1634-1.
- relevant de la catégorie suivante :
 - **portes coulissantes simples en bois**, non vitrées, à huisserie en bois.
- dont les performances ont été déterminées sur la base de rapports d'essai conformément aux STS 53.1.
 - Rapport d'essai CTIB (n° 150050)

Ces portes sont placées dans des murs en maçonnerie, en béton ou en béton cellulaire d'une épaisseur minimale de 100 mm, à l'exception de toutes les cloisons légères.

Lorsque des portes sont placées en série, il convient de les séparer par un trumeau présentant au moins les mêmes propriétés en matière de résistance au feu et de stabilité mécanique que la paroi dans laquelle ils sont placés.

Les baies de mur doivent satisfaire aux prescriptions décrites au § 6.1 afin de pouvoir placer les portes dans les conditions imposées au § 6.

Le revêtement de sol dans ces baies est dur et plan, tel qu'un carrelage, un parquet, du béton ou du linoléum.

2.2 Marquage et contrôle

Ces portes font l'objet de la procédure intégrée BENOR/ATG, permettant au fabricant d'obtenir l'autorisation d'utilisation de la marque BENOR/ATG représentée ci-après. Conformément au § 53.1.6 des STS 53.1 « Portes », les portes sont dispensées des essais de réception technique préalables à la mise en œuvre.

La marque BENOR/ATG (diamètre : 22 mm) a la forme d'une plaquette autocollante mince du modèle ci-dessous :



Elle est encadrée sur la moitié supérieure du chant étroit du vantail, côté serrure.

S'il y a lieu de revêtir les éléments de l'huisserie de produit intumescent pour assurer la résistance au feu de la porte, ceux-ci sont marqués au moyen de la plaquette ci-dessus ou d'une autre manière agréée par l'ANPI. Ces éléments sont livrés fixés au vantail. Une huisserie non revêtue de produit intumescent ne doit pas être marquée.

Ce n'est qu'en apposant la marque BENOR/ATG sur un élément de porte que le fabricant certifie qu'il a été fabriqué conformément à la description de l'élément de construction dans le présent agrément, à savoir :

Élément	Conformément au paragraphe
Matériaux	3
Vantail + description	4.1.1 & 4.5.1
Dimensions	4.1.1.8
Huisserie en bois ⁽¹⁾	4.1.2.1
Quincaillerie ⁽¹⁾	4.1.3
Accessoires ⁽¹⁾	4.1.3.3

⁽¹⁾ : Si ceux-ci sont mentionnés sur le document de livraison.

2.3 Livraison et contrôle sur chantier

Chaque livraison de portes BENOR/ATG doit être accompagnée d'un exemplaire du présent agrément en vue de permettre les contrôles de réception après la pose.

Ces contrôles sur chantier comprennent :

1. le contrôle de la présence de la marque BENOR/ATG sur le vantail,
2. le contrôle de la conformité des éléments décrits dans le tableau ci-après,
3. le contrôle de la conformité de la pose avec la description de cet agrément

Les contrôles mentionnés aux points 2 et 3 comprennent en particulier:

Élément	À contrôler conformément au paragraphe
Matériaux pour l'hubriserie et la pose	3
Hubriserie ⁽²⁾	4.1.2.1
Quincaillerie ⁽²⁾	4.1.3
Accessoires ⁽²⁾	4.1.3.3
Dimensions	4.1.1.8
Pose	6
⁽²⁾ :	Si ceux-ci ne sont pas mentionnés sur le document de livraison.

2.4 Remarques relatives aux prescriptions du cahier des charges

Les portes résistant au feu présentent des caractéristiques particulières leur permettant de compléter, en position fermée, les caractéristiques de résistance au feu du mur dans lequel elles sont placées.

Ces performances particulières ne peuvent généralement être obtenues que par une conception spécifique de la porte et dépendent du soin apporté à la pose de l'ensemble de l'élément de porte (voir le § 2.3 « Livraison et contrôle sur chantier »).

Il en résulte que les éléments de la porte (vantail, hubriserie, quincaillerie, dimensions de la porte, etc.) doivent être choisis dans les limites de cet agrément (voir le § 2.3 « Livraison et contrôle sur chantier »).

3 Matériaux ⁽³⁾

La dénomination commerciale et les caractéristiques de chacun des éléments constitutifs sont connues du Bureau BENOR/ATG. Elles sont vérifiées par sondage par un délégué de l'organisme d'inspection désigné par l'ANPI.

3.1 Vantail

- Bois résineux : épicéa, nom botanique : *Picea abies*, masse volumique : min. 415 kg/m³ avec H.B. de 8 à 12 %
- Bois dur : sans aubier, masse volumique : min. 550 kg/m³ à H.B. de max. 15 % (exemples : tableau 1)
- Panneau d'anas de lin : masse volumique : min. 365 kg/m³, H.V. max. 8 %
- Panneau aggloméré : masse volumique : min. 430 kg/m³, H.B. : max. 8 %
- Panneau de fibres de bois : « Hardboard », masse volumique : min. 900 kg/m³ ou « MDF », masse volumique : min. 750 kg/m³, H.B. : max. 8 %
- Produit intumescent :
 - Palusol : épaisseur : 2 mm
 - Interdens : épaisseur : 1 mm
 - Graphite : 2 mm

- Silicone neutre

Tabel 1 Tableau 1– Essences de bois dur

Dénomination commerciale	Nom botanique	Masse volumique à 15 % de H.B. (kg/m ³)
Dark Red Meranti	<i>Shorea sp. div.</i>	550 – 850
Afzélia	<i>Afzelia Africana</i>	750 – 900
Chêne	<i>Quercus sp. div.</i>	650 – 750
Merbau	<i>Intsia Bakeri</i>	750 – 1020
Wengé	<i>Milletia Laurenti</i>	800 – 1000
Hêtre	<i>Fagus sylvatica</i>	650 – 750
Ramin	<i>Gonystyllus S.P.P.</i>	600 – 750

3.2 Hubriserie

- Bois dur : sans aubier, masse volumique : min. 550 kg/m³ à H.B. de max. 15 % (exemples : tableau 1)
- Hévéa (Fournisseur : DB Hardwoods à Ledegem) : masse volumique : min. 560 kg/m³
- Multiplex : (WBP, qualité 72 - 100 conformément aux STS 31 et 53.1)
- Panneau de fibres de bois « MDF », masse volumique : min. 700 kg/m³.

- Produit intumescent à base de graphite

3.3 Quincaillerie

- Mécanisme de guidage (voir le § 4.1.3.1)
- Quincaillerie de fermeture (voir le § 4.1.3.2)
- Accessoires (voir le § 4.1.3.3)

3.4 Cloison

Non applicable.

4 Éléments (3)

4.1 Porte coulissante simple (sans imposte)

4.1.1 Vantail de porte (fig. 1a, 1b)

Le vantail standard comprend :

4.1.1.1 Une âme

Une âme en panneau aggloméré constitué d'anas de lin et/ou de particules de bois de 33 mm d'épaisseur.

(3) : Le tableau ci-dessous présente les tolérances admises par rapport aux caractéristiques des matériaux mentionnés lors des contrôles sur chantier :

Caractéristique du matériau	Tolérance admise
Dimensions du bois	± 1 mm
Épaisseur du métal	± 0,1 mm
Masse volumique	- 10 %

Le tableau ci-dessous présente les tolérances admises par rapport aux caractéristiques des matériaux mentionnés lors des contrôles de la production :

Caractéristique du matériau	Tolérance admise
Épaisseur de l'âme (mm)	± 0,2 mm (sur une moyenne de 5 mesures)
Humidité du bois (%)	± 2 % (sur une moyenne de 5 mesures)
Épaisseur du cadre (mm)	± 0,2 mm (sur une moyenne de 5 mesures)
Section du produit intumescent (mm x mm)	± 0,2 mm (sur une moyenne de 5 mesures)
Section de la rainure (mm x mm)	± 0,2 mm (sur une moyenne de 5 mesures)
Épaisseur du revêtement (mm)	± 0,2 mm (sur une moyenne de 5 mesures)
Jeu maximum entre cadre et âme (mm)	max 1 mm (sur une moyenne de 5 mesures)
Épaisseur du vitrage (mm)	± 1 mm (sur une moyenne de 5 mesures)
Section de la parcloze (mm x mm)	± 1 mm (sur une moyenne de 5 mesures)
Section de l'hubriserie (mm x mm)	± 1 mm (sur une moyenne de 5 mesures)
Masse volumique (kg/m³)	- 5 % (sur une moyenne de 5 mesures) - 10 % (sur des mesures individuelles)

4.1.1.2 Un cadre

Un cadre en bois résineux ou en bois dur, constitué de 2 montants doubles (épicéa, section : 35 mm x 33 mm, Laminated Structural Lumber (LSL) section : 40 mm x 33 mm) et de 2 traverses doubles (épicéa, section : (32,5 mm + 40 mm) x 33 mm). Par ailleurs, des couvre-chants en bois dur peuvent être appliqués sur le cadre (sur deux ou quatre côtés), en apparence ou non, section : 33 mm ou 40 mm x max. 12 mm (fig. 1c).

La traverse inférieure du cadre comporte une rainure de (hauteur x largeur) 20 mm x 8 mm, servant au guidage inférieur. Une bande de produit intumescent de type Flexilodice (section : 11 mm x 3 mm) est appliquée sur les deux côtés de cette rainure, dans le chant étroit du vantail (voir la fig. 1d).

Une bande de produit intumescent (type : Interdens, épaisseur : 1 mm) est appliquée entre l'âme et le cadre.

4.1.1.3 Les faces de l'âme

Les faces de l'âme ainsi que le cadre sont revêtues par collage d'un panneau de fibres de bois « hardboard » ou « MDF » (épaisseur : 3 – 5 mm).

En cas d'application de panneaux de fibres de bois de 3 mm d'épaisseur et d'un remplissage de minimum 370 kg/m³, on peut appliquer dans la surface de la porte des rainures d'une profondeur max. d'1 mm (portes design).

En cas d'application de panneaux de fibres de bois de 5 mm d'épaisseur sur un cadre de 33 mm, des rainures d'une profondeur max. de 2 mm peuvent être appliquées sur les faces du vantail (portes design).

4.1.1.4 Mauclairs

Non applicable.

4.1.1.5 Finition

Le panneau de fibres de bois peut faire l'objet des finitions suivantes :

- une couche de peinture, de laque ou de vernis
- l'une des couches de revêtement suivantes, en une épaisseur d'1,5 mm max :
 - un placage en bois, essence de bois au choix
- l'une des couches de revêtement suivantes, en une épaisseur d'1,5 mm max :
 - un panneau en résine synthétique laminé
 - un revêtement en PVC
 - un revêtement textile
 - un revêtement « desktop »

Cette couche de revêtement recouvre l'ensemble du vantail, à l'exception de la zone en contact avec le produit intumescent de l'hubriserie. Dans cette zone, l'épaisseur du revêtement est limitée à 0,8 mm.

4.1.1.6 Vitrage

Non applicable.

4.1.1.7 Grille résistant au feu

Le cas échéant, le vantail peut être équipé par le fabricant d'une ou plusieurs grille(s) résistant au feu du type suivant :

4.1.1.7.1 Type 1 : VENTILODICE V40

Dimensions nominales maximales (hauteur x largeur) : 300 mm x 500 mm.

La grille de type VENTILODICE V40 est constituée de bandes de produit intumescent verticales et horizontales PALUSOL 104, protégées au moyen d'une gaine synthétique (section : 40 mm x 6 mm). La grille est centrée dans l'ouverture fraisée du vantail, sans renforcement du cadre intérieur. Les grilles sont montées au moyen d'un mastic résistant au feu de type ACRYLODICE F et peuvent faire l'objet d'une fixation supplémentaire au moyen de vis à bois (3,5 mm x 35 mm) (fig. 2a).

La/Les grille(s) doi(ven)t être entourée(s) d'une section pleine d'une largeur minimale de :

	Section pleine (fig. 2b)
S1, S2, S3	140 mm
S4	225 mm
S5	150 mm

4.1.1.8 Dimensions

Les dimensions du vantail (en mm) doivent être comprises entre les valeurs reprises dans le tableau ci-dessous.

Dimensions	Maximum
Hauteur	3600 mm
Largeur	1800 mm
Surface	4,32 m ²

L'épaisseur minimale, indépendamment du revêtement, s'établit à 38,5 mm.

4.1.2 Huisserie

4.1.2.1 Huisseries en bois (lattes murales et montant dormant)

L'huisserie en bois est constituée de deux lattes murales et d'un montant dormant fixés au mur sur toute la largeur.

4.1.2.1.1 Lattes murales (fig. 1a, 1b, 3)

Les lattes murales en bois dur (section : 45 mm x 22 mm), comportant une bande de produit intumescent (type : graphite, section : 30 mm x 2 mm), appliquée en apparence dans l'évidement prévu à cet effet, sont placées le long d'une face verticale (côté opposé à la serrure) et sur la face supérieure.

4.1.2.1.2 Montant de fermeture (fig. 1b, 4)

Le montant de fermeture est constitué d'une latte murale en bois dur (section : 55 mm x 20 mm), d'une latte de battée en bois dur (section : (épaisseur du vantail + 8 mm) x 33 mm) et d'une latte de finition en MDF (section : 55 mm x 18 mm). Ces trois parties sont vissées l'une à l'autre. La latte murale en bois dur comporte une bande de produit intumescent (type : graphite, section : 20 mm x 2 mm) appliquée en apparence.

4.1.3 Quincaillerie

4.1.3.1 Mécanisme de suspension et de guidage (fig. 1a)

Sur la face supérieure, le vantail comporte un profilé métallique en L (section : 30 mm x 10 mm x 1 mm).

Type Rob Expert 80 (poids max. : 80 kg)

Une latte en bois dur (section : 45 mm x 25 mm) est fixée au-dessus de la baie de mur. Le rail est constitué d'un profilé en acier galvanisé (section : 29 mm x 29,5 mm) fixé à cette latte au moyen d'étriers.

Le vantail est suspendu au moyen de deux chariots. Ces chariots sont fixés à la porte au moyen d'un profilé appliqué sur cette dernière et de vis.

Le vantail de porte comporte un câble en acier auquel un contrepoids est suspendu, servant de ferme-porte. Le côté inférieur du vantail est guidé par deux guides inférieurs en acier, ancrés dans le sol.

Le cas échéant, le bloc-porte peut être exécuté avec un système de freinage dans le sens de l'ouverture et/ou de la fermeture.

Du côté opposé à la serrure, la porte comporte un système d'ancrage, fixé au moyen de vis d'une longueur max. de 20 mm, au vantail et à la latte murale verticale.

Pour des poids plus élevés, il convient d'appliquer les types Rob Expert 120 (poids max. : 120 kg) ou Rob Expert 200 (poids maximum : 200 kg).

4.1.3.2 Quincaillerie de fermeture

- Béquilles

Modèle et matériau au choix, avec béquille métallique traversant le vantail, avec ou sans vis de réglage, section : 8 mm x 8 mm.

- Plaques de propreté ou rosaces

Au choix.

Les plaques de propreté ou rosaces sont fixées au vantail au moyen de vis qui pénètrent sur une profondeur maximale de 20 mm dans le vantail.

Elles peuvent cependant être fixées aussi par des vis traversant le vantail d'un diamètre maximal de 8 mm, pour autant que ces vis traversent le boîtier de serrure. Il est néanmoins possible d'appliquer également des vis traversant le vantail en dehors du boîtier de serrure, à condition d'appliquer une bande de produit intumescent à l'arrière des plaques de propreté (Interdens, épaisseur : 1 mm).

- Serrures
 - Serrures encastrées

Serrure (« un point ») à crochet, à cylindre ou clé à panneton avec pêne de jour et pêne dormant ou position « libre » et « occupé ».

Les serrures encastrées autorisées comportent des pénes en acier, en acier trempé, en laiton ou en acier inoxydable, une têtère en acier ou en acier inoxydable et un boîtier de serrure en acier dont les dimensions et le poids figurent ci-dessous. Les composants en acier peuvent éventuellement faire l'objet d'une protection contre la corrosion.

Les serrures comportent une béquille en acier de dimensions de 8 mm x 8 mm.

Dimensions maximales du boîtier de serrure :

- o Hauteur : 195 mm
- o Largeur : 16 mm
- o Profondeur : 95 mm

Dimensions maximales de la têtère de la serrure :

- o Hauteur : 305 mm
- o Largeur : 26 mm
- o Épaisseur : 4 mm

Poids maximal de la serrure : 1000 g.

Dimensions max. de l'évidement (arrondissements de la fraise non compris) prévu dans le chant étroit du vantail pour le placement de la serrure :

- o hauteur : hauteur du boîtier de serrure + 5 mm max.
- o largeur : épaisseur du boîtier de serrure + 5 mm max.
- o profondeur : profondeur du boîtier de serrure + 5 mm max.

Les 5 faces du boîtier de serrure sont revêtues d'une couche de produit intumescent (épaisseur : 0,6 mm). Le produit intumescent est livré par le fabricant avec le vantail.

La serrure est fixée sur le chant étroit battant du vantail à l'aide de vis.

Les cylindres autorisés sont des cylindres Europrofil à composants en acier, en acier inoxydable, en acier trempé ou en laiton.

4.1.3.3 Accessoires

Tous les vantaux décrits ci-dessus peuvent être équipés des accessoires suivants (sauf si des dispositions réglementaires l'interdisent) :

- Bouton de porte vissé : fixé aux faces du vantail par des vis qui pénètrent sur une profondeur maximale de 20 mm dans le vantail. Cependant, ils peuvent aussi être fixés par des vis d'un diamètre maximal de 8 mm, pour autant que ces vis traversent le boîtier de serrure. Néanmoins, il est également possible d'utiliser des vis qui traversent le vantail en dehors du boîtier de serrure, à condition d'appliquer une bande de produit intumescent à l'arrière du bouton de porte (Interdens, épaisseur : 1 mm).
- Plaques et/ou plaques de propreté collées en aluminium ou en acier inoxydable : hauteur maximale : 300 mm ; la largeur ne peut pas entrer en contact avec les lattes murales, épaisseur maximale : 1 mm. Si la hauteur des plaques-butoirs est limitée à 200 mm, celles-ci peuvent être intégrées sur le même plan que la couche de revêtement. Sur la surface la plus éloignée du mur, la plaque-butoir peut éventuellement s'arrêter au droit du couvre-chant.
- Ferme-porte automatique (en cas d'incendie) en applique avec ou sans mécanisme retenant la porte en position ouverte

4.2 Portes coulissantes simples ou doubles avec imposte et/ou panneaux latéraux

Non applicable.

4.3 Portes coulissantes dans des cloisons légères

Non applicable.

4.4 Portes coulissantes spéciales : portes coulissantes simples blindées

Non applicable.

4.5 Portes coulissantes, épaisseur : 50 mm

4.5.1 Vantail

Le vantail comprend :

4.5.1.1 Une âme

Voir le § 4.1.1.1.

L'épaisseur de l'âme est augmentée de 10 mm.

Le panneau d'aggloméré peut également être remplacé par un remplissage multicouche spécial à propriétés antibruit, dont la composition est connue par le bureau BENOR/ATG. Dans ce cas, une bande de produit intumescent de type Interdens (section : 44 mm x 1 mm) est appliquée entre l'âme et le cadre.

4.5.1.2 Un cadre

Voir le § 4.1.1.2.

L'épaisseur du cadre est augmentée de 10 mm.

4.5.1.3 Les faces de l'âme

Voir le § 4.1.1.3.

4.5.1.4 Mauclairs

Non applicable.

4.5.1.5 Finition

Voir le § 4.1.1.5.

4.5.1.6 Vitrage

Ces portes peuvent être équipées par le fabricant d'un vitrage rectangulaire des types suivants :

Type	Épaisseur min.
Pyrobel (Glaverbel S.A.)	12 mm à 16 mm
Pyrostop (Flachglas AG)	15 mm
Pyrobel (feuilleté sur une face)	15 mm à 18 mm

La surface maximum de vitrage s'établit à 0,4 m².

Ces vitrages sont placés au moyen de parclozes affleurantes. Une traverse en bois dur (section : 25 mm x 44 mm) est intégrée dans le vantail, sur les faces inférieure et supérieure de l'oculus vitré. Le vitrage est posé entre des parclozes en bois dur ou en MDF (section : 25 mm x 13 mm) au moyen de cales de réglage en bois, d'un joint de vitrage et de silicone (fig. 5).

En cas d'âme multicouche, une bande de produit intumescent de type Interdens (section : 44 mm x 1 mm) est appliquée entre les traverses appliquées sur les faces inférieure et supérieure de l'oculus vitré et l'âme. Les chants verticaux de l'oculus vitré comportent également une bande de produit intumescent de type Interdens (section : 44 mm x 1 mm).

Le(s) vitrage(s) doi(ven)t pourtant être entouré(s) d'une section pleine de la largeur minimale suivante :

	Section pleine (fig. 2b)
S ₁ , S ₂ , S ₃	140 mm
S ₄	225 mm
S ₅ , S ₆	150 mm

4.5.1.7 Grille résistant au feu

Le cas échéant, le vantail peut être équipé par le fabricant d'une ou plusieurs grille(s) résistant au feu du type suivant :

4.5.1.7.1 Type 1: VENTILODICE V50

Dimensions nominales maximales (hauteur x largeur) : 300 mm x 500 mm.

La grille de type VENTILODICE V50 est constituée de bandes de produit intumescent verticales et horizontales PALUSOL 104, protégées au moyen d'une gaine synthétique (section : 50 mm x 6 mm). La grille est centrée dans l'ouverture fraisée du vantail, sans renforcement du cadre intérieur. Les grilles sont montées au moyen d'un mastic résistant au feu de type ACRYLODICE F et peuvent faire l'objet d'une fixation supplémentaire au moyen de vis à bois (3,5 mm x 35 mm).

4.5.1.8 Dimensions

Voir le § 4.1.1.8.

4.5.2 Huisserie

Voir le §4.1.2.

4.5.3 Quincaillerie

Voir le § 4.1.3.

5 Fabrication

Les vantaux de porte sont fabriqués dans les centres de production communiqués au bureau et mentionnés dans la convention de contrôle conclue avec l'ANPI. Ils sont marqués comme décrit au § 2.2.

6 Pose

Les portes doivent être stockées, traitées et posées comme prévu aux STS 53.1 pour les portes intérieures normales, compte tenu des prescriptions de pose ci-après.

La pose des portes dans des murs en maçonnerie, en béton ou en béton cellulaire doit être réalisée conformément aux prescriptions des paragraphes ci-après.

Les jeux prescrits au § 6.4 doivent être respectés.

6.1 Baie

Les dimensions de la baie sont déterminées de façon à pouvoir placer l'huisserie et le mécanisme de suspension comme prescrit au § 6.2.

Les faces latérales de la baie sont lisses.

La planéité du sol doit permettre le mouvement de la porte avec le jeu prescrit au § 6.4.

6.2 Pose de l'huisserie (lattes murales, montant de fermeture et mécanisme de suspension)

Les huisseries sont conformes au § 4.1.2 ou au § 4.5.2.

Les lattes murales et le montant de fermeture sont fixés au mur d'équerre et d'aplomb au moyen de vis (de réglage) et de chevilles correspondantes. Le raccord entre le mur, les lattes murales et le montant de fermeture est refermé au moyen de mastic **FireCryl** (Odice) ou **Soudal Firecryl FR** (profondeur min. : 5 mm).

Les étriers sont livrés avec le rail de guidage et doivent être répartis uniformément sur la longueur de ce rail. Il doit toujours y avoir un étrier au droit des galets de guidage en position fermée.

Le rail doit être suspendu de telle sorte qu'il évolue parallèlement à l'huisserie, afin d'obtenir un jeu identique sur tout le pourtour entre l'huisserie et le vantail de porte.

Les butées de fin de course peuvent être placées après la pose des chariots dans le rail.

6.3 Pose du vantail

- La marque BENOR/ATG se situe sur la moitié supérieure du chant étroit du vantail côté serrure.
- Il est interdit au poseur de porte d'entailler, de découper, de percer, de raccourcir ou de rétrécir, d'allonger ou d'élargir un vantail.
- Toute adaptation doit être effectuée par le fabricant, conformément aux prescriptions du présent agrément.

6.3.1 Quincaillerie de fermeture

- Types de serrures autorisées : voir le § 4.1.3.2.
- Béquilles autorisées : voir le § 4.1.3.2.
- Trou de serrure : voir le § 4.1.3.2.
- Les boîtiers de serrure sont revêtus par le placeur d'un produit intumescent sur les cinq faces de la serrure, comme décrit au § 4.1.3.2. Le produit intumescent est fourni par le fabricant.

6.3.2 Accessoires

Toutes les accessoires (voir le § 4.1.3.3) sont fixés au vantail par des vis dont la profondeur de pénétration dans le vantail n'excède pas 20 mm et/ou par collage, sauf mention contraire expresse.

6.4 Jeu

Le tableau ci-après présente les jeux maximaux autorisés.

Il convient de respecter le jeu maximal autorisé entre le(s) vantail(-aux) et le sol en position fermée de la porte sur l'épaisseur totale du vantail.

Afin d'éviter le frottement du vantail contre le sol après le placement de la porte, la finition du plancher doit être réalisée en tenant compte du frottement du vantail sur le sol, indiqué sur les plans, de sorte que le jeu maximum autorisé, tel que décrit dans le tableau ci-dessous, puisse être respecté.

Dès lors, le sol ne pourra monter que de manière limitée sous la course de la porte.

Celui-ci devra être réalisé de telle sorte par les entreprises responsables du nivellement du plancher que la différence maximale entre le point le plus bas du plancher sous la porte à l'état fermé (zone 1 à la fig. 6) et le point le plus élevé en position ouverte de la porte (zone 2 à la fig. 6) n'excède pas le jeu maximum autorisé entre le vantail et le plancher, diminué de 2 mm.

Jeux maximums autorisés (mm)	
Entre le vantail et l'hubriserie (lattes murales)	4
Entre le vantail et le sol *	6
* Seul un revêtement de sol dur et plan (comme un carrelage, un parquet, du béton, du linoleum) est autorisé sous la porte.	

6.5 Sécurité

6.5.1 Recommandations relatives à la sécurité des personnes

S'agissant de pouvoir assurer la sécurité de l'utilisateur, il est recommandé de respecter les forces de manœuvre et les vitesses décrites dans les normes européennes concernées.

Ces normes présentent des prescriptions en matière de vitesses maximales autorisées, de forces d'ouverture et de forces de freinage (voir le tableau ci-après).

Commande manuelle	
1	Force d'ouverture max. : 260 N
2	Vitesse de fermeture max. au cours des 50 derniers cm : 0,3 m/s
3	Protection anti-coincement de personnes : force de freinage max. : 400 N

6.5.2 Prescriptions générales en matière de sécurité incendie

- En cas d'incendie, une porte à fermeture automatique en cas d'incendie doit pouvoir se fermer quelle que soit la position dans laquelle elle se trouve.
- Par ailleurs, le mécanisme de fermeture de la porte coulissante doit être actionné par un système de détection suffisamment sensible, de sorte que la porte coulissante se ferme à une température suffisamment basse.
- Remarque : lors de la détermination des voies d'évacuation, les portes coulissantes présentes ne peuvent pas être prises en compte.

6.6 Entretien

Il y a lieu de contrôler à intervalles réguliers (selon les instructions du fabricant) si les portes coulissantes fonctionnent correctement et efficacement. La maintenance nécessaire doit être effectuée régulièrement par des personnes compétentes.

Cette maintenance vise principalement :

- la fermeture complète et sans problème des portes en veillant :
 - à ne pas entraver la course de la porte
 - à la maintenance du mécanisme et du rail de roulement
 - au réglage de la suspension afin d'obtenir des jeux optimaux en position fermée de la porte
- la réparation et/ou le remplacement immédiats par le fabricant de tous les éléments éventuellement endommagés du vantail, de l'hubriserie, du mécanisme de suspension et de guidage, etc.

7 Performances

Les performances des portes décrites ci-dessus ont été déterminées sur la base des normes suivantes :

7.1 Résistance au feu

Selon les normes européennes NBN EN 1363-1, NBN EN 1634-1 et NBN EN 13501-2 : EI₁ 30

7.2 Performances conformément aux STS 53.1 « Portes »

Les essais ont été réalisés conformément aux STS 53.1.

7.2.1 Exigences dimensionnelles

7.2.1.1 Écarts par rapport aux dimensions et à l'équerrage

Conformément à la NBN EN 951 et à la NBN EN 1529 : classe 2.

7.2.1.2 Tolérances sur la planéité

Conformément à la NBN EN 952 et à la NBN EN 1530 : classe 2.

7.2.2 Exigences fonctionnelles

7.2.2.1 Résistance à la charge angulaire verticale

- Conformément à la NBN EN 947 et à la NBN EN 1192 : pas applicable pour les portes coulissantes
- Conformément aux STS 53.1 : pour cet essai, la porte satisfait aux exigences de la classe 2.

7.2.2.2 Résistance à la torsion statique

- Conformément à la NBN EN 948 et à la NBN EN 1192 : pas applicable pour les portes coulissantes
- Conformément aux STS 53.1 : pour cet essai, la porte satisfait aux exigences de la classe 2.

7.2.2.3 Résistance aux chocs de corps mous et lourds

Conformément à la NBN EN 949 et à la NBN EN 1192 : pour cet essai, la porte satisfait aux exigences de la classe 2.

7.2.2.4 Résistance aux chocs de corps durs

Conformément à la NBN EN 950 et à la NBN EN 1192 : pour cet essai, la porte satisfait aux exigences de la classe 2.

7.2.2.5 Cycles d'essais ouverture-fermeture

- Conformément à l'EN 12605 : 200.000 cycles
- Conformément aux STS 53.1 : 200.000 cycles

7.2.2.6 Résistance aux écarts hygrothermiques

Conformément à la NBN EN 952, à la NBN EN 1121 et à la NBN EN 1530 : niveau de sollicitation b : classe 2

7.3 Conclusions

Theuma SD EI ₁ 30		
Performance	Classe STS 53.1	Normes EN
Résistance au feu	EI ₁ 30	
Dimensions et équerrage	D2	2
Planéité	V2	2
Résistance mécanique	M2	2
Fréquence d'utilisation	200.000 cycles	200.000 cycles
Résistance aux écarts hygrothermiques	HbV2	2

8 Conditions

- A. Le présent agrément technique se rapporte exclusivement au produit mentionné dans l'en-tête de cet agrément technique.
- B. Seul le titulaire d'agrément et, le cas échéant, le distributeur, peuvent revendiquer l'application de l'agrément technique.
- C. Le titulaire d'agrément et, le cas échéant, le distributeur ne peuvent pas utiliser le nom et le logo de l'UBA_{tc}, la marque ATG, l'agrément technique ou le numéro d'agrément pour des évaluations de produit non conformes à l'agrément technique ou pour un produit, kit ou système et concernant ses propriétés ou caractéristiques ne faisant pas l'objet de l'agrément technique.
- D. Des informations mises à disposition de quelque manière que ce soit d'utilisateurs (potentiels) du produit traité dans l'agrément technique (par ex. des maîtres d'ouvrage, entrepreneurs, architectes, prescripteurs, concepteurs, etc.) par le titulaire d'agrément, le distributeur ou un entrepreneur agréé ou par leurs représentants ne peuvent pas être incomplètes ou en contradiction avec le contenu de l'agrément technique ni avec les informations auxquelles il est fait référence dans l'agrément technique.
- E. Le titulaire d'agrément est toujours tenu de notifier à temps et préalablement d'éventuelles adaptations des matières premières et produits, des directives de mise en œuvre et/ou du processus de production et de mise en œuvre et/ou de l'équipement à l'UBA_{tc}, à l'opérateur d'agrément et à l'opérateur de certification. En fonction des informations communiquées, l'UBA_{tc}, l'opérateur d'agrément et l'opérateur de certification évalueront la nécessité d'adapter ou non l'agrément technique.
- F. L'agrément technique a été élaboré sur la base des connaissances et informations techniques et scientifiques disponibles, assorties des informations mises à disposition par le demandeur et complétées par un examen d'agrément prenant en compte le caractère spécifique du produit. Néanmoins, les utilisateurs demeurent responsables de la sélection du produit, tel que décrit dans l'agrément technique, pour l'application spécifique visée par l'utilisateur.
- G. Les références à l'agrément technique devront être assorties de l'indice ATG (ATG 3034) et du délai de validité.
- H. L'UBA_{tc}, l'opérateur d'agrément et l'opérateur de certification ne peuvent pas être tenus responsables d'un(e) quelconque dommage ou conséquence défavorable causés à des tiers (e.a. à l'utilisateur) résultant du non-respect, dans le chef du titulaire d'agrément ou du distributeur, des dispositions de l'article.

Légende

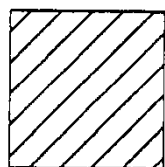

Hout

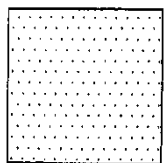

Vezelplaat

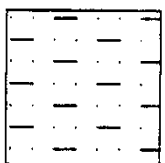

Hardboard



Palusol

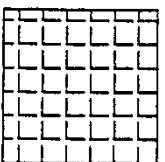

Glas

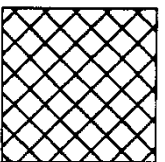

Aluminium

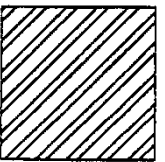

Staal

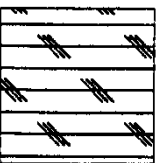

Rubber

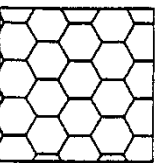

Celrooster



Gyproc/Gips

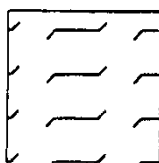

Rotswol

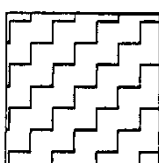

PVC

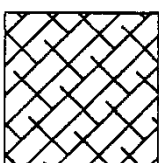

Schuimvormend
produkt

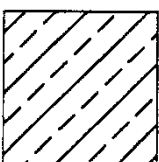

Multiplex

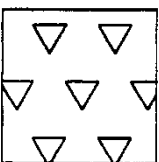

PU-schuim

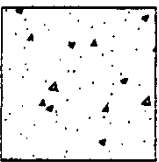

Beton

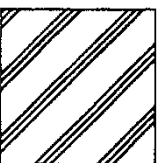

MDF

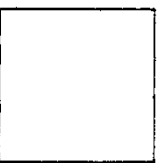

...

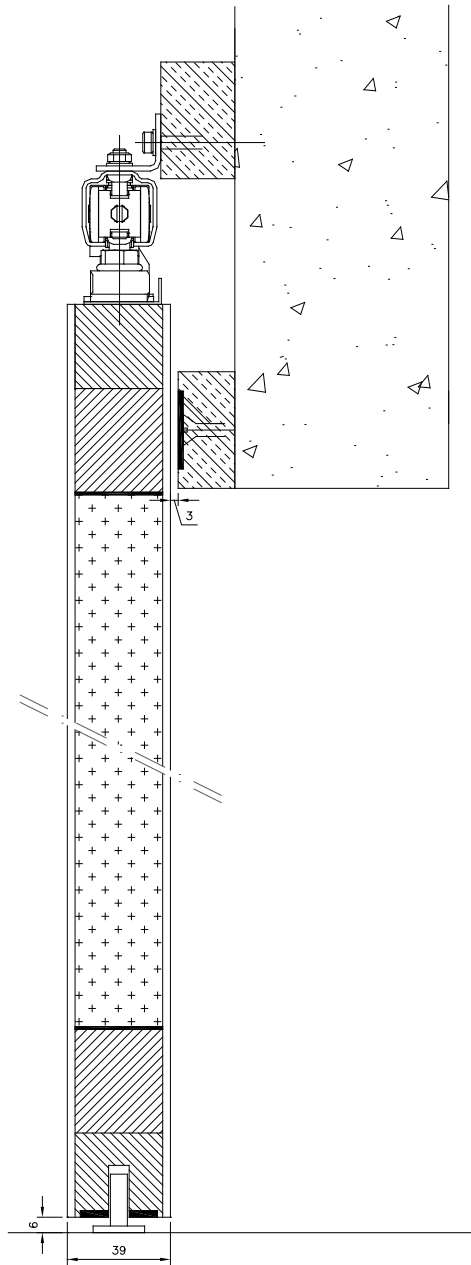

Fig. 1a: Coupe verticale

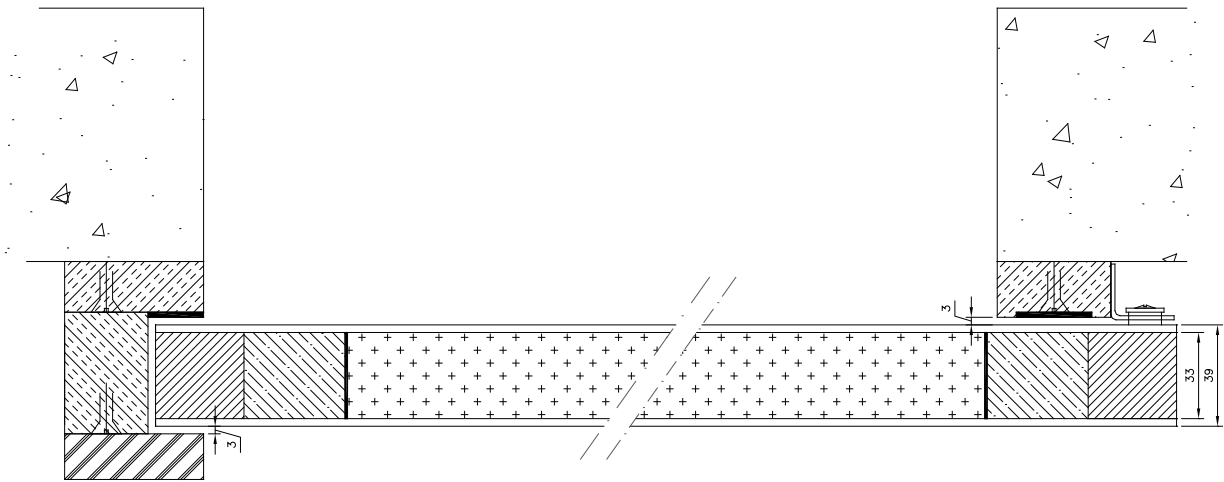

Fig. 1b: Coupe horizontale

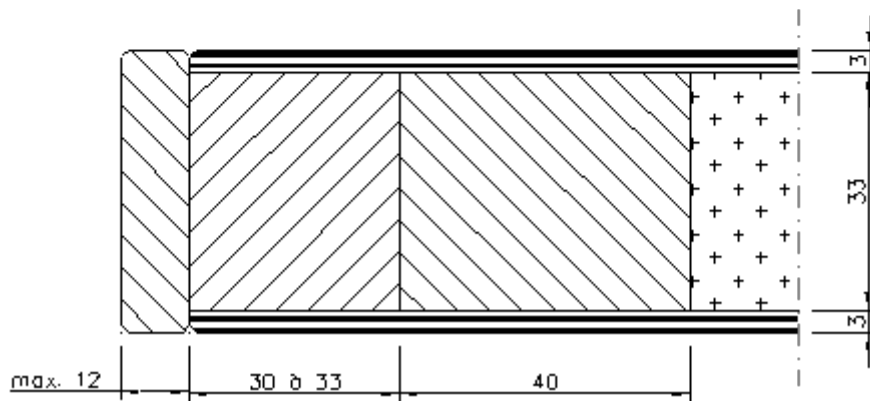
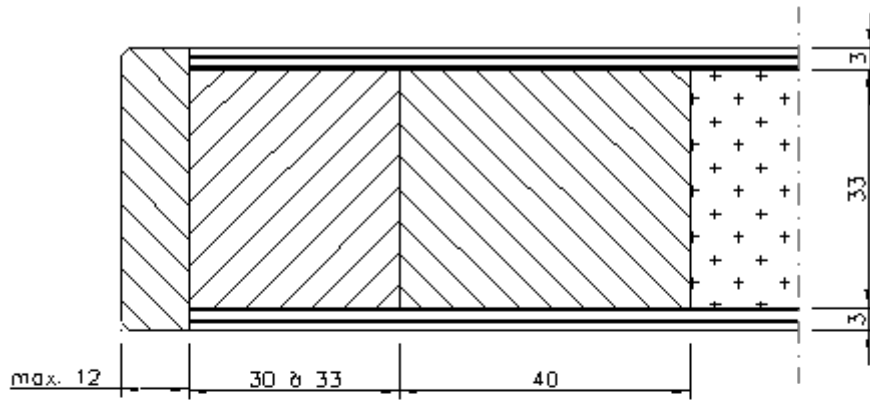

Fig. 1c

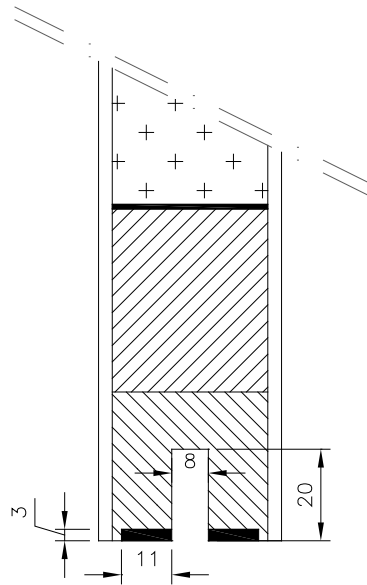

Fig. 1d

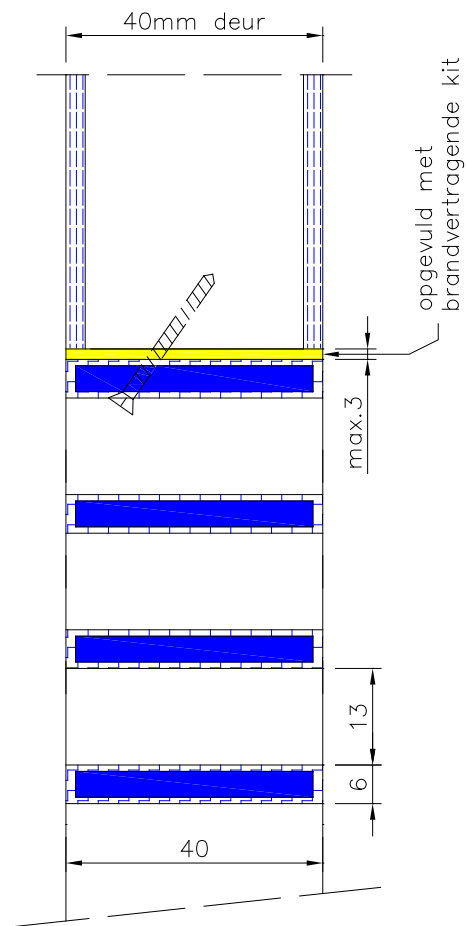

Fig. 2a

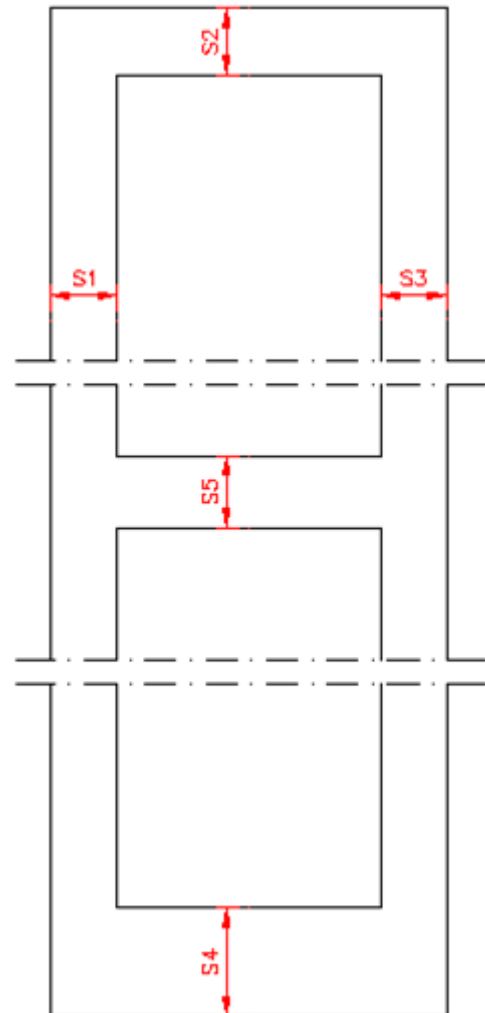

Fig. 2b

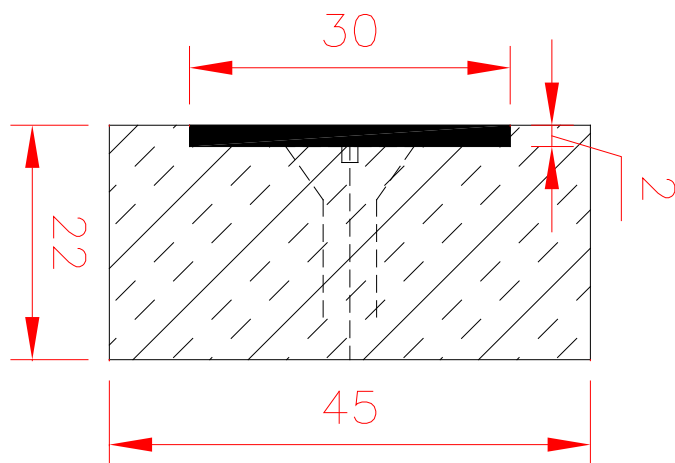

Fig. 3

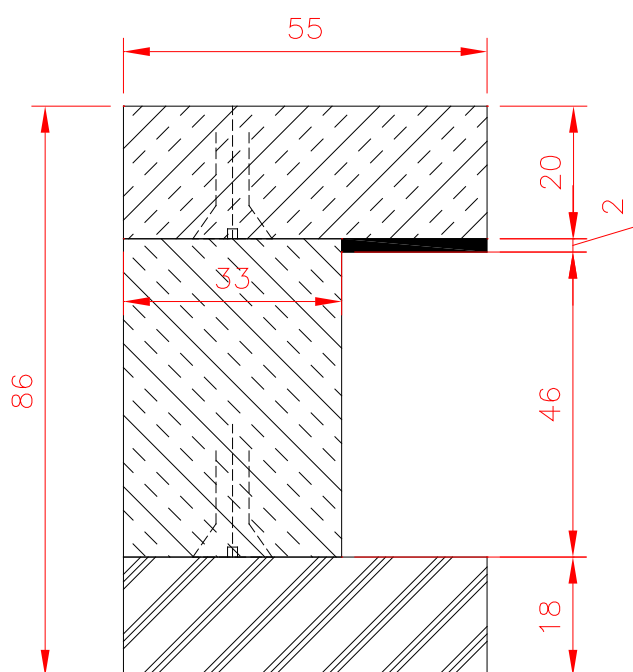

Fig. 4

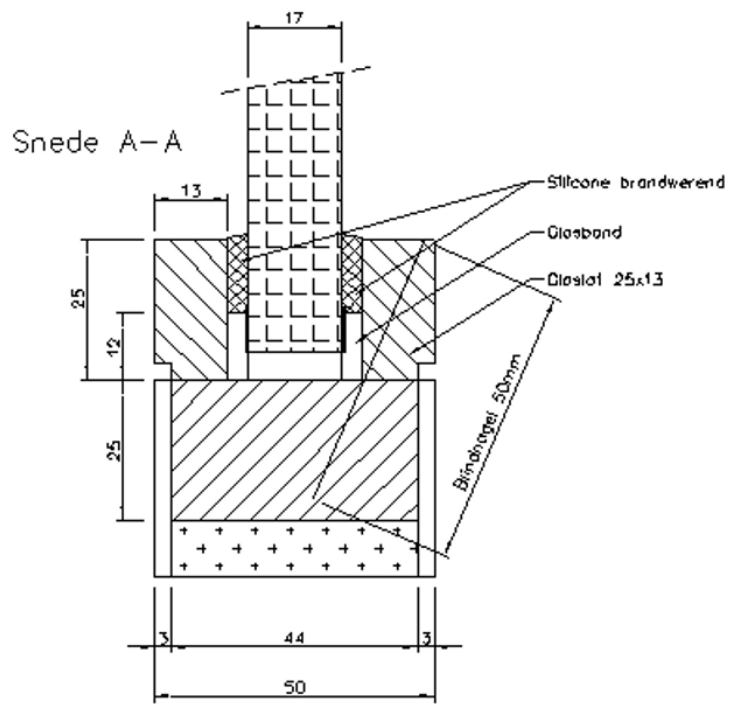

Fig. 5

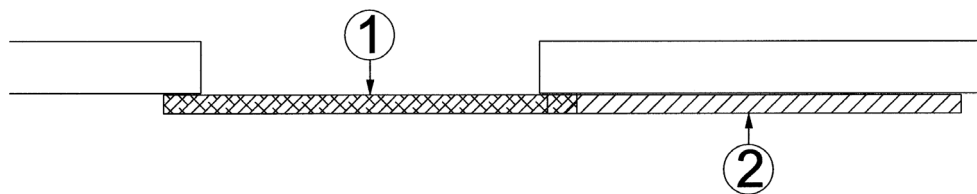

Fig. 6

Cet Agrément Technique a été publié par l'UBAtc, sous la responsabilité de l'Opérateur d'Agrément, ANPI, et sur base de l'avis favorable du Groupe Spécialisé "PROTECTION PASSIVE CONTRE L'INCENDIE", accordé le 4 février 2022.

Par ailleurs, l'Opérateur de Certification, ANPI, a confirmé que la production satisfait aux conditions de certification et qu'une convention de certification a été conclue avec le titulaire d'agrément.

Date de publication : 1 avril 2022.

Pour l'UBAtc, garant de la validité du processus d'agrément

Pour l'Opérateur d'Agrément et de Certification

Eric Winnebenninckx,
Secrétaire général



Benny de Blaere,
Directeur



Alain Verhoyen,
Directeur général ANPI



Edwin Van Wesemael,
Directeur technique ISIB

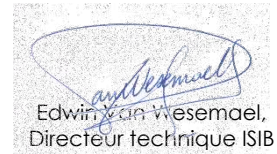

L'Agrément Technique reste valable, à condition que le produit, sa fabrication et tous les processus pertinents à cet égard :

- soient maintenus, de sorte à atteindre au minimum les résultats d'examen tels que définis dans cet Agrément Technique ;
- soient soumis au contrôle continu de l'Opérateur de Certification et que celui-ci confirme que la certification reste valable.

Si ces conditions ne sont plus respectées, l'Agrément Technique sera suspendu ou retiré et le texte d'agrément supprimé du site Internet de l'UBAtc. Les agréments techniques sont actualisés régulièrement. Il est recommandé de toujours utiliser la version publiée sur le site Internet de l'UBAtc (www.butgb-ubatc.be).

La version la plus récente de l'Agrément Technique peut être consultée grâce au code QR repris ci-contre.



l'UBAtc asbl est notifié par le SPF Économie dans le cadre du Règlement (UE) n°305/2011.

Les opérateurs de certification désignés par l'UBAtc asbl fonctionnent conformément à un système susceptible d'être accrédité par BELAC (www.belac.be).

L'UBAtc asbl est un organisme d'agrément membre de :



European Organisation for Technical Assessment

www.eota.eu



Union européenne pour l'Agrément Technique
dans la construction

www.ueatc.eu



World Federation of Technical Assessment
Organisations

www.wftao.com