



TROUW AAN KWALITEIT

CERTIFICAAT

BA-1010-2549 - versie 2



ANPI certificeert dat de firma

Wycotec NV
Rue des Technologies 9 Boite 4
4432 Alleur
België

ertoe gemachtigd is gebruik te maken van het merk van overeenkomstigheid **BENOR-ATG** op de

Enkele en dubbele brandwerende metalen draaideuren Rf 2 h

van het type

Vanderplanck PCF120B

Door het aanbrengen van dit merk op een product, verzekert de firma dat dit product vervaardigd werd overeenkomstig de beschrijving in de technische goedkeuring ATG met certificatie **ATG 2549** met brandwerendheid **2 h** volgens de norm NBN 713.020:1968/A1:1982.

Dit certificaat werd afgeleverd onder de door ANPI bepaalde voorwaarden en blijft geldig zolang de testmethoden en/of de toezichtsaudits vermeld in de reglementen die toegepast werden om de prestatie van de verklaarde kenmerken vast te leggen niet veranderen en het product of de productieomstandigheden niet fundamenteel worden gewijzigd.

Louvain-la-Neuve, 19 juni 2024

Marie Majerus
Certification Manager



asbl **ANPI** vzw - Association Nationale pour la Protection contre l'Incendie et l'Intrusion
Parc scientifique Fleming - Granbonpré 1 B-1348 Louvain-La-Neuve

cert@anpi.be www.anpi.be

Dit certificaat mag enkel in zijn geheel en zonder enige wijziging gereproduceerd worden.



LA QUALITÉ EN CONFIANCE

CERTIFICAT

BA-1010-2549 - version 2



ANPI certifie que la firme

Wycotec NV
Rue des Technologies 9 Boite 4
4432 Alleur
Belgique

est autorisée à faire usage de la marque de conformité **BENOR-ATG** sur les

Portes résistant au feu, battantes, simples et doubles, métalliques, Rf 2 h

du type

Vanderplanck PCF120B

Par l'application de cette marque sur un produit, la firme atteste que ce produit est réalisé selon la description de l'agrément technique ATG avec certification **ATG 2549** avec une résistance au feu **2 h** selon la norme NBN 713.020:1968/A1:1982.

Ce certificat est délivré aux conditions définies par ANPI et reste valable aussi longtemps que les méthodes d'essai et/ou les audits de surveillance repris dans les règlements, utilisés pour évaluer les performances des caractéristiques déclarées, ne changent pas et pour autant que ni le produit, ni les conditions de fabrication ne soient modifiés de manière significative.

Louvain-la-Neuve, le 19 juin 2024

Marie Majerus
Certification Manager



asbl **ANPI** vzw - Association Nationale pour la Protection contre l'Incendie et l'Intrusion
Parc scientifique Fleming - Granbonpré 1 B-1348 Louvain-La-Neuve

cert@anpi.be www.anpi.be

Ce certificat ne peut être reproduit que dans son intégralité et sans aucune modification.



CONFIDENT OF QUALITY

CERTIFICATE

BA-1010-2549 - version 2



ANPI certifies that the company

Wycotec NV
Rue des Technologies 9 Boite 4
4432 Alleur
Belgium

is authorised to use the conformity mark **BENOR-ATG** on the

Single and double fire resistant metal hinged doors Rf 2 h

of the type

Vanderplanck PCF120B

By affixing this mark to a product, the company assures that this product has been manufactured in accordance with the description in the technical approval ATG with certification **ATG 2549** with fire resistance **2 h** according to the standard NBN 713.020:1968/A1:1982.

This certificate has been issued under the conditions set by ANPI and remains valid as long as the test methods and/or surveillance audits mentioned in the regulations applied to determine the performance of the declared characteristics do not change and the product or the production conditions are not fundamentally altered.

Louvain-la-Neuve, 19 June 2024

Marie Majerus
Certification Manager



asbl **ANPI** vzw - Association Nationale pour la Protection contre l'Incendie et l'Intrusion
Parc scientifique Fleming - Granbonpré 1 B-1348 Louvain-La-Neuve

cert@anpi.be www.anpi.be

This certificate may only be copied completely and without any alteration.

Technische Goedkeuring ATG met Certificatie



**Brandwerende metalen
draaideuren Rf 2 h**

WYCOTEC PCF120B

Geldig van 23/09/21
tot 22/09/26



Institut de Sécurité Incendie asbl
Ottermesteenweg-Zuid 711
9000 Gent

Tel. +32 (0)9 240 10 80
Fax +32 (0)9 240 10 85



ANPI - Divisie Certificatie
Parc scientifique Fleming
Granbonpré 1
1348 Louvain-la-Neuve

www.anpi.be
certification@anpi.be

Goedkeuringshouder:

Wycotec
Rue des Technologies 9/4
4432 Alleur
Tel.: +32 (0)4 361 01 65
info@wycotec.eu

1 Doel en draagwijdte van de Technische Goedkeuring

Deze Technische Goedkeuring betreft een gunstige evaluatie van het product (zoals hierboven beschreven) door onafhankelijke Goedkeuringsoperatoren, ISIB en ANPI, aangeduid door de BUTgb, voor de toepassing vermeld in deze Technische Goedkeuring.

De Technische Goedkeuring legt de resultaten vast van het goedkeuringsonderzoek. Dit onderzoek bestaat uit: de identificatie van de relevante eigenschappen van het product in functie van de beoogde toepassing en de plaatsings- of verwerkingswijze ervan, de opvatting van het product en de betrouwbaarheid van de productie.

De Technische Goedkeuring heeft een hoog betrouwbaarheidsniveau door de statistische interpretatie van de controleresultaten, de periodieke opvolging, de aanpassing aan de stand van zaken en techniek en de kwaliteitsbewaking van de goedkeuringshouder.

De goedkeuringshouder dient de resultaten van het onderzoek, weergegeven in de Technische Goedkeuring, te respecteren bij het verstrekken van informatie aan derden. De BUTgb of de certificatieoperator kan initiatieven nemen die zich opdringen wanneer de goedkeuringshouder dit niet (voldoende) uit zichzelf doet.

De Technische Goedkeuring, evenals de certificatie van de overeenstemming van het product met de Technische Goedkeuring, staan los van individueel uitgevoerde werken. De aannemer en/of architect blijven onverminderd verantwoordelijk voor de overeenstemming van de uitgevoerde werken met de bepalingen van het bestek.

De Technische Goedkeuring behandelt niet de veiligheid op de werf, de sanitaire aspecten en het duurzaam gebruik van grondstoffen, tenzij dit in specifieke bepalingen wordt vermeld. Bijgevolg is de BUTgb in geen enkel geval verantwoordelijk voor beschadigingen ingevolge het niet naleven, in hoofde van de goedkeuringshouder of de aannemer(s) en/of de architect, van bepalingen over de veiligheid op de werf, over de sanitaire aspecten en over het duurzaam gebruik van grondstoffen.

In overeenstemming met § 5.1 van bijlage 1 van het K.B. 7 juli 1994 tot vaststelling van de basisnormen voor de preventie van brand en ontploffing waaraan de gebouwen moeten voldoen en de wijzigingen eraan worden met "deuren" bouwelementen bedoeld die in een wandopening geplaatst worden, bestemd om doorgang mogelijk te maken en te verhinderen. Een deur is samengesteld uit één of meerdere beweegbare delen (deurvlugels), een vast gedeelte (deuromlijsting met of zonder boven- en/of zijpanelen), ophangings-, sluitings- en werkingsonderdelen en de verbinding met de wand.

De **weerstand tegen brand van de deuren** wordt bepaald op basis van resultaten van proeven verricht volgens de norm NBN 713-020 "Weerstand tegen brand van bouwelementen" (uitgave 1968) en Addendum 1 aan deze norm (uitgave 1982). De toekenning van het BENOR-merk is gebaseerd op het geheel van de testrapporten samen met de mogelijke interpolaties en extrapolaties, en niet alleen op basis van elk testrapport afzonderlijk.

De aanwezigheid van het **BENOR/ATG-merk** op een deur bevestigt dat de in de hierna volgende beschrijving opgenomen elementen, indien beproefd volgens NBN 713-020, de op het BENOR/ATG-label aangeduide **brandweerstand** zullen vertonen in de volgende voorwaarden:

- naleving van de procedure in uitvoering van het Algemeen Reglement en van het Bijzonder Gebruiks- en Controlereglement van het BENOR/ATG-merk in de sector passieve brandbescherming;

- naleving van de bij de deur geleverde plaatsingsvoorschriften, opgenomen in § 6 van onderhavige goedkeuring. Te dien einde moet elke levering van BENOR/ATG-deuren vergezeld zijn van een exemplaar van deze goedkeuring met plaatsingsvoorschriften.

De **duurzaamheid**, de **gebruiksgeschiktheid** en de **veiligheid** van de deuren worden onderzocht op basis van resultaten van proeven verricht overeenkomstig de Eengemaakte Technische Specificaties STS 53.1 "Deuren" (uitgave 2006).

De **technische goedkeuring** wordt afgeleverd door de vzw BUTgb. De **machtiging tot gebruik van het BENOR/ATG-merk** wordt verleend door ANPI en is afhankelijk van de uitvoering in de fabriek van een doorlopende fabricatiecontrole en van periodieke externe controles uitgevoerd door een afgevaardigde van de door ANPI aangeduide inspectie-instelling op de in de fabriek vervaardigde elementen.

Teneinde voldoende zekerheid te hebben omtrent een correcte plaatsing van de brandwerende deur, is het aan te bevelen de deuren te laten plaatsen door plaatsers gecertificeerd door een hiertoe geaccrediteerd organisme, zoals ISIB. Dergelijke certificatie wordt afgeleverd op basis van een opleiding en een praktische proef, waarin het correct lezen en toepassen van de plaatsingsvoorschriften geëvalueerd worden.

Door het aanbrengen van het ISIB-label, d.i. een transparant label met de vermelding van het certificatenummer van de plaatser, dat de onderstaande vorm (diameter: 22 mm) heeft bovenop het BENOR/ATG-label en door het afleveren van een plaatsingsattest, verzekert de gecertificeerde plaatser dat de plaatsing van het deurgeheel overeenkomstig § 6 van deze goedkeuring uitgevoerd werd en neemt deze laatste hiervoor ook de verantwoordelijkheid.



Door het aanbrengen van dit label onderwerpt de gecertificeerde plaatser zich aan een periodieke controle uitgevoerd door het certificatie-organisme.

2 Beschrijving

2.1 Toepassingsdomein

Brandwerende metalen draaideuren "PCF120B":

- met een weerstand tegen brand van twee uur (Rf 2 u), bepaald op basis van proefverslagen volgens NBN 713.020.
- behorend tot volgende categorieën:
 - enkele metalen draaideuren, met metalen omlijsting;
 - enkele metalen draaideuren, met metalen omlijsting;
- waarvan de mechanische prestaties op basis van proefverslagen volgens de STS 53,1 werden bepaald.

De deuren worden geplaatst in muuropeningen uit beton, metselwerk of cellenbeton met een minimale dikte van 140 mm en een voldoende mechanische stabiliteit, met uitsluiting van alle andere lichte wanden.

Wanneer deuren in serie geplaatst worden, dienen zij onderling gescheiden te zijn door een penant die tenminste dezelfde eigenschappen inzake brandwerendheid en mechanische stabiliteit heeft als de wand waarin ze geplaatst zijn. Het penant kan worden verkregen door verbinding van twee metalen omlijstingen waarvan de spouw met beton wordt opgevuld.

De muuropeningen moeten voldoen aan de voorwaarden van § 6.1 om de deuren te kunnen plaatsen volgens de voorwaarden opgelegd in § 6.

De vloerbekleding in deze muuropeningen is hard en vlak zoals tegels, parket, beton of linoleum.

2.2 Markering en controle

Deze deuren maken het voorwerp uit van de geïntegreerde procedure BENOR/ATG, waardoor de fabrikant de machtiging tot gebruik van het hieronder voorgestelde BENOR/ATG-merk verkrijgt.

Het merk van overeenkomstigheid BENOR/ATG heeft de vorm van een dun zelfklevend plaatje (diameter: 22 mm) volgens onderstaand model:



Het merk wordt tijdens de productie door de fabrikant aangebracht op de bovenste helft van de smalle zijde van de vleugel, aan de paumellenzijde.

Op de omlijsting hoeft geen merk te zijn aangebracht.

Enkel door het aanbrengen van het hierboven beschreven BENOR/ATG-merk op een deurelement verzekert de fabrikant dat dit element werd vervaardigd overeenkomstig de beschrijving van het bouwelement in de onderhavige goedkeuring, d.w.z.:

Element	Conform paragraaf
Materialen	3
Deurvleugel + beschrijving	4.1.1
Afmetingen	4.1.1.3
Omlijsting	4.1.2
Hang- en sluitwerk	4.1.3
Toebehoren ⁽²⁾	4.1.3.3

⁽¹⁾: indien van toepassing

⁽²⁾: indien deze op het leveringsdocument vermeld zijn

2.3 Levering en controle op de bouwplaats

Elke levering van BENOR/ATG-deuren moet vergezeld zijn van een exemplaar van onderhavige goedkeuring, teneinde de opleveringscontroles na plaatsing toe te laten.

De controle op de bouwplaats omvat:

1. de controle van de aanwezigheid van het BENOR/ATG-merk op de deurvleugel(s),
2. de controle van de overeenkomstigheid van de elementen beschreven in onderstaande tabel,
3. de controle van de overeenkomstigheid van de plaatsing met de beschrijving van deze goedkeuring.

De controles vermeld in punten 2 en 3 omvatten in het bijzonder:

Element	Te controleren volgens paragraaf
Plaatsingsmateriaal	3
Afmetingen	4.1.1.3
Toebehoren ⁽³⁾	4.1.3.3
Plaatsing	6

⁽³⁾: indien deze niet op de leveringsbon vermeld zijn

2.4 Bemerkingen met betrekking tot bestekvoorschriften

De brandwerende deuren beschikken over bijzondere eigenschappen die hen toelaten om in gesloten toestand de brandwerende eigenschappen van de muur waarin zij geplaatst zijn te vervullen.

Deze bijzondere prestaties kunnen in het algemeen enkel verkregen worden door een specifieke constructie van de deur en hangen af van de zorg waarmee de plaatsing van het ganse deurelement gebeurt (zie § 2.3 Levering en controle op de bouwplaats").

Hieruit volgt dat de elementen van de deur (deurvleugel, omlijsting, hang- en sluitwerk, afmetingen, eventuele toebehoren, enz.) gekozen moeten worden binnen de beperkingen van onderhavige goedkeuring (zie § 2.3 Levering en controle op de bouwplaats").

3 Materiaal (4)

De merknaam en de kenmerken van elk der samenstellende materialen zijn gekend door het Benor/ATG bureau. Ze worden steekproefsgewijze geverifieerd door een afgevaardigde van de door ANPI aangeduide inspectie-instelling.

3.1 Vleugel

- Elektrolytisch verzinkte staal- of inoxplaat 304 of 316
- Aluminium versterkingsprofielen:
- U-profiel in ajour elektrolytisch verzinkte staalplaat
- "Morton" strip
- Hardhout
- Rotswolisolatie
- Gipskartonplaat
- schuimvormend product "Palusol"
- schuimvormend product "Palusol" in een PVC-omhulsel, breedte: 40 mm x 6 mm
- fibersilicaat
- neopreen dichtingsstrip
- siliconen
- aluminium profiel
- Kunststof dempingsprofiel

3.2 Omlijsting

- Elektrolytisch verzinkte, geplooid of inox 304 of 316 staalplaat, dikte: 1,5 mm of 2 mm
- Kunststof dempingsprofiel
- schuimvormend product "Palusol"
- schuimvormend product "Palusol" in een PVC-omhulsel, breedte: 30 mm
- kunststof voeg, breedte: 30 mm

3.3 Hang- en sluitwerk

- Paumellen/scharnieren: zie § 4.1.3.1.
- Krukken en sloten: zie § 4.1.3.2.
- Toebehoren: zie § 4.1.3.3

(4): De toegelaten afwijkingen op de vermelde karakteristieken van de materialen bij werfcontroles zijn weergegeven in

onderstaande tabel:

Materiaalmerk	Toegelaten afwijking
Afmetingen hout	± 1 mm
Staaldikte	± 0,1 mm
Volumemassa	- 10 %

4 Elementen (4)

Definities

Hierina definities zijn gebaseerd op punt 5.1 van bijlage 1 van het Koninklijk Besluit van 07/07/1994, dat de basisnormen voor de preventie van brand en ontploffing vastlegt, waaraan nieuwe gebouwen moeten voldoen, en de interpretatie van de Hoge Raad voor beveiliging tegen brand en ontploffing in overeenstemming document CS/1345/10-01.

Een deur bevat een vast deel (omlijsting met of zonder boven- en/of zijpanelen), een beweegbaar gedeelte (de deurvleugel), ophangings-, gebruiks- en sluitelementen, evenals de verbinding met de ruwbouw.

Een bovenpaneel behoort tot de deur voor zover diens hoogte kleiner is dan of gelijk is aan 50 % van de hoogte van de deurvleugel.

Één (of meerdere) zijpane(e)l(en) beho(o)r(t)(en) tot de deur voor zover de totale breedte kleiner is dan of gelijk is aan de breedte van de breedste deurvleugel.

In het andere geval maken de vaste delen integraal deel uit van de wand.

4.1 Enkele of dubbele draaideur

4.1.1 Vleugel

4.1.1.1 Enkele deur

De vleugel is samengesteld uit:

4.1.1.1.1 Een kaststructuur

De kaststructuur bestaat uit twee verzinkte of inox geplooid staalplaten, met elkaar verbonden op de volgende manier:

- Deurvleugels type A (figuren 1a en 1b):

Een U-profiel in ajour elektrolytisch verzinkte staalplaat is aan de caissonplaten gepuntlast.

Of

- Deurvleugels type B (figuren 1c en 1d):

Een strip in "Morton" wordt op de caissonplaten bevestigd met behulp van stalen klinknagels of zelftappende schroeven.

4.1.1.1.2 Een kern

De kern bestaat uit rotswolplaten en gipskartonplaten.

De binnenkant van de deurvleugel is lokaal voorzien van schuimvormend product.

Op de plaats van de slotkast(en) wordt de kern van de deurvleugels type A vervangen door een slotblok in hardhout beschermd door een fibersilicaatplaat en door schuimvormend product.

Het gebruik van dit soort slotblok is ook toegestaan voor deurvleugels type B.

Voor deurvleugels type B kan de kern ook vervangen worden door een gipskartonplaat met behulp van schuimvormend product.

4.1.1.1.3 Schuimvormend product

Een strook schuimvormend product "Palusol" in een PVC-omhulsel (breedte: 40 mm) wordt geplaatst in een inkeping gevormd door de plaatranden en het ajour U-profiel of de strip in "Morton". De uiteinden van deze stroken schuimvormend product worden gesloten met siliconen.

4.1.1.1.4 Eén beglazing

Het is niet toegelaten een beglazing in de deur aan te brengen.

4.1.1.1.5 Ventilatioerooster

Het is niet toegelaten een brandwerend rooster in de deur aan te brengen.

4.1.1.1.6 Een afwerking

De deurvleugel kan afgewerkt worden met een verflaag.

4.1.1.2 Dubbele deur

4.1.1.2.1 Dubbele deur met stalen makelaar in opbouw

De constructie van de mobiele deurvleugel is identiek aan deze beschreven in § 4.1.1.1 (deurvleugels type A).

De constructie van de halfvaste deurvleugel is identiek aan deze beschreven in § 4.1.1.1 (deurvleugel van hetzelfde type als dat van de mobiele deurvleugel). Als ingebouwde grendels worden gebruikt, wordt de kern op deze plaats vervangen door een fibersilicaat strook beschermd door een schuimvormend product.

De kern van de halfvaste deurvleugel wordt vervangen door:

- Een blok in hardhout op de plaats van de multiplex van het slot.
- Een blok in hardhout op de plaats van de grendelkast als een ingebouwde grendel wordt gebruikt. Deze grendel wordt 300 mm van het slot verschoven.

Elke deurvleugel is voorzien van een stalen makelaar met een dikte van 1,5 mm of 2 mm (figuur 2). Dit stalen profiel wordt gedopst of met stalen of inox klinknagels bevestigd aan het dagvlak van de deurvleugel (afstand tussen lasdoppen of klinknagels: 100 mm à 150 mm). De makelaar is voorzien van een strook schuimvormend product "Palusol" in een PVC-omhulsel (breedte: 30 mm) en een dempingsprofiel in kunststof.

4.1.1.3 Afmetingen

De afmetingen van de deurvleugel dienen tussen de volgende maximum- en minimumafmetingen te liggen:

	Maximaal		Minimaal	
	enkel	dubbel	enkel	dubbel
	(mm)	(mm)	(mm)	(mm)
Hoogte	2450	2600	1650	1850
Breedte	1670	1350	650	800
Dikte	Type A: 73			
	Type B: 75			

Voor elke deurvleugel is de verhouding hoogte/breedte groter dan of gelijk aan 1.

Het verschil in breedte tussen de twee deurvleugels van een dubbele deur bedraagt maximaal 550 mm.

Elke deurvleugel mag niet breder zijn dan de waarden weergegeven in onderstaande tabel.

4.1.2 De omlijsting

De omlijstingen kunnen driezijdig (twee verticale zijden en een bovenzijde) of vierzijdig (rondom de vleugel) worden uitgevoerd, tenzij door reglementaire bepalingen verboden.

Ze kunnen worden uitgevoerd in verzinkt of roestvrij staal.

4.1.2.1 Type 1

De omlijsting bestaat uit geprofileerde staalplaat met een dikte van 1,5 mm of 2 mm, geplooid zoals aangegeven in figuur 3a. Een dempingsprofiel in kunststof wordt aangebracht in de aanslagplooï van de omlijsting. Ter hoogte van de smalle kant is de zijde van de omlijsting bedekt met ajour over de hele omtrek. Aan de binnenkant van de omlijsting, op de met ajour bewerkte zijde, wordt een strook schuimvormend product gekleefd.

Dit soort omlijsting is vervaardigd door de firma nv. Vanderplanck Metalworks nv te Bois d'Haine.

4.1.2.2 Type 2

De omlijsting bestaat uit twee geprofileerde staalplaten met een dikte van 1,5 mm of 2 mm, gescheiden door een voeg in kunststof (breedte: 10 mm). De omlijsting is geplooid zoals aangeduid in figuur 3b. Een dempingsprofiel in kunststof wordt aangebracht in de aanslagplooï van de omlijsting. Een strook schuimvormend product "Palusol" in een PVC-omhulsel (breedte: 30 mm) wordt in een groef gelijmd, en naast de smalle zijde van de omlijsting naast de aanslag geplooid.

Dit soort omlijsting is vervaardigd door de firma nv. Vanderplanck Metalworks nv te Bois d'Haine.

4.1.3 Hang- en sluitwerk

4.1.3.1 Paumellen

De paumellen van staal (hoogte: 138 mm, diameter van de knoop: 20 mm, diameter van de as: 11 mm) of van roestvrij staal (hoogte: 138 mm, diameter van de knoop: 16 mm, diameter van de as: 8 mm), al dan niet met messing slijtring, worden aan de deurvleugel en aan de omlijsting gelast.

Het aantal paumellen moet overeenstemmen met de volgende voorschriften in functie van de maximale hoogte en de maximale oppervlakte van de deurvleugel:

Aantal paumellen	Maximale hoogte	Maximale oppervlakte
	(mm)	(m ²)
2	1450	1,67
3	2200	2,56
4	2600	3,51

De paumellen worden als volgt geplaatst:

- De as van de bovenste paumelle bevindt zich op 175 mm van de bovenste smalle kant van de deurvleugel.
- De as van de onderste paumelle bevindt zich op 175 mm van de onderste smalle kant van de deurvleugel.
- Als er drie paumellen worden aangebracht, bevindt de as van deze derde paumelle zich op halve hoogte tussen de as van de bovenste paumelle en de as van de onderste paumelle.
- Als er vier paumellen worden aangebracht, bevindt de as van de derde paumelle zich op een afstand van 200 mm van de as van de bovenste paumelle, en de as van de vierde paumelle bevindt zich op halve hoogte tussen de as van de derde paumelle en de as van de onderste paumelle.

- Als er vijf paumellen worden aangebracht, bevindt de as van de derde paumelle zich op een afstand van 200 mm van de as van de bovenste paumelle. De assen van de vierde en vijfde paumelle worden gelijkmatig verspreid over de as van de derde paumelle en de as van de onderste paumelle.

Een tolerantie van ± 50 mm is toegelaten voor de plaatsing van de paumellen.

4.1.3.2 Sluitwerk

- Krukken

Model en materiaal naar keuze met een ononderbroken stalen stang met een sectie van 8 mm x 8 mm of 9 mm x 9 mm met of zonder positioneringsschroef.

- Vingerplaten of rozetten

Model naar keuze.

- Sloten

- Inbouwsloten

Cylinderslot met dag- en nachtschoten:

De toegelaten inbouwsloten zijn sloten met stalen, getemperd stalen, messing of roestvrij stalen schoten, een stalen of roestvrij stalen voorplaat en slotkast met onderstaande maximale afmetingen en gewicht.

De maximale afmetingen van de slotgatopening in het slotblok in hardhout (deurvleugels van het type A):

- o hoogte: hoogte van de slotkast + 10 mm
- o diepte: diepte van de slotkast + 5 mm
- o breedte: breedte van de slotkast + 5 mm

Maximale afmetingen van de slotgatopening in de "Morton" strook (deurvleugels van het type B):

- o hoogte: hoogte van de slotkast + 10 mm
- o breedte: breedte van de slotkast + 5 mm

Het slot wordt in een slotblok in hardhout bevestigd met behulp van zelfborende schroeven (deurvleugels type A met slotblok in hardhout) of rechtstreeks in het Morton (deurvleugels van het type B zonder slotblok in hardhout).

De twee zijden van de slotkast worden beschermd door een plaat schuimvormend product "Palusol" (dikte: 2 mm) (deurvleugels van het type B).

- Opbouwsloten:

Modellen naar keuze met stalen, messing of roestvrij stalen schoten, en een stalen of roestvrij stalen slotkast, voor zover de doorgaande openingen in de deurvleugel zijn beperkt tot de opening voor de krukstaaf en/of de cilinder.

Ter hoogte van het opbouwslot is de deurvleugel voorzien van een stalen verstevigingsplaat met een dikte van 3 mm, gelast aan de plaat van de deurvleugel. Het slot wordt aan deze versteviging bevestigd met behulp van schroeven.

- Grendels:

- Inbouwrendels:

De vaste deurvleugel van de dubbele deuren is voorzien van een dubbelwerkende (automatische) stalen grendel, geplaatst langs de smalle zijde van de deurvleugel op dezelfde manier als het slot.

Deze grendel drijft twee verticale stalen stangen aan (\varnothing : 10 mm) die de vaste deurvleugel vergrendelen.

- Opbouwrendels:

Modellen naar keuze met bedieningsarmen en stalen of roestvrij stalen stangen.

Ter hoogte van het slot (de sloten) is de deurvleugel voorzien van verstevigingsplaten in staalplaat met een dikte van 3 mm, gelast aan de plaat van de deurvleugel. Het slot (de sloten) wordt (worden) aan de verstevigingen bevestigd met behulp van schroeven.

4.1.3.3 Toebehoren

Het gebruik van onderstaande toebehoren is toegelaten, behalve indien het door reglementaire bepalingen zou verboden zijn:

- opgevezen handgreep
- antipaniekstaaf
- opgebouwd mechanisme dat de deur tot sluiten dwingt in geval van brand, met of zonder mechanisme om de deur open te houden
- sluitregelaars: de dubbele deuren met twee bij brand automatisch sluitende dubbele deuren moeten met een sluitregelaar worden uitgerust.

Ter hoogte van de toebehoren is de deurvleugel voorzien van verstevigingsplaten in staalplaat met een dikte van 3 mm, gelast aan de plaat van de deurvleugel. De toebehoren zijn aan deze verstevigingen bevestigd met behulp van schroeven.

5 Vervaardiging

De deurvleugels en de omlijstingen worden vervaardigd in de productiecentra die aan het bureau zijn meegedeeld en die zijn vermeld in de controleovereenkomst afgesloten met ANPI. Ze worden gemerkt zoals beschreven in § 2.2.

6 Plaatsing

De deuren dienen opgeslagen, behandeld en geplaatst te worden zoals voorzien in STS 53,1 voor gewone binnendeuren, rekening houdend met onderstaande plaatsingsvoorschriften.

6.1 Muuropening

- De afmetingen van de muuropening worden zo bepaald dat de deuren kunnen worden geplaatst zoals bepaald in § 6.2.
- De zijanten van de muuropening zijn effen.
- De vlakheid van de vloer moet de vrije beweging van de deur toelaten met de in § 6.4 voorgeschreven speling.

6.2 Plaatsing van de stalen omlijsting

De omlijstingen zijn conform met § 4.1.2.

De omlijstingen worden in openingen van muren geplaatst met een minimale dikte van 140 mm. Het is uitgesloten deze deur in een lichte scheidingswand te plaatsen.

Wanneer verschillende deuren en zijpanelen in serie worden geplaatst, dienen zij onderling gescheiden te zijn door een penant die dezelfde eigenschappen en dezelfde stabiliteit heeft als de wand waarin zij worden geplaatst. Deze penant kan worden gerealiseerd door het samenbrengen van twee stalen omlijstingen waarbij de ruimte tussen de omlijstingen wordt opgevuld met beton.

De omlijsting wordt haaks en loodrecht geplaatst.

De omlijsting wordt in de muuropening geplaatst met behulp van L-vormige klangen met een maximale dikte van 5 mm. Deze klangen worden aan de muur bevestigd met behulp van schroeven en pluggen. Na de plaatsing wordt de omlijsting aan de bevestigingshaken gelast. Bij enkele deuren breder dan 1150 mm of bij dubbele deuren is een tussenfixatie op de latei verplicht.

De omlijsting wordt volledig opgegoten met beton.

De afstand tussen de buitenrand van de omlijsting en de ruwbouw dient minstens 10 mm te bedragen om een volledige opvulling toe te laten.

De voeg tussen de ruwbouw en de omlijsting kan eventueel afgewerkt worden met siliconen.

6.3 Plaatsing van de deurvleugel

- Het merk van overeenkomstigheid BENOR ATG wordt aangebracht op de paumellenzijde van de deurvleugel.
- Insnijden, uitsnijden, doorboren, inkorten of versmallen, verhogen en verbreden van de deurvleugel(s) en/of het bovenpaneel door de plaatser zijn niet toegelaten.
- Elke onvermijdelijke aanpassing moet door de fabrikant uitgevoerd worden.

6.3.1 Paumellen

Paumelletype en plaatsing van de paumellen: zie § 4.1.3.1.

6.3.2 Slotsysteem

- Toegelaten kruktypes: zie § 4.1.3.2.
- Toegelaten slottypes: zie § 4.1.3.2.
- Toegelaten grendeltypes: zie § 4.1.3.2.

De opbouwsluitsystemen worden bevestigd aan verstevigingsplaten die aan de plaat van de deurvleugel worden gelast met schroeven.

6.3.3 Toebehoren

De toebehoren (zie § 4.1.3.3) worden bevestigd aan de verstevigingsplaten die met schroeven aan de plaat van de deurvleugel worden gelast.

In geval deuren belast met sluiting in geval van brand of deuren die bij brand automatisch sluiten, moeten onderstaande richtlijnen worden gevolgd.

Indien enkel de mobiele deurvleugel van een dubbele deur zelfsluitend is, dient de halfvaste deurvleugel voorzien te worden van een dubbelwerkende grendel, zoals bepaald in § 4.1.3.2 van deze goedkeuring. Als de twee deurvleugels van een dubbele deur uitgerust zijn met een automatisch sluitsysteem, dient de halfvaste deurvleugel van een sluitregelaar en een dubbelwerkende automatische grendel te zijn voorzien.

6.4 Spelingen

De maximale toegelaten spelingen worden in de onderstaande tabel aangegeven.

De maximaal toegelaten speling tussen de deurvleugel(s) en de grond moet gerespecteerd worden over de hele breedte van de deurvleugel in gesloten stand.

Teneinde na plaatsing het slepen van de deurvleugel op de vloer te voorkomen, dient de afwerking van de vloer door de vloerder te worden uitgevoerd, rekening houdend met de openingsrichting, aangeduid op de plannen, zodat de maximaal toegelaten speling, zoals beschreven in onderstaande tabel kan gerespecteerd worden.

Hier toe mag de vloer in de zwaai van de deur slechts beperkt oplopen.

Deze dient door de tegellegger zodanig uitgevoerd te worden dat het maximaal verschil tussen het laagste punt van de vloer onder de deur in gesloten toestand (zone 1 in fig. 4) en het hoogste punt in de loop van de deur (zone 2 in fig. 4) niet groter is dan de maximaal toegelaten speling tussen de deurvleugel en de vloer, verminderd met 2 mm:

Maximaal toegelaten spelingen	
	(mm)
Tussen deurvleugel en omlijsting	6
Tussen de deurvleugels van een dubbele deur	9
Tussen de deurvleugel en de vloer	6

De vloerbekleding in de muuropening is hard en vlak zoals tegels, beton, linoleum of parket.

De spelingen worden op elk punt gemeten met een kaliber met een breedte van 10 mm.

7 Prestaties

De prestaties van de hierboven beschreven deuren werden vastgelegd op basis van de volgende normen.

7.1 Brandweerstand

NBN 713.020 "Weerstand tegen brand van bouwelementen", Uitgave 1968 en Addendum 1, Uitgave 1982: Rf 2 h.

7.2 Prestaties volgens ST 53.1 "Deuren"

De proeven werden uitgevoerd volgens STS 53.1-specificaties "Deuren", uitgave 2006.

7.2.1 Dimensionale eisen

7.2.1.1 Afwijkingen op afmetingen en haaksheid

Volgens NBN EN 951 en NBN EN 1529: niet van toepassing

7.2.1.2 Vlakheidsafwijkingen

Volgens NBN EN 952 en NBN EN 1530: niet van toepassing

7.2.2 Functionele eisen

7.2.2.1 Weerstand tegen verticale hoekbelasting

Volgens NBN EN 947 en NBN EN 1192: voor deze proef voldoet de deur aan de eisen voor klasse 4

7.2.2.2 Weerstand tegen vervormingen door torsie

Volgens NBN EN 948 en NBN EN 1192: voor deze proef voldoet de deur aan de eisen voor klasse 4

7.2.2.3 Weerstand tegen schokken van zachte en zware voorwerpen

Volgens NBN EN 949 en NBN EN 1192: voor deze proef voldoet de deur aan de eisen voor klasse 4

7.2.2.4 Weerstand tegen schokken van harde voorwerpen

Volgens NBN EN 950 en NBN EN 1192: voor deze proef voldoet de deur aan de eisen voor klasse 4

7.2.2.5 Weerstand tegen herhaald openen en sluiten

Volgens NBN EN 1191 en NBN EN 12400: klasse 8 (1.000.000 cycli)

Volgens NBN EN 1191 en NBN EN 16034: klasse C5 (200.000 cycli)

7.3 Besluit

WYCOTEC PCF120B		
Prestatie	Klasse STS 53.1	EN-normen
Brandweerstand	Rf 2h	
Afmetingen en haaksheid	D1	pda
Vlakheid	V2	pda
Mechanische weerstand ⁽⁵⁾	M4	4
Gebruiksfrequentie	f8	8
Duurzaamheid van de automatische sluiting	f6	C5
⁽⁵⁾ : Maximale afmetingen van 2,23 m x 1,10 m. Voor deuren met grotere afmetingen dient deze klassering te worden aangetoond door proeven.		

8 Figuren

Figuur 1a

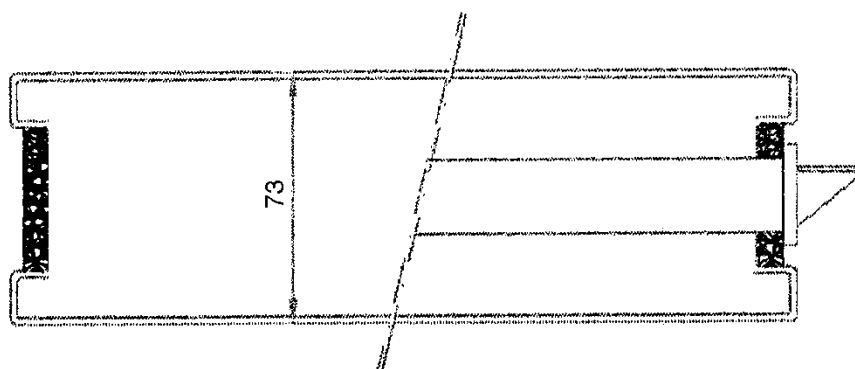

Figuur 1b

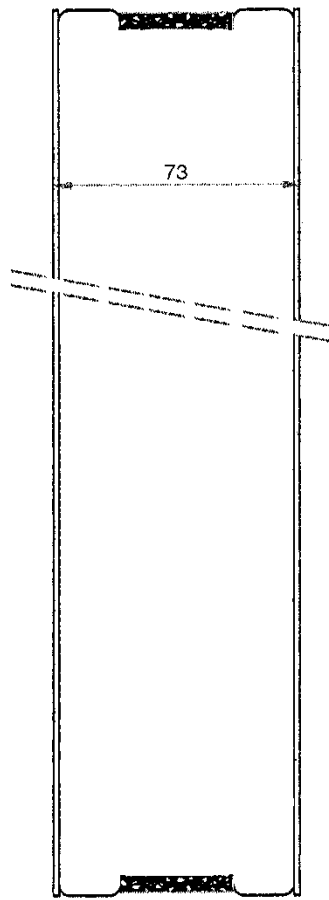

Figuur 1c

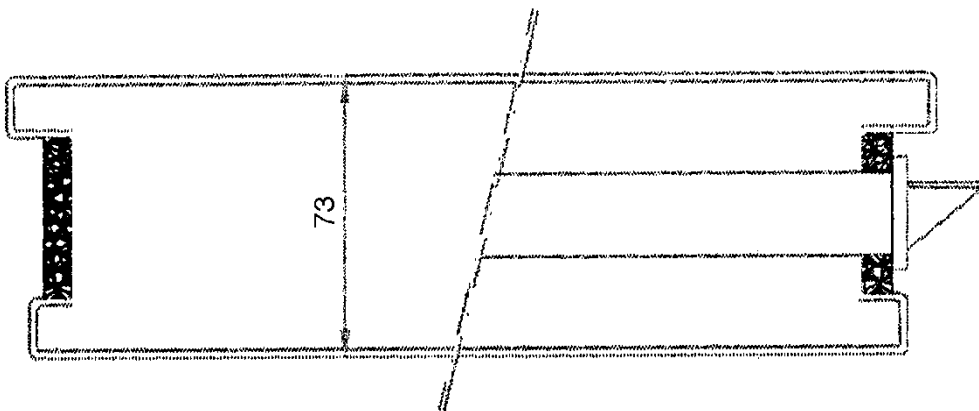

Figuur 1d

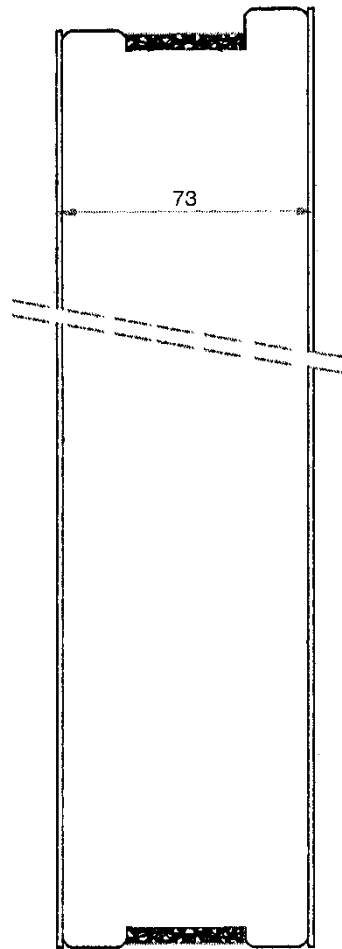

Figuur 2

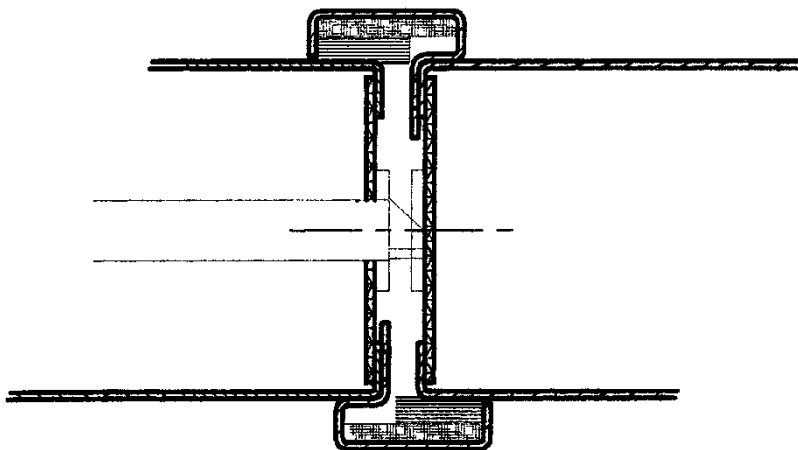

Figuur 3a

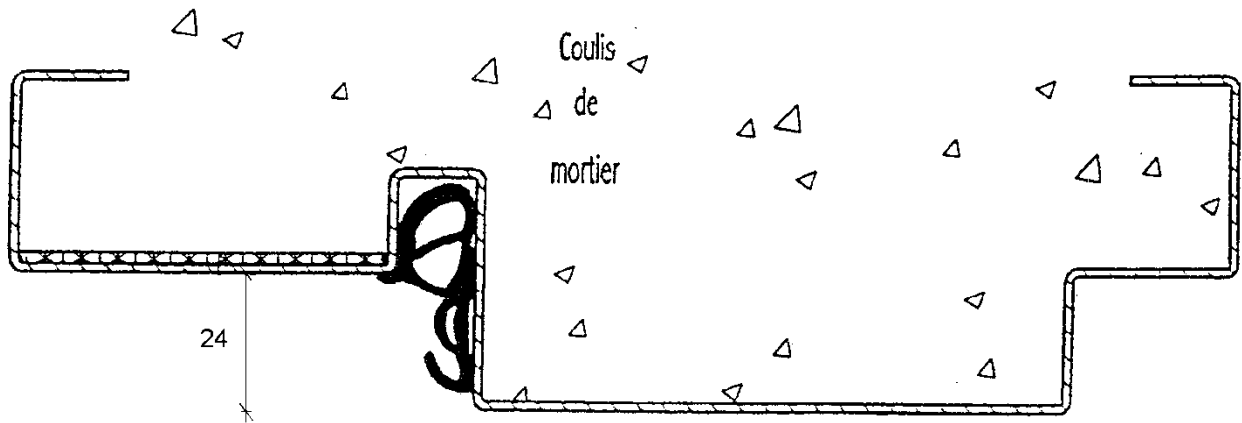

Figuur 3b

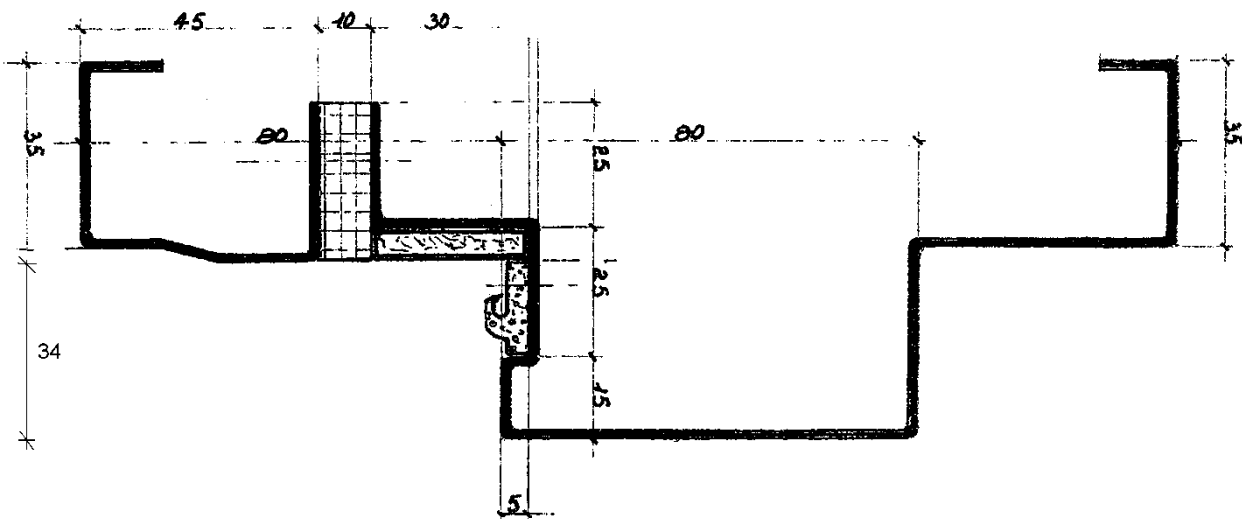

Figuur 4

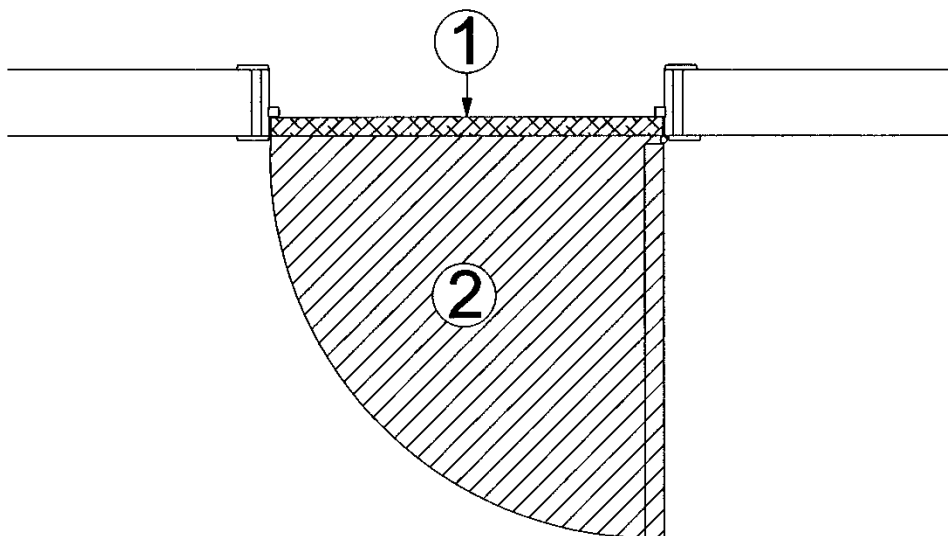

9 Voorwaarden

- A. Deze Technische Goedkeuring heeft uitsluitend betrekking op het product vermeld op de voorpagina van deze Technische Goedkeuring.
- B. Enkel de goedkeuringshouder en desgevallend de verdeler kunnen aanspraak maken op de Technische Goedkeuring.
- C. De goedkeuringshouder en desgevallend de verdeler mogen geen gebruik maken van de naam en het logo van de BUtgb, het ATG-merk, de Technische Goedkeuring of het goedkeuringsnummer, voor productbeoordelingen die niet in overeenstemming zijn met de Technische Goedkeuring of voor een product, kit of systeem alsook de eigenschappen of kenmerken ervan, die niet het voorwerp uitmaken van de Technische Goedkeuring.
- D. Informatie die door de goedkeuringshouder, de verdeler of een erkende aannemer of door hun vertegenwoordigers, op welke wijze dan ook, ter beschikking wordt gesteld van (potentiële) gebruikers van het in de Technische Goedkeuring behandelde product (bijv. bouwheren, aannemers, architecten, voorschrijvers, ontwikkelaars, enz.) mag niet onvolledig zijn of in strijd met de inhoud van de Technische Goedkeuring, noch met informatie waarnaar in de Technische Goedkeuring verwezen wordt.
- E. De goedkeuringshouder is steeds verplicht tijdig eventuele aanpassingen aan de grondstoffen en producten, de verwerkingsrichtlijnen, het productie- en verwerkingsproces en/of de uitrusting, voorafgaandelijk aan de BUtgb, de Goedkeurings- en de Certificatieoperator bekend te maken. Afhankelijk van de meegedeelde informatie kunnen de BUtgb, de Goedkeurings- en de Certificatieoperator oordelen dat de Technische Goedkeuring al dan niet moet worden aangepast.
- F. De Technische Goedkeuring kwam tot stand op basis van de beschikbare technische en wetenschappelijke kennis en informatie, aangevuld door informatie ter beschikking gesteld door de aanvrager en vervolledigd door een goedkeuringsonderzoek dat rekening houdt met het specifieke karakter van het product. De gebruikers blijven echter verantwoordelijk voor de keuze van het product, zoals beschreven in de Technische Goedkeuring, voor de specifieke toepassing die door de gebruiker wordt beoogd.
- G. Verwijzingen naar de Technische Goedkeuring moeten vergezeld zijn van de ATG-aanwijzer (ATG 2549) en de geldigheidstermijn.
- H. De BUtgb, de Goedkeuringsoperator en de Certificatieoperator kunnen niet aansprakelijk worden gesteld voor enige schade of nadelig gevolg veroorzaakt aan derden (o.m. de gebruiker) ingevolge het niet-nakomen van de bepalingen van dit artikel 9 door de goedkeuringshouder of de verdeler.

Deze technische goedkeuring werd gepubliceerd door de BUtgb, onder verantwoordelijkheid van de goedkeuringsoperator ANPI, en op basis van het gunstig advies van de Gespecialiseerde Groep "PASSIEVE BRANDBESCHERMING", verleend op 6 juli 2021.

Daarnaast bevestigde de Certificatieoperator ANPI dat de productie aan de certificatievoorwaarden voldoet en dat met de goedkeuringshouder een certificatieovereenkomst ondertekend werd.

Datum van deze uitgave: 23 september 2021.

Voor de BUtgb, als geldigverklaring van het goedkeuringsproces



Eric Winnepenninckx,
Secretaris-Generaal



Benny de Blaere,
Directeur



Alain Verhoyen,
Directeur-Generaal

Voor de Goedkeurings- en Certificatieoperator

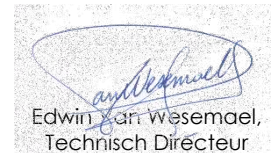

Edwin Van Wesemael,
Technisch Directeur

De Technische Goedkeuring blijft geldig, gesteld dat het product, de vervaardiging ervan en alle daarmee verband houdende relevante processen:

- onderhouden worden, zodat minstens de proefresultaten bereikt worden zoals bepaald in deze Technische Goedkeuring.
- doorlopend aan de controle door de Certificatieoperator onderworpen worden en deze bevestigt dat de certificatie geldig blijft.

Wanneer niet langer wordt voldaan aan deze voorwaarden, zal de Technische Goedkeuring worden geschorst of ingetrokken en de goedkeuringstekst van de BUtgb-website worden verwijderd. De technische goedkeuringen worden regelmatig geactualiseerd. Het wordt aanbevolen steeds gebruik te maken van de versie die op de BUtgb website (www.butgb-ubatc.be) gepubliceerd werd.

De meest recente versie van de Technische Goedkeuring kan geraadpleegd worden met de QR-code hiernaast.



De BUtgb vzw werd aangemeld door de FOD Economie in het kader van Verordening (EU) n°305/2011. De door de BUtgb vzw aangeduide certificatieoperatoren werken volgens een door BELAC (www.belac.be) accreditiebaar systeem.

De BUtgb vzw is een goedkeuringsinstituut dat lid is van:



European Organisation for Technical Assessment

www.eota.eu



Europese Unie voor de technische goedkeuring in de bouw

www.ueatc.eu



World Federation of Technical Assessment Organisations

www.wftao.com

Agrément Technique ATG avec Certification



**Portes résistant au feu,
battantes, métalliques,
Rf 2 h**

WYCOTEC PCF120B

Valable du 23/9/2021
au 22/9/2026



Institut de Sécurité Incendie asbl
Ootergemsesteenweg-Zuid 711
9000 Gent

Tel. +32 (0)9 240 10 80
Fax +32 (0)9 240 10 85



ANPI - Division Certification
Parc scientifique Fleming
Granbonpré 1
1348 Louvain-la-Neuve

www.anpi.be
certification@anpi.be

Titulaire d'agrément :

Wycotec
Rue des Technologies 9/4
4432 Alleur
Tel. : +32 (0)4 361 01 65
info@wycotec.eu

1 Objet et portée de l'Agrément Technique

Cet Agrément Technique concerne une évaluation favorable du produit (tel que décrit ci-dessus) par les Opérateurs d'Agrément indépendants désignés par l'UBAtc, ISIB et ANPI, pour l'application mentionnée dans cet Agrément Technique.

L'Agrément Technique consigne les résultats de l'examen d'agrément. Cet examen se décline comme suit : identification des propriétés pertinentes du produit en fonction de l'application visée et du mode de pose ou de mise en œuvre, conception du produit et fiabilité de la production.

L'Agrément Technique présente un niveau de fiabilité élevé compte tenu de l'interprétation statistique des résultats de contrôle, du suivi périodique, de l'adaptation à la situation et à l'état de la technique et de la surveillance de la qualité par le titulaire d'agrément.

Le titulaire d'agrément est tenu de respecter les résultats d'examen repris dans l'Agrément Technique lorsqu'ils mettent des informations à la disposition de tiers. L'UBAtc ou l'Opérateur de Certification peut prendre les initiatives qui s'imposent si le titulaire d'agrément ne le fait pas (suffisamment) de lui-même.

L'Agrément Technique et la certification de la conformité du produit à l'Agrément Technique sont indépendants des travaux effectués individuellement. L'entrepreneur et/ou l'architecte demeurent entièrement responsables de la conformité des travaux réalisés aux dispositions du cahier des charges.

L'Agrément Technique ne traite pas, sauf dispositions reprises spécifiquement, de la sécurité sur chantier, d'aspects sanitaires et de l'utilisation durable des matières premières. Par conséquent, l'UBAtc n'est en aucun cas responsable de dégâts causés par le non-respect, dans le chef du titulaire d'agrément ou de l'entrepreneur/des entrepreneurs et/ou de l'architecte, des dispositions ayant trait à la sécurité sur chantier, aux aspects sanitaires et à l'utilisation durable des matières premières.

Conformément au § 5.1 de l'annexe 1 de l'A.R. du 7 juillet 1994 fixant les normes de base en matière de prévention contre l'incendie et l'explosion, auxquelles les bâtiments doivent satisfaire, on entend par « portes » des éléments de construction, placés dans une ouverture de paroi, pour permettre ou interdire le passage. Une porte est composée d'une ou plusieurs parties mobiles (le(s) vantail(aux)), une partie fixe (huisserie avec ou sans imposte et/ou panneaux latéraux), des éléments de suspension, de fermeture et d'utilisation ainsi que la liaison avec la paroi.

La **résistance au feu des portes** a été déterminée sur base des résultats d'essais réalisés conformément à la norme NBN 713-020 « Résistance au feu des éléments de construction » (édition 1968) et Addendum 1 (édition 1982) à cette norme. La délivrance de la marque BENOR est basée sur l'ensemble des rapports d'essais, y compris les interpolations et les extrapolations possibles et pas uniquement sur chaque rapport d'essai individuel.

La présence de la **marque BENOR/ATG** sur une porte certifiée que les éléments repris dans la description ci-après présenteront la **résistance au feu** indiquée sur le label BENOR/ATG s'ils ont été testés conformément à la NBN 713-020, dans les conditions suivantes :

- respect de la procédure établie en exécution du Règlement général et du Règlement particulier d'usage et de contrôle de la marque BENOR/ATG dans le secteur de la protection incendie passive;
- respect des prescriptions de pose fournies avec la porte et reprises au § 6 de cet agrément. À cette fin, chaque livraison de portes BENOR/ATG doit être accompagnée d'un exemplaire du présent agrément avec les prescriptions de pose.

La **durabilité**, l'**aptitude à l'emploi** et la **sécurité** des portes sont examinées sur base de résultats d'essais réalisés conformément aux Spécifications Techniques Unifiées STS 53.1 « Portes » (édition 2006).

L'**agrément technique** est délivré par l'UBA^{tc} asbl. L'**autorisation d'usage de la marque BENOR/ATG** est attribuée par ANPI et est subordonnée à l'exécution d'un contrôle suivi de la fabrication et de contrôles externes périodiques des éléments fabriqués en usine, effectués par un délégué de l'organisme d'inspection désigné par ANPI.

Afin d'obtenir une garantie satisfaisante d'une pose correcte de la porte résistant au feu, il est recommandé d'en confier l'exécution à des placeurs certifiés par un organisme accrédité en la matière, comme l'ISIB. Une telle certification est délivrée sur la base d'une formation et d'une épreuve pratique, au cours de laquelle la compréhension et l'application correcte des prescriptions de pose sont évaluées.

En apposant le label ISIB, un label transparent mentionnant le numéro de certification du placeur du modèle ci-dessous (diamètre : 22 mm), appliqué au-dessus du label BENOR/ATG et en délivrant une attestation de placement, le placeur certifié assure que la pose du bloc-porte a été effectuée conformément au § 6 de cet agrément et qu'il en assume également la responsabilité.



En apposant ce label, le placeur certifié se soumet à un contrôle périodique effectué par l'organisme de certification.

2 Description

2.1 Domaine d'application

Portes résistant au feu, battantes, métalliques « **PCF120B** » :

- présentant un degré de résistance au feu de deux heures (Rf 2 h), déterminée sur base de procès-verbaux d'essai suivant la NBN 713.020.
- appartenant aux types suivantes :
 - portes battantes simples métalliques, avec huisserie métallique;
 - portes battantes doubles métalliques, avec huisserie métallique;
- dont les performances mécaniques ont été déterminées sur base de procès-verbaux suivant les STS 53.1.

Les portes sont placées dans des baies réalisées dans des murs en béton, en maçonnerie ou en béton cellulaire d'une épaisseur minimale de 140 mm et d'une stabilité mécanique satisfaisante, à l'exclusion de toute autre cloison légère.

Les différentes portes constituant une batterie sont séparées par un trumeau ayant au moins les mêmes caractéristiques de résistance au feu et de stabilité mécanique que le mur dans lequel elles sont placées. Le trumeau peut être réalisé par l'assemblage de deux huisseries métalliques dont le vide entre les deux est rempli de béton.

Les baies de mur doivent satisfaire aux conditions décrites au § 6.1 afin de pouvoir placer les portes dans les conditions imposées au § 6.

Le revêtement de sol dans ces baies est dur et plat tel que carrelage, parquet, béton ou linoléum.

2.2 Marquage et contrôle

Ces portes font l'objet de la procédure intégrée BENOR/ATG, permettant au fabricant d'obtenir l'autorisation d'usage de la marque BENOR/ATG représentée ci-après.

La marque de conformité BENOR/ATG se présente sous la forme d'une plaquette mince autocollante (diamètre : 22 mm) du modèle ci-dessous :



Cette marque est apposée en usine par le fabricant sur la partie supérieure du chant du vantail, du côté des paumelles.

L'hubriserie ne doit pas être munie d'une marque.

Seulement en apposant la marque BENOR/ATG décrite ci-dessus sur un élément, le fabricant certifie que cet élément est conforme à la description correspondante du présent agrément, c.-à.-d. :

Élément	Conforme au paragraphe
Matériaux	3
Vantail + description	4.1.1
Dimensions	4.1.1.3
Huisserie	4.1.2
Quincaillerie	4.1.3
Accessoires ⁽²⁾	4.1.3.3
⁽¹⁾ : si d'application	
⁽²⁾ : si celles-ci sont mentionnées sur le bon de livraison	

2.3 Fourniture et contrôle sur chantier

Chaque fourniture de portes BENOR/ATG doit être munie d'un exemplaire du présent agrément afin de permettre les contrôles de réception après la pose.

Le contrôle sur chantier comprend :

1. le contrôle de la présence de la marque BENOR/ATG sur le(s) vantail(aux) de porte,
2. le contrôle de la conformité des éléments décrits dans le tableau ci-après,
3. le contrôle de la conformité du placement avec la description du présent agrément.

Les contrôles mentionnés aux points 2 et 3 comprennent en particulier :

Élément	A contrôler suivant paragraphe
Matériaux pour le placement	3
Dimensions	4.1.1.3
Accessoires ⁽³⁾	4.1.3.3
Placement	6
⁽³⁾ : si celles-ci ne sont pas mentionnées sur le bon de livraison	

2.4 Remarques relatives aux prescriptions des cahiers de charge

Les portes résistant au feu présentent des caractéristiques spéciales dans le but de compléter, en position fermée, les caractéristiques de résistance au feu de la paroi dans laquelle elles sont placées.

En général ces performances spéciales ne peuvent être obtenues que par une conception spécifique de la porte et dépendent du soin apporté au montage de la porte complète (voir § 2.3 « Fourniture et contrôle sur chantier »).

Il en résulte que les éléments de la porte (vantail, huisserie, quincaillerie, dimensions, accessoires éventuelles, etc.) doivent être choisis dans les limites du présent agrément (voir § 2.3 « Fourniture et contrôle sur chantier »).

3 Matériaux (4)

La dénomination commerciale et les caractéristiques de chaque élément constituant sont connues par le bureau BENOR/ATG. Elles sont vérifiées par sondage par un délégué de l'organisme de contrôle, désigné par ANPL.

3.1 Vantail

- tôle d'acier électrozinguée ou en inox 304 ou 316
- profils de renfort en acier
- profil-U en tôle d'acier électrozinguée ajourée
- bande en « Morton »
- bois dur
- panneaux en laine de roche
- plaque de plâtre enrobée de carton
- produit intumescent « Palusol »
- produit intumescent « Palusol » dans une gaine en PVC, largeur : 40 mm x 6 mm
- fibrosilicate
- bande d'étanchéité en néoprène
- silicones
- profil en aluminium
- profil d'amortissement en matière synthétique

3.2 Huisserie

- tôle d'acier électrozinguée, pliée ou en inox 304 ou 316, épaisseur : 1,5 mm ou 2 mm
- profil d'amortissement en matière synthétique
- produit intumescent « Palusol »
- produit intumescent « Palusol » dans une gaine en PVC, largeur : 30 mm
- joint en matière synthétique, largeur : 30 mm

3.3 Quincaillerie

- Paumelles / charnières : voir § 4.1.3.1.
- Béquilles et serrures : voir § 4.1.3.2.
- Accessoires : voir § 4.1.3.3.

4 Elements (4)

Définitions

Les définitions ci-après sont basées sur le point 5.1 de l'annexe 1 à l'Arrêté Royal du 07/07/1994 fixant les normes de base en matière de prévention contre l'incendie et l'explosion, auxquelles les bâtiments nouveaux doivent satisfaire et sur l'interprétation du Conseil supérieur pour la protection contre l'incendie et l'explosion, conformément au document CS/1345/10-01.

Une porte comprend une partie fixe (huisserie avec ou sans imposte et/ou panneaux latéraux), une partie mobile (le vantail), des éléments de suspension, d'utilisation et de fermeture ainsi que la liaison avec le gros œuvre.

Un panneau supérieur appartient à la porte pour autant que sa hauteur soit inférieure ou égale à 50 % de la hauteur du vantail.

Un (ou plusieurs) panneaux latéral(-aux) apparten(en)nt à la porte pour autant que la largeur total soit inférieure ou égale à la largeur du vantail le plus large de la porte.

Dans le cas contraire, les parties fixes font partie intégrante de la paroi.

4.1 Porte battante simple ou double

4.1.1 Vantail

4.1.1.1 Porte simple

Le vantail est composé de :

4.1.1.1.1 Un caisson

Le caisson est composé de deux tôles d'acier zingué ou inoxydable pliées, reliées entre elles de la façon suivante :

- Vantaux du type A (figures 1a et 1b) :

Un profil-U en tôle d'acier électrozinguée ajouré est soudé par point aux tôles du caisson.

ou :

- Vantaux du type B (figures 1c et 1d) :

Une bande en « Morton » est fixée aux tôles du caisson à l'aide de rivets en acier ou de vis autotaraudeuses.

4.1.1.1.2 Un noyau

Le noyau est composé de panneaux de laine de roche et de plaques de plâtre enrobée de carton.

L'intérieur du vantail est localement pourvu de produit intumescent.

A l'endroit du (des) boîtier(s) de serrure, le noyau des vantaux du type A est remplacé par un bloc de serrure en bois dur protégé par une plaque en fibrosilicate et par du produit intumescent.

L'usage de ce type de bloc de serrure est également autorisé pour les vantaux du type B.

Pour les vantaux du type B le noyau peut également être remplacé par une bande de plaque de plâtre enrobée de carton protégée à l'aide de produit intumescent.

4.1.1.1.3 Un produit intumescent

Une bande du produit intumescent « Palusol » dans une gaine en PVC (largeur : 40 mm) est placée dans l'encoche formée par les bords des tôles pliées et le profil-U ajouré ou la bande en « Morton ». Les extrémités de ces bandes du produit intumescent sont refermées par des silicones.

(4) : Les écarts admis sur les caractéristiques des matériaux mentionnés en cas de contrôles sur chantier sont donnés dans le tableau ci-dessous :

Caractéristique de matériau	Ecart admis
Dimensions bois	± 1 mm
Epaisseur acier	± 0,1 mm
Masse volumique	- 10 %

4.1.1.1.4 Un vitrage

Il n'est pas autorisé de placer un vitrage dans la porte.

4.1.1.1.5 Une grille de ventilation

Il n'est pas autorisé de placer une grille de ventilation dans la porte.

4.1.1.1.6 Une finition

Le vantail peut être parachevé par une peinture.

4.1.1.2 Porte double

4.1.1.2.1 Porte double avec mauclair en acier en applique

Le vantail mobile est construit identiquement à la description du § 4.1.1.1 (vantaux du type A).

Le vantail semi-fixe est construit identiquement à la description du § 4.1.1.1 (vantail du même type que celui du vantail mobile). Dans le cas de l'usage d'un verrou encastré, le noyau est remplacé à cet endroit par une bande en fibrosilicate protégée par un produit intumescent.

Le noyau du vantail semi-fixe est remplacé par :

- un bloc en bois dur à l'endroit de la (des) contreplaque(s) de la serrure.
- un bloc en bois dur à l'endroit du boîtier du verrou dans le cas d'usage d'un verrou encastré. Ce verrou est décalé de 300 mm par rapport à la serrure.

Chaque vantail est pourvu d'un mauclair en acier épaisseur 1,5 mm ou 2 mm (figure 2). Ce profil en acier est soudé par bouchons ou riveté avec des rivets en acier ou en acier inoxydable sur la face du vantail (distance entre bouchons de soudure ou rivets : 100 mm à 150 mm). Le mauclair est pourvu d'une bande de produit intumescent « Palusol » dans une gaine en PVC (largeur : 30 mm) et d'un profil d'amortissement en matière synthétique.

4.1.1.3 Les dimensions

Les dimensions du vantail doivent être comprises entre les dimensions maximales et minimales suivantes :

	Maximale		Minimale	
	simple	double	simple	double
	(mm)	(mm)	(mm)	(mm)
Hauteur	2450	2600	1650	1850
Largeur	1670	1350	650	800
Epaisseur	Type A : 73			
	Type B : 75			

Pour chaque vantail, le rapport hauteur largeur est supérieur ou égal à 1.

En cas de portes doubles, la différence de largeur entre les deux vantaux ne dépasse pas 550 mm.

La largeur de chaque vantail est limitée aux valeurs données dans le tableau ci-dessus.

4.1.2 L'huissierie

Les huisseries peuvent être réalisées avec trois côtés (deux côtés verticaux et un côté supérieur) ou avec quatre côtés (entourant le vantail), sauf si des prescriptions légales l'interdisent.

Elles peuvent être exécutées en acier zingué ou inoxydable.

4.1.2.1 Type 1

L'huissierie est composée d'un profilé en tôle d'acier d'une épaisseur de 1,5 mm ou 2 mm, pliée comme indiquée dans la figure 3a. Un profil d'amortissement en matière synthétique est inséré dans une rainure, pliée dans l'huissierie à l'endroit de la battée. Au droit du chant du vantail la face de l'huissierie est ajourée sur tout le périmètre. Une bande de produit intumescent est collée, à l'intérieur de l'huissierie, sur la face ajourée.

Ce type de huisserie est fabriquée par la société s.a. Vanderplanck Metalworks à bois-d'Haine.

4.1.2.2 Type 2

L'huissierie est composée de deux profilés en tôle d'acier d'une épaisseur de 1,5 mm ou 2 mm, séparés par un joint en matière synthétique (largeur : 10 mm). L'huissierie est pliée comme indiquée dans la figure 3b. Un profil d'amortissement en matière synthétique est collé dans une rainure, pliée dans l'huissierie à l'endroit de la battée. Une bande de produit intumescent « Palusol » dans une gaine en PVC (largeur : 30 mm) est collée dans une rainure, pliée dans le chant de l'huissierie à côté de la battée.

Ce type de huisserie est fabriquée par la société s.a. Vanderplanck Metalworks à bois-d'Haine.

4.1.3 Quincaillerie

4.1.3.1 Paumelles

Les paumelles en acier (hauteur : 138 mm, diamètre du nœud : 20 mm, diamètre de l'axe : 11 mm) ou en acier inoxydable (hauteur : 138 mm, diamètre du nœud : 16 mm, diamètre de l'axe : 8 mm) sans ou avec bague d'usure en laiton sont soudées au vantail et à l'huissierie.

Le nombre de paumelles doit être conforme aux prescriptions suivantes en fonction de la hauteur maximale et la surface maximale du vantail :

Nombre de paumelles	Hauteur maximale	Surface maximale
	(mm)	(m²)
2	1450	1,67
3	2200	2,56
4	2600	3,51

Le placement des paumelles est réalisé comme suit :

- L'axe de la paumelle supérieure se trouve à 175 mm du chant supérieur du vantail.
- L'axe de la paumelle inférieure se trouve à 175 mm du chant inférieur du vantail.
- Dans le cas où on applique trois paumelles, l'axe de cette troisième paumelle se trouve à mi-hauteur entre l'axe de la paumelle supérieure et l'axe de la paumelle inférieure.
- Dans le cas où on applique quatre paumelles, l'axe de la troisième paumelle se trouve à une distance de 200 mm de l'axe de la paumelle supérieure et l'axe de la quatrième paumelle se trouve à mi-hauteur entre l'axe de la troisième paumelle et l'axe de la paumelle inférieure.
- Dans le cas où on applique cinq paumelles, l'axe de la troisième paumelle se trouve à une distance de 200 mm de l'axe de la paumelle supérieure. Les axes de la quatrième et cinquième paumelle sont uniformément repartis entre l'axe de la troisième paumelle et l'axe de la paumelle inférieure.

Une tolérance de ± 50 mm est admise pour le placement des paumelles.

4.1.3.2 Systèmes de fermeture

- Béquilles

Modèle et matériau au choix avec une tige non-interrompue en acier d'une section de 8 mm x 8 mm ou 9 mm x 9 mm, avec ou sans vis de positionnement.

- Plaques de propreté ou rosaces

Modèle au choix.

- Serrures

- Serrures encastrées

Serrure à cylindre avec pènes lançant et dormant :

Les serrures encastrées admises sont des serrures avec des pènes en acier, laiton ou acier inoxydable, une têtère et un boîtier en acier ou acier inoxydable avec les dimensions maximales et le poids maximal, donnés ci-après.

Dimensions maximales du trou de serrure prévu dans le bloc de serrure en bois dur (vantaux du type A) :

- o hauteur : hauteur du boîtier de serrure + 10 mm
- o profondeur : profondeur du boîtier de serrure + 5 mm
- o largeur : largeur du boîtier de serrure + 5 mm

Dimensions maximales du trou de serrure prévu dans la bande de « Morton » (vantaux du type B) :

- o hauteur : hauteur du boîtier de serrure + 10 mm
- o largeur : largeur du boîtier de serrure + 5 mm

La serrure est fixée dans le bloc de serrure en bois dur à l'aide de vis autotaraudeuses (vantaux du type A avec bloc de serrure en bois dur) ou directement dans le Morton (vantaux du type B sans bloc de serrure en bois dur).

Les deux faces du boîtier de la serrure sont protégées à l'aide d'une plaque du produit intumescent « Palusol » (épaisseur : 2 mm) (vantaux de type B).

- Serrures en applique :

Modèles au choix avec des pènes en acier, laiton ou acier inoxydable et un boîtier en acier ou acier inoxydable pour autant que le vantail est uniquement traversé par la tige pour la fixation des béquilles et/ou par le cylindre.

A l'endroit de la serrure en applique le vantail est pourvu d'une plaque de renfort en tôle d'acier d'une épaisseur de 3 mm, soudée à la tôle du vantail. La serrure est fixée à ce renfort à l'aide de vis.

- Verrous :

- Verrous encastrés :

Le vantail fixe des portes doubles est pourvu d'un verrou (automatique) à double action en acier, placé dans le chant du vantail d'une même façon que la serrure.

Ce verrou actionne deux tiges verticales en acier (\varnothing : 10 mm) qui verrouillent le vantail fixe.

- Verrous en applique :

Modèles au choix avec des leviers de commande et des tiges en acier ou acier inoxydable.

A l'endroit du(es) verrou(s) le vantail est pourvu de plaques de renfort en tôle d'acier d'une épaisseur de 3 mm, soudées à la tôle du vantail. Le(s) verrou(s) est(sont) fixés aux renforts à l'aide de vis.

4.1.3.3 Accessoires

Tous les vantaux décrits ci-avant peuvent être pourvus des accessoires suivants, sauf dans le cas où des prescriptions réglementaires l'interdisent :

- clenche vissée
- barre antipanique
- dispositif de fermeture automatique en cas d'incendie avec ou sans dispositif de maintien en position ouverte
- sélecteurs de fermeture : les portes doubles avec deux vantaux à fermeture automatique en cas d'incendie doivent être munies d'un sélecteur de fermeture.

A l'endroit des accessoires le vantail est pourvu de plaques de renfort en tôle d'acier d'une épaisseur de 3 mm, soudée à la tôle du vantail. Les accessoires sont fixés à ces renforts à l'aide de vis.

5 Fabrication

Les vantaux et les huisseries sont fabriqués par les centres de fabrication communiqués au bureau et repris dans la convention de contrôle avec ANPI. Ils sont marqués de la façon décrite au § 2.2.

6 Placement

Les portes sont stockées, traitées et placées comme des portes intérieures normales suivant STS 53.1 en tenant compte des prescriptions de pose mentionnées ci-après.

6.1 La baie

- Les dimensions de la baie sont déterminées de façon à pouvoir réaliser le placement comme il est prescrit au § 6.2.
- Les chants de la baie sont lisses.
- La planéité du sol doit permettre le fonctionnement de la porte avec le jeu imposé au § 6.4.

6.2 Placement de l'huisserie en acier

Les huisseries sont conformes au § 4.1.2.

Les huisseries sont placées dans les baies réalisées dans des murs d'une épaisseur minimale de 140 mm. Le placement de cette porte dans une cloison légère est exclu.

Des différentes portes et des parties latérales constituant une batterie doivent être séparées par un trumeau ayant les mêmes caractéristiques et la même stabilité que le mur dans lequel elles sont placées. Le trumeau peut être réalisé par l'assemblage de deux huisseries en acier dont le vide entre les deux est rempli de béton.

L'huisserie est placée d'équerre et d'aplomb.

L'huisserie est positionnée dans la baie du mur à l'aide de pattes en forme de L d'une épaisseur maximale de 5 mm. Ces pattes sont fixées au mur à l'aide de vis et de chevilles. Après positionnement l'huisserie est soudée contre ces pattes. Pour des portes simples d'une largeur supérieure à 1150 mm et des portes doubles, une fixation intermédiaire sur le linteau est obligatoire.

L'huisserie est entièrement remplie de béton.

La distance entre le bord extérieur de l'hubriserie et le gros œuvre doit être d'au moins 10 mm afin de permettre un remplissage complet.

Le joint entre le gros œuvre et l'hubriserie peut éventuellement être parachevé à l'aide de silicones.

6.3 Placement du vantail

- Le chant du(es) vantail(aux) muni de la marque de conformité BENOR/ATG est le côté paumelles.
- Il est défendu au placeur d'entailler, de découper, de percer, d'écourter ou de rétrécir, d'allonger ou d'élargir le(s) vantail(aux) et/ou l'imposte.
- Toute adaptation inévitable est à effectuer par le fabricant.

6.3.1 Paumelles

Type de paumelles et placement de paumelles : voir § 4.1.3.1.

6.3.2 Système de serrures

- Types de béquilles admises : voir § 4.1.3.2.
- Types de serrures admises : voir § 4.1.3.2.
- Types de verrous admis : voir § 4.1.3.2.

Les dispositifs de fermeture en applique sont fixés à des plaques de renfort soudées à la tôle du vantail par des vis.

6.3.3 Accessoires

Les accessoires (voir § 4.1.3.3) sont fixés aux plaques de renfort soudées à la tôle du vantail par des vis.

Dans le cas des portes sollicitées à la fermeture ou des portes à fermeture automatique en cas d'incendie les instructions ci-dessous doivent être suivies.

Dans le cas où seulement le vantail mobile d'une porte double est pourvu d'un dispositif de fermeture automatique le vantail semi-fixe doit être muni d'un verrou à double action, comme prescrit au § 4.1.3.2 de cet agrément. Dans le cas où les deux vantaux d'une porte double sont pourvus d'un dispositif de fermeture automatique, l'usage d'un sélecteur de fermeture et d'un verrou automatique à double action sur le vantail semi-fixe sont obligatoires.

6.4 Jeux

Les jeux maximaux admis sont donnés dans le tableau ci-dessous.

Le jeu maximal admis entre le(s) vantail (vantaux) et le sol doit être respecté sur toute l'épaisseur du vantail en position fermée de la porte.

Afin d'éviter le frottement du vantail contre le sol après le placement de la porte, la finition du sol doit être réalisée, tenant compte de la direction d'ouverture, indiquée sur les plans, de manière à ce que le jeu maximal autorisé, décrit dans le tableau ci-dessous, peut être respecté.

A cet effet, le sol ne peut présenter une pente limitée dans le rayon de mouvement de la porte.

Celle-ci doit être réalisée par le carreleur de telle façon que la différence maximale entre le point le plus bas du sol fini en dessous de la porte en position fermée (zone 1 dans fig. 4) et le point le plus élevé dans la zone de mouvement de la porte (zone 2 dans fig. 4), correspond au jeu maximal admis entre le vantail et le sol, diminué de 2 mm :

Jeu maxima autorisés	
	(mm)
Entre vantail et hubriserie	6
Entre les vantaux d'une porte double	9
Entre vantail et sol	6

Le revêtement de sol doit dur et plat, tel que carrelage, béton, linoléum ou parquet.

Les jeux sont mesurés en tout point avec un calibre de 10 mm de largeur.

7 Performances

Les performances des portes décrites ci-dessus ont été déterminées sur base des normes suivantes.

7.1 Résistance au feu

NBN 713.020 « Résistance au feu des éléments de construction », édition 1968 et Addendum 1, édition 1982 : Rf 2 h.

7.2 Performances suivant STS 53.1 « Portes »

Les essais ont été effectués suivant les spécifications STS 53.1 « Portes », édition 2006.

7.2.1 Exigences dimensionnelles

7.2.1.1 Écarts par rapport aux dimensions et à l'équerrage

Conformément à la NBN EN 951 et à la NBN EN 1529 : pas d'application

7.2.1.2 Écarts de planéité

Conformément à la NBN EN 952 et à la NBN EN 1530 : pas d'application

7.2.2 Exigences fonctionnelles

7.2.2.1 Résistance à la charge angulaire verticale

Conformément à la NBN EN 947 et à la NBN EN 1192 : pour cet essai, la porte satisfait aux exigences de la classe 4

7.2.2.2 Résistance aux déformations par torsion

Conformément à la NBN EN 948 et à la NBN EN 1192 : pour cet essai, la porte satisfait aux exigences de la classe 4

7.2.2.3 Résistance aux chocs de corps mous et lourds

Conformément à la NBN EN 949 et à la NBN EN 1192 : pour cet essai, la porte satisfait aux exigences de la classe 4

7.2.2.4 Résistance aux chocs de corps durs

Conformément à la NBN EN 950 et à la NBN EN 1192 : pour cet essai, la porte satisfait aux exigences de la classe 4

7.2.2.5 Résistance à l'ouverture et à la fermeture répétées

Conformément à la NBN EN 1191 et à la NBN EN 12400 : classe 8 (1.000.000 cycles)

Conformément à la NBN EN 1191 et à la NBN EN 16034 : classe C5 (200.000 cycles)

7.3 Conclusion

WYCOTEC PCF120B		
Performance	Classe STS 53.1	Normes EN
Résistance au feu	Rf 2h	
Dimensions et équerrage	D1	pda
Planéité	V2	pda
Résistance mécanique ⁽⁵⁾	M4	4
Fréquence d'utilisation	f8	8
Endurance de la fermeture automatique	f6	C5

⁽⁵⁾ : dimensions maximales de 2,23 m x 1,10 m. Pour des portes de dimensions supérieures, cette classification doit être démontrée par des essais

8 Figures

Figure 1a

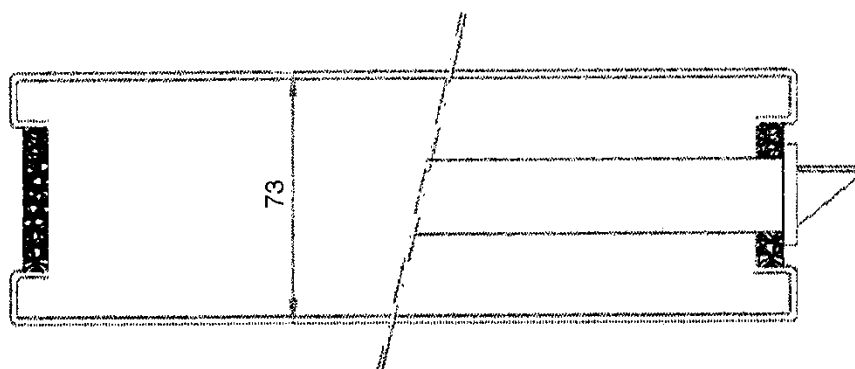

Figure 1b

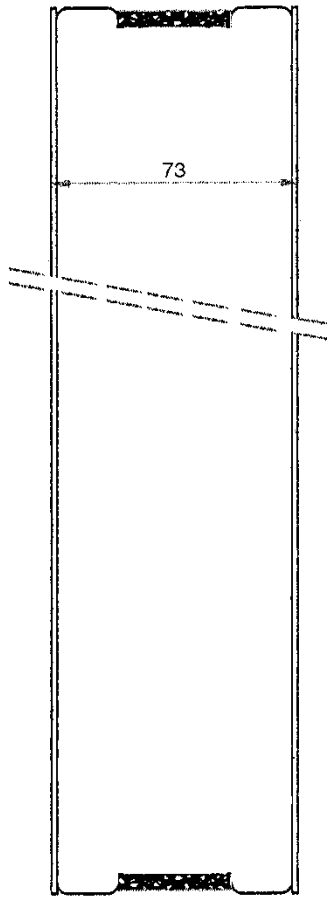

Figure 1c

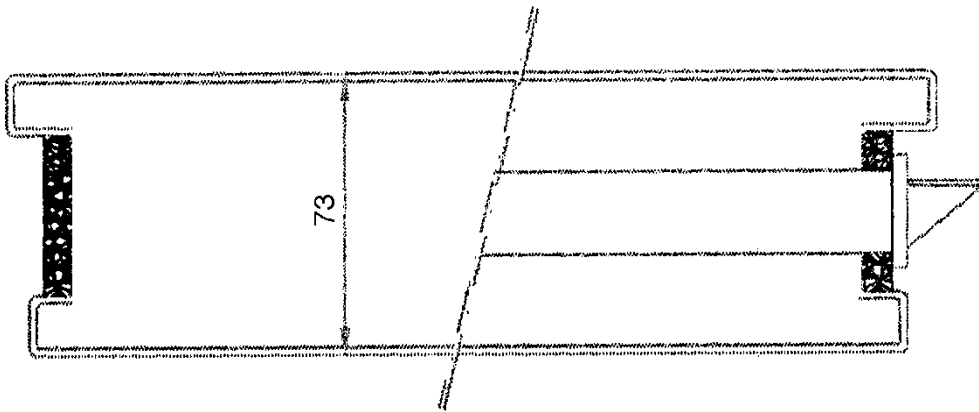

Figure 1d

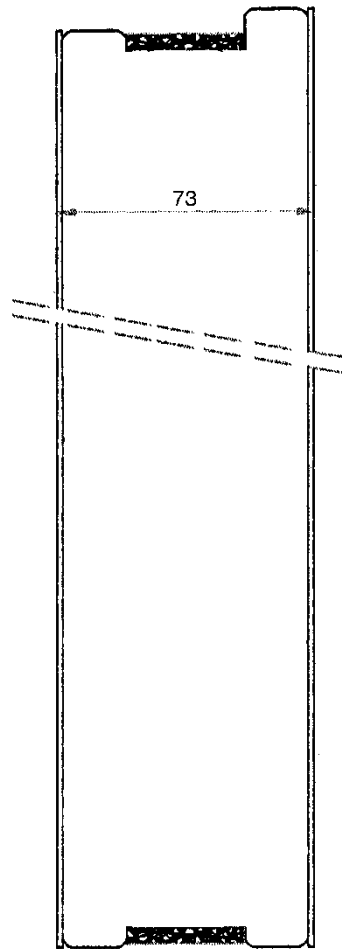

Figure 2

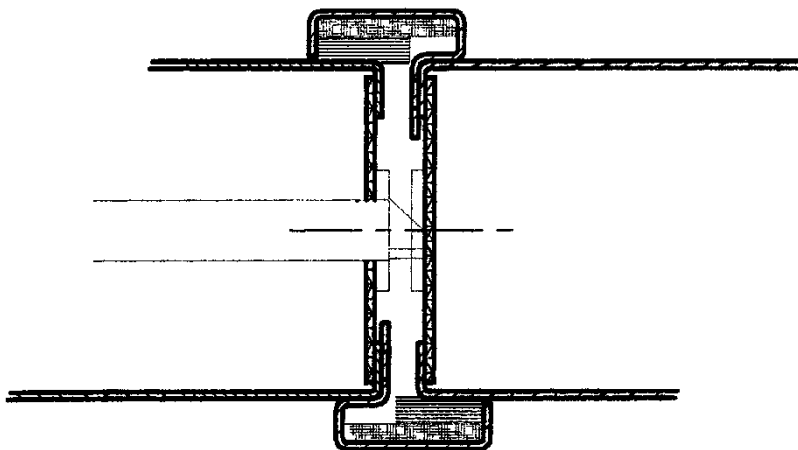

Figure 3a

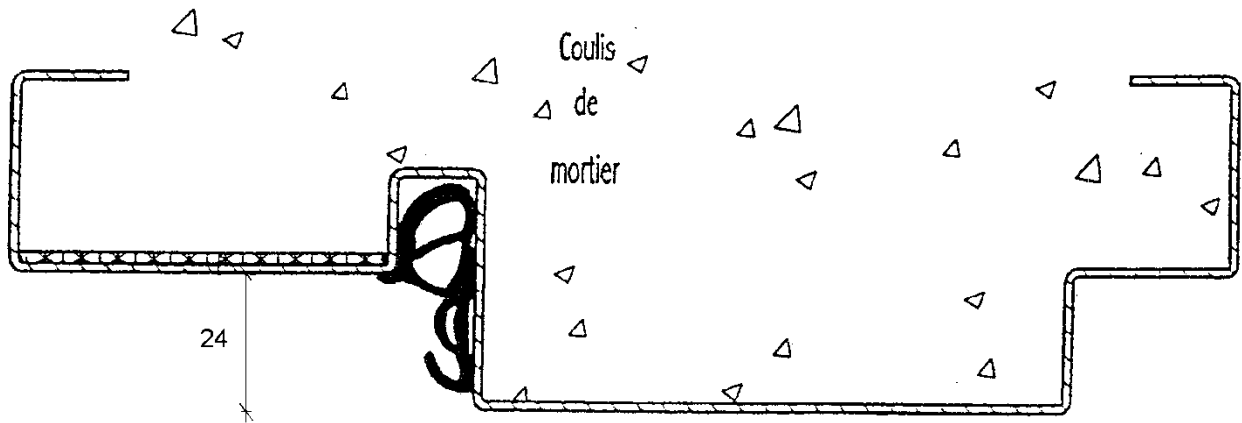

Figure 3b

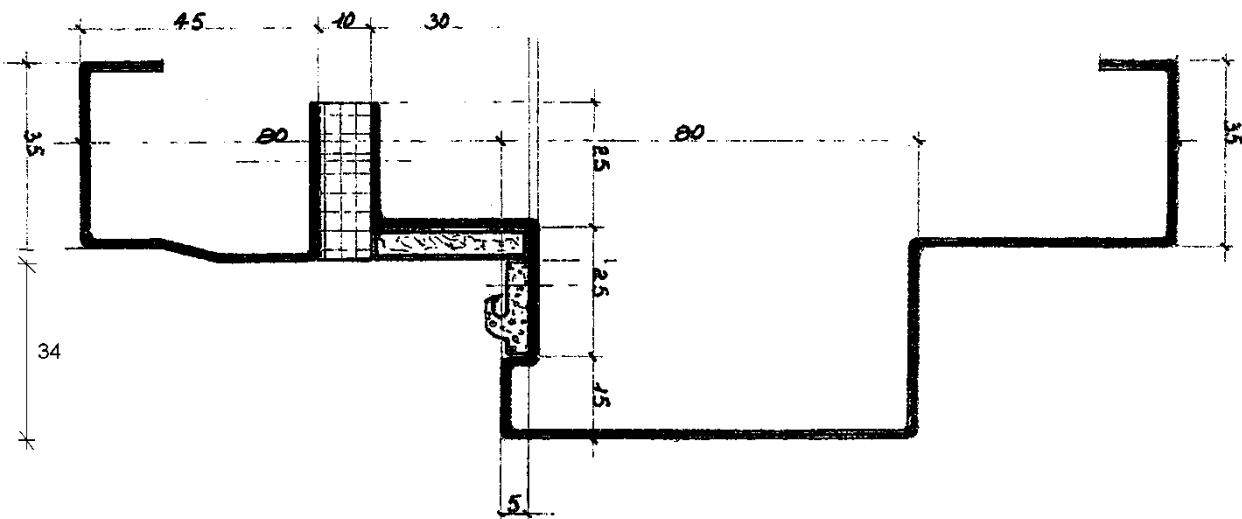
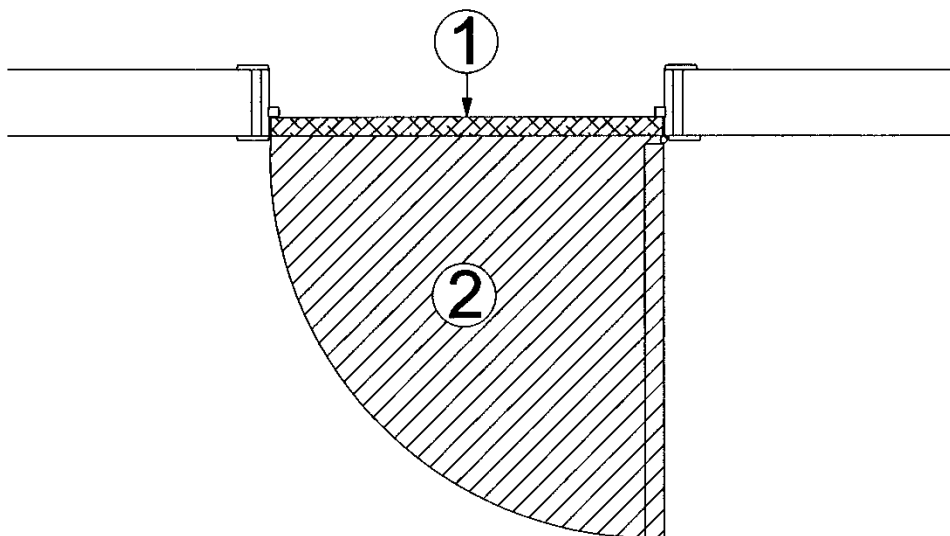

Figure 4



9 Conditions

- A.** Le présent Agrément Technique se rapporte exclusivement au produit mentionné dans la page de garde de cet Agrément Technique.
- B.** Seuls le titulaire d'agrément et, le cas échéant, le distributeur, peuvent revendiquer les droits inhérents à l'Agrément Technique.
- C.** Le titulaire d'agrément et, le cas échéant, le distributeur ne peuvent faire aucun usage du nom de l'UBA^{tc}, de son logo, de la marque ATG, de l'Agrément Technique ou du numéro d'agrément pour revendiquer des évaluations de produit non conformes à l'Agrément Technique ni pour un produit, kit ou système ainsi que ses propriétés ou caractéristiques ne faisant pas l'objet de l'Agrément Technique.
- D.** Les informations qui sont mises à disposition, de quelque manière que ce soit, par le titulaire d'agrément, le distributeur ou un entrepreneur agréé ou par leurs représentants, des utilisateurs (potentiels) du produit, traité dans l'Agrément Technique (par ex. des maîtres d'ouvrage, entrepreneurs, architectes, prescripteurs, concepteurs, etc.) ne peuvent pas être incomplètes ou en contradiction avec le contenu de l'Agrément Technique ni avec les informations auxquelles il est fait référence dans l'Agrément Technique.
- E.** Le titulaire d'agrément est toujours tenu de notifier à temps et préalablement à l'UBA^{tc}, à l'Opérateur d'Agrément et à l'Opérateur de Certification toutes éventuelles adaptations des matières premières et produits, des directives de mise en œuvre et/ou du processus de production et de mise en œuvre et/ou de l'équipement. En fonction des informations communiquées, l'UBA^{tc}, l'Opérateur d'Agrément et l'Opérateur de Certification évalueront la nécessité d'adapter ou non l'Agrément Technique.
- F.** L'Agrément Technique a été élaboré sur base des connaissances et informations techniques et scientifiques disponibles, assorties des informations mises à disposition par le demandeur et complétées par un examen d'agrément prenant en compte le caractère spécifique du produit. Néanmoins, les utilisateurs demeurent responsables de la sélection du produit, tel que décrit dans l'Agrément Technique, pour l'application spécifique visée par l'utilisateur.
- G.** Les références à l'Agrément Technique devront être assorties de l'indice ATG (ATG 2549) et du délai de validité.
- H.** L'UBA^{tc}, l'Opérateur d'Agrément et l'Opérateur de Certification ne peuvent pas être tenus responsables d'un(e) quelconque dommage ou conséquence défavorable causés à des tiers (e.a. à l'utilisateur) résultant du non-respect, dans le chef du titulaire d'agrément ou du distributeur, des dispositions de l'article 9.

Cet Agrément Technique a été publié par l'UBAtc, sous la responsabilité de l'Opérateur d'Agrément, ANPI, et sur base de l'avis favorable du Groupe Spécialisé « PROTECTION PASSIVE CONTRE L'INCENDIE », accordé le 6 juillet 2021.

Par ailleurs, l'Opérateur de Certification, ANPI, a confirmé que la production satisfait aux conditions de certification et qu'une convention de certification a été conclue avec le titulaire d'agrément.

Date de publication : 23 septembre 2021.

Pour l'UBAtc, garant de la validité du processus d'agrément

Pour l'Opérateur d'Agrément et de Certification

Eric Winnepenninckx,
Secrétaire général

Benny de Blaere,
Directeur

Alain Vermeulen,
Directeur général

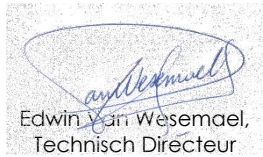
Edwin Van Wesemael,
Technisch Directeur

L'Agrément Technique reste valable, à condition que le produit, sa fabrication et tous les processus pertinents à cet égard :

- soient maintenus, de sorte à atteindre au minimum les résultats d'examen tels que définis dans cet Agrément Technique ;
- soient soumis au contrôle continu de l'Opérateur de Certification et que celui-ci confirme que la certification reste valable.

Si ces conditions ne sont plus respectées, l'Agrément Technique sera suspendu ou retiré et le texte d'agrément supprimé du site Internet de l'UBAtc. Les agréments techniques sont actualisés régulièrement. Il est recommandé de toujours utiliser la version publiée sur le site Internet de l'UBAtc (www.butgb-ubatc.be).

La version la plus récente de l'Agrément Technique peut être consultée grâce au code QR repris ci-contre.



l'UBAtc asbl est notifié par le SPF Économie dans le cadre du Règlement (UE) n°305/2011.

Les opérateurs de certification désignés par l'UBAtc asbl fonctionnent conformément à un système susceptible d'être accrédité par BELAC (www.belac.be).

L'UBAtc asbl est un organisme d'agrément membre de :



European Organisation for Technical Assessment

www.eota.eu



Union européenne pour l'Agrément Technique
dans la construction

www.ueatc.eu



World Federation of Technical Assessment
Organisations

www.wftao.com