



TROUW AAN KWALITEIT

CERTIFICAAT

BA-1017-2330 - versie 2



ANPI certificeert dat de firma

Checkmade BV
Schrijnwerkerstraat 1
9240 Zele
België

ertoe gemachtigd is gebruik te maken van het merk van overeenkomstigheid **BENOR-ATG** op de

Brandwerende metalen opdekdeur Rf ½ h

van het type

Euroblok Master RF 30

Door het aanbrengen van dit merk op een product, verzekert de firma dat dit product vervaardigd werd overeenkomstig de beschrijving in de technische goedkeuring ATG met certificatie **ATG 2330** met brandwerendheid **½ h** volgens de norm NBN 713.020:1968/A1:1982.

Dit certificaat werd afgeleverd onder de door ANPI bepaalde voorwaarden en blijft geldig zolang de testmethoden en/of de toezichtsaudits vermeld in de reglementen die toegepast werden om de prestatie van de verklaarde kenmerken vast te leggen niet veranderen en het product of de productieomstandigheden niet fundamenteel worden gewijzigd.

Louvain-la-Neuve, 17 juni 2024

Marie Majerus
Certification Manager



asbl **ANPI** vzw - Association Nationale pour la Protection contre l'Incendie et l'Intrusion
Parc scientifique Fleming - Granbonpré 1 B-1348 Louvain-La-Neuve

cert@anpi.be www.anpi.be

Dit certificaat mag enkel in zijn geheel en zonder enige wijziging gereproduceerd worden.



LA QUALITÉ EN CONFIANCE

CERTIFICAT

BA-1017-2330 - version 2



ANPI certifie que la firme

Checkmade BV
Schrijnwerkerstraat 1
9240 Zele
Belgique

est autorisée à faire usage de la marque de conformité **BENOR-ATG** sur les

Porte résistant au feu, à recouvrement, métallique, Rf ½ h

du type

Euroblok Master RF 30

Par l'application de cette marque sur un produit, la firme atteste que ce produit est réalisé selon la description de l'agrément technique ATG avec certification **ATG 2330** avec une résistance au feu **½ h** selon la norme NBN 713.020:1968/A1:1982.

Ce certificat est délivré aux conditions définies par ANPI et reste valable aussi longtemps que les méthodes d'essai et/ou les audits de surveillance repris dans les règlements, utilisés pour évaluer les performances des caractéristiques déclarées, ne changent pas et pour autant que ni le produit, ni les conditions de fabrication ne soient modifiés de manière significative.

Louvain-la-Neuve, le 17 juin 2024

Marie Majerus
Certification Manager



asbl **ANPI** vzw - Association Nationale pour la Protection contre l'Incendie et l'Intrusion
Parc scientifique Fleming - Granbonpré 1 B-1348 Louvain-La-Neuve

cert@anpi.be www.anpi.be

Ce certificat ne peut être reproduit que dans son intégralité et sans aucune modification.



CONFIDENT OF QUALITY

CERTIFICATE

BA-1017-2330 - version 2



ANPI certifies that the company

Checkmade BV
Schrijnwerkerstraat 1
9240 Zele
Belgium

is authorised to use the conformity mark **BENOR-ATG** on the

Fire resistant metal rebated door Rf ½ h

of the type

Euroblok Master RF 30

By affixing this mark to a product, the company assures that this product has been manufactured in accordance with the description in the technical approval ATG with certification **ATG 2330** with fire resistance **½ h** according to the standard NBN 713.020:1968/A1:1982.

This certificate has been issued under the conditions set by ANPI and remains valid as long as the test methods and/or surveillance audits mentioned in the regulations applied to determine the performance of the declared characteristics do not change and the product or the production conditions are not fundamentally altered.

Louvain-la-Neuve, 17 June 2024

Marie Majerus
Certification Manager



asbl **ANPI** vzw - Association Nationale pour la Protection contre l'Incendie et l'Intrusion
Parc scientifique Fleming - Granbonpré 1 B-1348 Louvain-La-Neuve

cert@anpi.be www.anpi.be

This certificate may only be copied completely and without any alteration.

Technische Goedkeuring ATG met Certificatie



ATG 2330

Brandwerende enkele
metalen opdekdeuren Rf ½h

EUROBLOK MASTER RF 30

Geldig van 06/09/2019
tot 05/09/2024

ISIB

Instituut voor Brandveiligheid vzw
Ottergemsesteenweg Zuid 711
B-9000 Gent

Tel +32 (0)9 240 10 80
Fax +32 (0)9 240 10 85



ANPI vzw - Divisie Certificatie
Belliardstraat 15
B-1000 Brussel

Tel +32 (0)2 234 36 10
Fax +32 (0)2 234 36 17

Goedkeuringshouder:

CHECKMADE BVBA
Schijnwerkerstraat 1
B-9240 ZELE
Tel.: +32 (0)52 45 94 44
Website: www.checkmade.be
E-mail: info@checkmade.be

Master Srl
Via Lombardia 38
I-29100 PIACENZA
Tel: + 39 0523 593 000
Fax: + 39 0523 590 891

1 Doel en draagwijdte van de Technische Goedkeuring

Deze Technische Goedkeuring betreft een gunstige beoordeling van het product (zoals hierboven beschreven) door de door de BUTgb aangeduide onafhankelijke goedkeuringsoperatoren, ISIB en ANPI, voor de in deze technische goedkeuring vermelde toepassing.

De Technische Goedkeuring legt de resultaten vast van het goedkeuringsonderzoek. Dit onderzoek bestaat uit: de identificatie van de relevante eigenschappen van het product in functie van de beoogde toepassing en de plaatsings- of verwerkingswijze ervan, de opvatting van het product en de betrouwbaarheid van de productie.

De Technische Goedkeuring heeft een hoog betrouwbaarheidsniveau door de statistische interpretatie van de controleresultaten, de periodieke opvolging, de aanpassing aan de stand van zaken en techniek en de kwaliteitsbewaking van de Goedkeuringshouder.

De Goedkeuringshouder moet de onderzoeksresultaten, opgenomen in de Technische Goedkeuring, in acht te nemen bij het ter beschikking stellen van informatie aan een partij. De BUTgb of de Certificatieoperator kunnen de nodige initiatieven ondernemen indien de Goedkeuringshouder dit niet of niet voldoende uit eigen beweging doet.

De Technische Goedkeuring en de certificatie van de overeenkomstigheid van het product met de Technische Goedkeuring, staan los van individueel uitgevoerde werken, de aannemer en/of architect zijn uitsluitend verantwoordelijk voor de overeenstemming van de uitgevoerde werken met de bepalingen van het bestek.

De Technische Goedkeuring behandelt, met uitzondering van specifiek opgenomen bepalingen, niet de veiligheid op de bouwplaats, gezondheidsaspecten en duurzaam gebruik van grondstoffen. Bijgevolg is de BUTgb niet verantwoordelijk voor enige schade die zou worden veroorzaakt door het niet naleven door de Goedkeuringshouder of de aannemer(s) en/of de architect van de bepalingen m.b.t. veiligheid op de bouwplaats, gezondheidsaspecten en duurzaam gebruik van grondstoffen.

In overeenstemming met de norm NBN 713-020 - addendum 1 "Weerstand tegen brand van bouwelementen" en de Eengemaakte technische specificaties STS 53 (Uitgave 1990) "Deuren" worden met "deuren" bouwelementen bedoeld die samengesteld zijn uit één of meer vleugels, hun omlijsting, en hun verbinding aan de ruwbouw, eventueel een bovenraam of andere vaste gedeelten, alsook de ophangings-, sluitings- en werkingsonderdelen.

De **weerstand tegen brand van de deuren** wordt bepaald op basis van resultaten van proeven verricht volgens de norm NBN 713-020 "Weerstand tegen brand van bouwelementen" - uitgave 1968 - en Addendum 1 aan deze norm - uitgave 1982 of NBN EN 1634-1 - uitgave 2008. De toekenning van het BENOR-merk is gebaseerd op het geheel van de proefverslagen samen met de mogelijke interpolaties en extrapolaties en niet alleen op basis van elk proefverslag afzonderlijk.

De aanwezigheid van het **BENOR/ATG-merk** op een deur bevestigt dat de in de hierna volgende beschrijving opgenomen elementen, indien beproefd volgens NBN 713-020 of NBN EN 1634-1, de op het BENOR/ATG-label aangeduide **brandweerstand** zullen vertonen in de volgende voorwaarden:

- naleving van de procedure opgesteld in uitvoering van het Algemeen reglement en van het Bijzonder Gebruiks- en Controle-Reglement van het BENOR/ATG-merk in de sector van de passieve brandbescherming;

- naleving van de bij de deur geleverde plaatsingsvoorschriften, opgenomen in § 6 van onderhavige goedkeuring. Te dien einde dient elke levering van BENOR/ATG-deuren vergezeld te zijn van een exemplaar van onderhavige goedkeuring met plaatsingsvoorschriften.

- behorend tot volgende categorie:
 - enkele niet-beglaasde metalen, met hout beklede opdekdeuren, met metalen omlijsting, zonder bovenpaneel en/of zijpaneel
- waarvan de prestaties volgens STS 53 werden bepaald op basis van onderstaande beproevingsverslagen:

De **duurzaamheid**, de **gebruiksgeschiktheid** en de **veiligheid** van de deuren worden onderzocht op basis van resultaten van proeven verricht volgens de Eengemaakte Technische Specificaties STS 53 "Deuren" (uitgave 1990).

Nummers van de beproevingsverslagen
Testcentrum voor Gevelelementen, Universiteit Gent
808/0049

De **technische goedkeuring** wordt afgeleverd door de BUTgb vzw. De **machtiging tot gebruik van het BENOR/ATG-merk** wordt verleend door ANPI/BOSEC en is afhankelijk van de uitvoering in de fabriek van een doorlopende fabricatiecontrole en van periodieke externe controles uitgevoerd door een afgevaardigde van de door ANPI/BOSEC aangeduide inspectie instelling op de in de fabriek vervaardigde elementen.

Deze deuren worden geplaatst in muren uit beton, metselwerk of cellenbeton met een minimale dikte van 90 mm en een voldoende mechanische stabiliteit, met uitsluiting van alle lichte scheidingswanden.

Teneinde voldoende zekerheid te hebben omtrent een correcte plaatsing van de brandwerende deur, is het aan te bevelen de deuren te laten plaatsen door plaatsers gecertificeerd door een hiertoe geaccrediteerd organisme, zoals ISIB. Dergelijke certificatie wordt afgeleverd op basis van een opleiding en een praktische proef, waarin het correct lezen en toepassen van de plaatsingsvoorschriften wordt geëvalueerd.

Wanneer deuren in serie geplaatst worden, dienen zij onderling gescheiden te zijn door een penant die tenminste dezelfde eigenschappen inzake brandwerendheid en mechanische stabiliteit heeft als de wand waarin ze geplaatst zijn.

Door het aanbrengen van het ISIB-label, d.i. een transparant plaatje met de vermelding van het certificatenummer van de plaatser van onderstaande vorm (diameter: 22 mm), dat bovenop het BENOR/ATG-label wordt aangebracht, en het afleveren van een plaatsingsattest, verzekert de gecertificeerde plaatser dat de plaatsing van het deurgeheel conform § 6 van deze goedkeuring werd uitgevoerd en neemt deze laatste hiervoor ook de verantwoordelijkheid.

De muuropeningen moeten voldoen aan de voorschriften van § 6.1 om de deuren te kunnen plaatsen volgens de voorwaarden opgelegd in § 6.

De vloerbekleding in de muuropeningen is hard en vlak zoals tegels, parket, beton of linoleum.

2.2 Merking en controle

Deze deuren maken het voorwerp uit van de geïntegreerde procedure BENOR/ATG, waardoor de fabrikant de machtiging tot gebruik van het hieronder voorgestelde BENOR/ATG-merk bekomt. Het BENOR/ATG-merk heeft de vorm van een dun zelfklevend plaatje (diameter: 22 mm) volgens onderstaand model:



Door het aanbrengen van dit label, onderwerpt de gecertificeerde plaatser zich aan een periodieke controle uitgevoerd door het certificatie-organisme.

De labels zijn genummerd en worden uitsluitend door ANPI aan de fabrikant geleverd.

2 Voorwerp

2.1 Toepassingsdomein

Brandwerende enkele metalen opdekdeuren RF 30 – EUROBLOK - MASTER

- met een weerstand tegen brand van een half uur (Rf 1/2 h), bepaald op basis van onderstaande beproevingsverslagen:

Het merk wordt tijdens de productie door de fabrikant verzonken aangebracht op de bovenste helft van de smalle zijde langs de scharnierzijde van de deurvleugel.

De omlijsting dient niet van een merk te worden voorzien.

Enkel door het aanbrengen van het BENOR/ATG-merk op een deurelement, verzekert de fabrikant dat dit element werd vervaardigd overeenkomstig de beschrijving van het bouwelement in de onderhavige goedkeuring, d.w.z.

Nummers van de beproevingsverslagen:	
Laboratorium voor Aanwending der brandstoffen en warmteoverdracht, Universiteit Gent	
Enkele deuren:	Dubbele deuren:
10064	Niet van toepassing
Warringtonfiregent nv	
Enkele deuren:	Dubbele deuren:
13616 B	Niet van toepassing

Element	Conform paragraaf
Materialen	3
Deurvleugel	
beschrijving	4.1.1
afmetingen	4.1.1.8
Omlijsting	4.1.2
Hang- en sluitwerk ⁽¹⁾	4.1.3
Toebehoren ⁽²⁾	4.1.3.3
⁽¹⁾ :	Indien van toepassing
⁽²⁾ :	Indien deze op het leveringsdocument vermeld zijn

2.3 Levering en controle op de bouwplaats

Elke levering van BENOR/ATG-deuren moet vergezeld zijn van een exemplaar van onderhavige goedkeuring, ten-einde de opleveringscontroles na plaatsing toe te laten.

Deze controles op de bouwplaats omvatten:

1. de controle van de aanwezigheid van het BENOR/ATG-merk op de deurvleugel,
2. de controle van de overeenkomstigheid van de elementen beschreven in onderstaande tabel,
3. de controle van de overeenkomstigheid van de plaatsing met de beschrijving van deze goedkeuring.

De controles vermeld in punten 2 en 3 omvatten in het bijzonder:

Element	Te controleren volgens paragraaf
Plaatsingsmaterialen	3
Afmetingen	4.1.1.8
Toebehoren ⁽³⁾	4.1.3.3
Plaatsing	6

⁽³⁾: Indien deze niet op het leveringsdocument vermeld zijn

2.4 Bemerkingen met betrekking tot bestek-voorschriften

De brandwerende deuren beschikken over bijzondere eigenschappen die hen toelaten om in gesloten toestand de brandwerende eigenschappen van de muur waarin zij geplaatst zijn te vervullen.

Deze bijzondere prestaties kunnen in het algemeen enkel bekomen worden door een specifieke constructie van de deur en hangen af van de zorg waarmee de plaatsing van het ganse deurelement gebeurt (zie § 2.3 "Levering en controle op de bouwplaats").

Hieruit volgt dat de elementen van de deur (deurvleugel, omlijsting, hang- en sluitwerk, afmetingen, eventuele toebehoren, enz.) gekozen moeten worden binnen de beperkingen van onderhavige goedkeuring (zie § 2.3 "Levering en controle op de bouwplaats").

3 Materialen ⁽⁴⁾

De commerciële naam en de karakteristieken van elk der samenstellende materialen zijn gekend door het Bosec-Benor-Atg bureau. Ze worden steekproefsgewijs geverifieerd door een afgevaardigde van de door ANPI/BOSEC aangeduide inspectie-instelling.

3.1 Deurvleugel

- Staalplaat (dikte : 1,5 mm)
- Fineer, stratifié, melamine of MDF (maximale dikte: 6 mm)
- Rotswol (volumemassa: min. 150 kg/m³, dikte: 30 mm)
- Rubberen dichtingsstrip (7 mm x 5 mm)
- Randprofiel rondom de metalen kist
- Schuimvormend product op basis van grafiet (10 mm x 2 mm)
- Fibersilicaatplaten (dikte 6 mm of 12 mm)

3.2 Omlijsting

- Staalplaat (dikte: 2 mm)
- Schuimvormend product op basis van grafiet:
 - sectie: 10 mm x 2 mm;
 - sectie: 20 mm x 2 mm;
 - sectie: 48 mm x 2 mm.
- Rotswol
- Gipskartonstrook (dikte: 9,5 mm)

3.3 Hang- en sluitwerk

- Paumellen/scharnieren (zie § 4.1.3.1)
- Krukken en sloten (zie § 4.1.3.2)
- Toebehoren (zie § 4.1.3.3)
- Automatische tochtafsluiter
- Cilinderslot CISA (205 mm x 125 mm x 30 mm)
- Stalen dievenklauwen (28 mm x 17 mm)

3.4 Scheidingswand

Het is niet toegelaten de deur in lichte scheidingswanden te plaatsen.

⁽⁴⁾: De toegelaten afwijkingen op de vermelde karakteristieken van de materialen bij werfcontroles zijn weergegeven in onderstaande tabel:

Materiaalkarakteristiek	Toegestane afwijking
Afmetingen hout	± 1 mm
Dikte metaal	± 0,1 mm
Volumemassa	- 10 %

De toegelaten afwijkingen op de vermelde karakteristieken van de materialen tijdens de productiecontroles zijn weergegeven in onderstaande tabel:

Materiaalkarakteristiek	Toegestane afwijking
Dikte kern (mm)	± 0,2 mm (op gemiddelde van 5 metingen)
Houtvochtigheid (%)	± 2 % (op gemiddelde van 5 metingen)
Dikte kader (mm)	± 0,2 mm (op gemiddelde van 5 metingen)
Sectie schuimvormend product (mm x mm)	± 0,2 mm (op gemiddelde van 5 metingen)
Sectie groef (mm x mm)	± 0,2 mm (op gemiddelde van 5 metingen)
Dikte bekleding (mm)	± 0,2 mm (op gemiddelde van 5 metingen)
Maximale speling kaderkern (mm)	max. 1 mm (op gemiddelde van 5 metingen)
Sectie omlijsting (mm x mm)	± 0,2 mm (op gemiddelde van 5 metingen)
Volumemassa (kg/m ³)	- 5 % (op gemiddelde van 5 metingen) - 10 % (op individuele metingen)

4 Elementen (4)

4.1 Enkele niet-beglaasde (opdek)deur zonder bovenpaneel

4.1.1 Deurvleugel. (fig. 1 t.e.m. 7)

De deurvleugel bestaat uit:

4.1.1.1 Metalen kist

Een metalen kist gevormd uit 3 delen, een doos en twee deksels met elkaar verbonden d.m.v. puntlassen. De ruimte onder de deksels is opgevuld met een calciumsilicaatplaat van 12 mm dikte (volumemassa: min. 870 kg/m³) en rotswolplaten met een dikte van 30 mm (volumemassa: min. 150 kg/m³). De ruimte tussen de deksels en deze voorzien voor het slotmechanisme, is opgevuld met losse rotswol. De deksels en de kist worden bekleed met een calciumsilicaatplaat van 6 mm dikte. Aan beide langse zijden en bovenzijde is er een randprofiel bevestigd d.m.v. schroeven om de 400 mm. Het randprofiel is voorzien van een rubberen dichtingstrip. Aan de onderzijde zijn er twee randprofielen bevestigd d.m.v. schroeven om de 200 mm. De metalen kist wordt aan beide zijden bekleed met een MDF-plaat (dikte: 6 mm), eventueel voorzien van een stratifié, fineer of melamine (maximale dikte: 1,5 mm), dewelke tussen de randprofielen geklemd wordt. Onderaan de deur wordt een automatisch tochtafsluiter aangebracht door middel van veerclips. De randprofielen en de automatische tochtafsluiter zijn voorzien van zelfklevende strips schuimvormend product (zie figuren 2 t.e.m. 7). Aan de scharnierzijde bevinden zich 5 dievenklauwen dewelke met schroefdraadverbinding door het randprofiel aan de metalen kist bevestigd worden.

4.1.1.2 Een kader

Niet van toepassing

4.1.1.3 Schuimvormend product

Zie paragraaf § 4.1.1.1.

4.1.1.4 Dagvlakken

De dagvlakken van de metalen kist zijn bedekt met MDF plaat zoals vermeld in § 4.1.1.1.

4.1.1.5 Afwerking

De dagvlakken van de deurvleugel(s) kunnen volgende afwerkingen krijgen:

- een verf- of vernislaag
- één van de volgende bekledingslagen in een dikte van ten hoogste 1,5 mm:
 - een houtfineerlaag naar keuze
 - een gelamineerde kunstharsplaat, CPL of HPL
 - een PVC bekleding
 - een textielbekleding
 - een kunststoffolie

Deze bekledingslaag bedekt de volledige deurvleugel tot in de randprofielen.

4.1.1.6 Beglazing

Niet van toepassing

4.1.1.7 Brandwerend rooster

Niet van toepassing

4.1.1.8 Afmetingen

De afmetingen van de deurvleugel in mm, zonder opdek (met opdek) dienen binnen de volgende uiterste waarden te liggen:

Afmetingen	Maximum	Minimum
	(mm)	(mm)
Hoogte	2220 (2235)	1615 (1630)
Breedte	950 (980)	572 (602)
Dikte	69,5	

De opgegeven dikte is deze, gemeten zonder afwerking en/of sierlijsten.

4.1.2 Stalen omlijstingen

4.1.2.1 Opgegoten stalen omlijstingen (figuur 8)

De omlijsting is opgebouwd uit twee delen nl. een dragend deel en een aanvullend deel:

- Het dragende deel bestaat uit niet geperforeerde geplooidde staalplaat (dikte: 2 mm). Op de twee verticale dragende delen zijn stalen latten, sectie 40 x 60 x 8 mm, bevestigd met bouten. Deze latten worden op een stalen lat, die op de muur is geschroefd, gelast.
- De bovenregel van het dragend deel wordt twee maal op de muur gegeven.
- Het dragende deel van de omlijsting is ter hoogte van de aanslag voorzien van één zelfklevende strip schuimvormend product.
- Het aanvullend deel van de omlijsting wordt gevormd door een geplooidde staalplaat (dikte: 1,5 mm), die aan het dragend deel wordt gelast.
- Het dragend en aanvullend deel worden volledig opgegoten met beton.

Op de plaatsen van de sluitpinnen en de dievenklauwen zijn er in de omlijsting openingen voorzien, waarin kunststofdopjes zijn aangebracht.

4.1.2.2 Niet-opgegoten stalen omlijstingen (figuur 9)

De omlijsting is opgebouwd uit twee delen:

- Het dragende deel in geplooidde staalplaat (dikte: 2 mm) is voorzien van rechthoekige perforaties van 35 x 5 mm (tussenafstand 15 mm). Op de twee verticale dragende delen zijn stalen latten, sectie 40 mm x 60 mm x 8 mm, bevestigd met bouten. Deze latten worden op een stalen lat, die op de muur is geschroefd, gelast. De bovenregel van het dragend deel wordt twee maal op de muur gegeven. De deklijst is opgevuld met een gipskartonstrook (dikte: 9,5 mm). Langs de muurzijde is het dragend deel voorzien van drie zelfklevende strips schuimvormend product met een sectie van 10 x 2 mm. Aan de zichtbare zijde is ter plaatse van de perforaties, één zelfklevende strip schuimvormer aangebracht.
- Het andere deel van de omlijsting wordt gevormd door een geplooidde staalplaat (dikte: 1,5 mm), die aan het dragend deel wordt gelast. Tussen dit afdekdeel en de muur wordt een strook rotswol samengedrukt.

Op de plaatsen van de sluitpinnen en de dievenklauwen zijn er in de omlijsting openingen voorzien, waarin kunststofdopjes zijn aangebracht.

4.1.3 Hang- en sluitwerk

4.1.3.1 Paumellen of scharnieren

Type

- stalen scharnieren (lengte: 110 mm; knooppdiameter: 22 mm)

4.1.3.2 Sluitwerk

- Krukken:

Model en materiaal naar keuze met doorgaande metalen krukstaaf, met een sectie van 8 mm x 8 mm.

- Vingerplaten of rozetten:

Model naar keuze.

- Inbouwsloten:

Cisa cilinderslot met dagschoot en 4 nachtschoten. Onderaan de slotzijde en aan de bovenzijde van de deurvleugel is een extra slotkast met nachtschoot voorzien. Beiden worden bediend door het hoofdslot via stangen. Aan de bovenzijde bevindt er zich nog een extra slotkast met nachtschoot, die wordt bediend door middel van een draaiknop.

De sloten zijn voorzien van een stalen krukstaaf met afmetingen van 8 mm x 8 mm of 9 mm x 9 mm.

Maximale afmetingen van de slotkast:

- Hoogte: 205 mm
- Breedte: 30 mm
- Diepte: 125 mm

De toegelaten cilinders zijn Europrofiel-cilinders met stalen, roestvrij stalen, getemperd stalen of messing onderdelen.

De deuren worden steeds geleverd met ingebouwd slot.

4.1.3.3 Toebehoren

Alle hierboven beschreven deurvleugels mogen voorzien zijn van de volgende toebehoren, behalve door reglementaire bepalingen verboden:

- opgevezen deurknop: op de dagvlakken van de deurvleugel bevestigd met schroeven die maximaal 20 mm diep in de deurvleugel indringen. Ze mogen echter eveneens worden bevestigd met doorgaande schroeven (maximale diameter: 8 mm), voor zover deze schroeven doorheen de slotkast gaan. Doorgaande schroeven die zich buiten de slotkast bevinden, mogen nochtans eveneens toegepast worden op voorwaarde dat achter de deurknop een strip schuimvormend product wordt aangebracht.
- aluminium of inox opgelijmde platen en/of vingerplaten: maximale hoogte 300 mm, breedte: mag niet in contact komen met de aanslag.
- opgebouwd mechanisme dat de deur tot sluiten dwingt (in geval van brand), met of zonder mechanisme om de deur open te houden.
- spionoog Fire Stop met een maximale diameter van 15 mm.
- kierhouder wordt enkel aan de binnenzijde geplaatst en bevestigd zoals de deurkruk.

4.2 Enkele draaideuren met vast bovenpaneel

Niet van toepassing

4.3 Enkele draaideur in lichte scheidingswanden

Niet van toepassing

5 Vervaardiging

De deurvleugels en de omlijstingen worden vervaardigd in de productiecentra die aan het bureau zijn meegedeeld en die zijn vermeld in de controleovereenkomst afgesloten met ANPL, en worden gemerkt zoals beschreven in § 2.2.

6 Plaatsing

De deuren dienen opgeslagen, behandeld en geplaatst te worden zoals voorzien in STS 53 voor gewone binnendeuren, rekening houdend met onderstaande plaatsingsvoorschriften.

6.1 De muuropening

- De afmetingen van de muuropening worden zo bepaald dat de deuren kunnen geplaatst worden zoals beschreven in deze paragraaf.
- De zijkanten van de muuropening zijn effen.
- De vlakheid van de vloer moet de vrije beweging van de deur toelaten met de in § 6.4 voorgeschreven speling.

6.2 Plaatsing van de omlijsting

De omlijstingen zijn conform met § 4.1.2.

Zij worden in muren uit beton, metselwerk of cellenbeton, met een minimale dikte van 90 mm, geplaatst, met uitzondering van lichte scheidingswanden.

Wanneer verschillende deuren in serie geplaatst worden, dienen zij onderling gescheiden te zijn door een penant die dezelfde eigenschappen en dezelfde stabiliteit heeft als de muur waarin zij geplaatst worden.

De omlijsting wordt haaks en loodrecht geplaatst.

De ruimte tussen de omlijsting en de muur wordt opgevuld met rotswol.

6.3 Plaatsing van de deurvleugel

Het BENOR/ATG-merk bevindt zich op de bovenste helft van de smalle kant van de deurvleugel langs de scharnierzijde.

Elke onvermijdelijke aanpassing moet door de fabrikant uitgevoerd worden.

Insnijden, uitsnijden, doorboren, versmallen, verhogen of verbreden van de deurvleugel door de plaatser zijn niet toegelaten.

6.3.1 Scharnieren

Toegelaten scharnieren: zie § 4.1.3.1.

Elke deurvleugel is voorzien van minimum 3 scharnieren.

- De as van de onderste scharnier bevindt zich op 250 mm van de onderzijde van de deurkader.
- De as van de bovenste scharnier bevindt zich op 285 mm van de bovenzijde van de deurvleugel.
- De as van de middelste scharnier bevindt zich op halve hoogte tussen de as van de bovenste en de as van de onderste scharnier.
- Een tolerantie van ± 50 mm is toegelaten.

Aan de scharnierzijde bevinden zich vijf dievenklauwen, die door middel van een schroefdraadverbinding aan de metalen kast van de deurvleugel bevestigd zijn.

6.3.2 Sluitwerk

Toegelaten slottypes: zie § 4.1.3.2.

Het slot wordt steeds geplaatst geleverd door de fabrikant.

Toegelaten krukken: zie § 4.1.3.2.

6.3.3 Toebehoren

Toegelaten toebehoren: zie § 4.1.3.3.

Alle toebehoren worden op de deurvleugel bevestigd met schroeven die niet meer dan 20 mm diep in de deurvleugel indringen en/of met lijm, tenzij uitdrukkelijk anders vermeld.

6.4 Speling

De maximaal toegelaten spelingen worden gegeven in onderstaande tabel.

De maximaal toegelaten speling tussen de deurvleugel(s) en de vloer dient bij de deur in gesloten toestand over de volledige dikte van de deurvleugel te worden gerespecteerd.

Teneinde na plaatsing het slepen van de deurvleugel op de vloer te voorkomen, dient de afwerking van de vloer te worden uitgevoerd, rekening houdend met de draairichting, aangeduid op de plannen, zodat de maximaal toegelaten speling, zoals beschreven in onderstaande tabel kan gerespecteerd worden.

Hier toe mag de vloer in de zwaai van de deur slechts beperkt oplopen.

Deze dient door de bedrijven verantwoordelijk voor de nivellering van de vloer zodanig uitgevoerd te worden dat het maximaal verschil tussen het laagste punt van de vloer onder de deur in gesloten toestand (zone 1 in figuur 10) en het hoogste punt in de zwaai van de deur (zone 2 in figuur 10), niet groter is dan de maximaal toegelaten speling tussen de deurvleugel en de vloer, verminderd met 2 mm.

Maximaal toegelaten spelingen (in mm)	
Tussen deurvleugel en omlijsting	7
Tussen deurvleugel en vloer	6

De vloerbekleding dient hard en vlak te zijn, zoals tegels, parket, beton of linoleum.

De spelingen worden gemeten met een kaliber met een breedte van 10 mm.

7 Prestaties

De prestaties van de hiervoor beschreven deuren werden vastgesteld op basis van de volgende normen.

7.1 Weerstand tegen brand

NBN 713.020 "Weerstand tegen brand van bouwelementen", uitgave 1968 en add. 1 uitg. 1982 – Rf ½ h.

7.2 Prestaties volgens STS 53 "Deuren"

De proeven werden uitgevoerd volgens de STS 53 specificaties "Deuren", uitgave 1990, tenzij anders vermeld.

7.2.1 Dimensionele eisen

7.2.1.1 Afwijkingen op afmetingen en haaksheid

Toleranties op de afmetingen en afwijkingen van de haaksheid volgens NBN B 25-202: de deur voldoet.

7.2.1.2 Afwijkingen op vlakheid

Afwijkingen van de algemene en de plaatselijke vlakheid volgens NBN B 25-201: de deur voldoet.

7.2.2 Functionele eisen

7.2.2.1 Weerstand tegen verticale hoekbelasting

Vervorming in het vlak van de deur volgens NBN B 25-211 (kracht 500 N). Voor deze proef voldoet de deur aan de klasse bordesdeur.

7.2.2.2 Weerstand tegen vervormingen door torsie

Weerstand tegen herhaalde torsie volgens NBN B 25-213 (amplitude 3d). Voor deze proef voldoet de deur aan de klasse bordesdeur/buitendeur.

Weerstand tegen statische torsie volgens NBN B 25-212 (statische kracht 150 N). Voor deze proef voldoet de deur aan de klasse bordesdeur.

7.2.2.3 Weerstand tegen schokken van zachte en zware voorwerpen

Weerstand tegen schokken van zachte en zware voorwerpen volgens NBN B 25-214 (schokenergie 120 J). Voor deze proef voldoet de deur aan de klasse bordesdeur.

7.2.2.4 Weerstand tegen harde schokken

Weerstand tegen schokken van harde voorwerpen volgens NBN B 25-208 (schokenergie 10 J). Voor deze proef voldoet de deur aan de klasse buitendeur.

7.2.2.5 Proef op herhaald openen en sluiten

40000 cycli. Gebruiksfrequentie: normaal.

7.2.2.6 Bestandheid tegen hygrothermische verschillen

Niet van toepassing.

7.3 Besluit

Metalen opdekdeuren RF 30 – Euroblok - Master		
Prestatie	Klasse STS 53	EN-normen
Brandweerstand	Rf ½ h	
Afmetingen en afwijkingen	D1	nvt
Vlakheid	V2	nvt
Mechanische weerstand	bordesdeur	1
Gebruiksfrequentie	40.000 cycli	3

8 Figuren

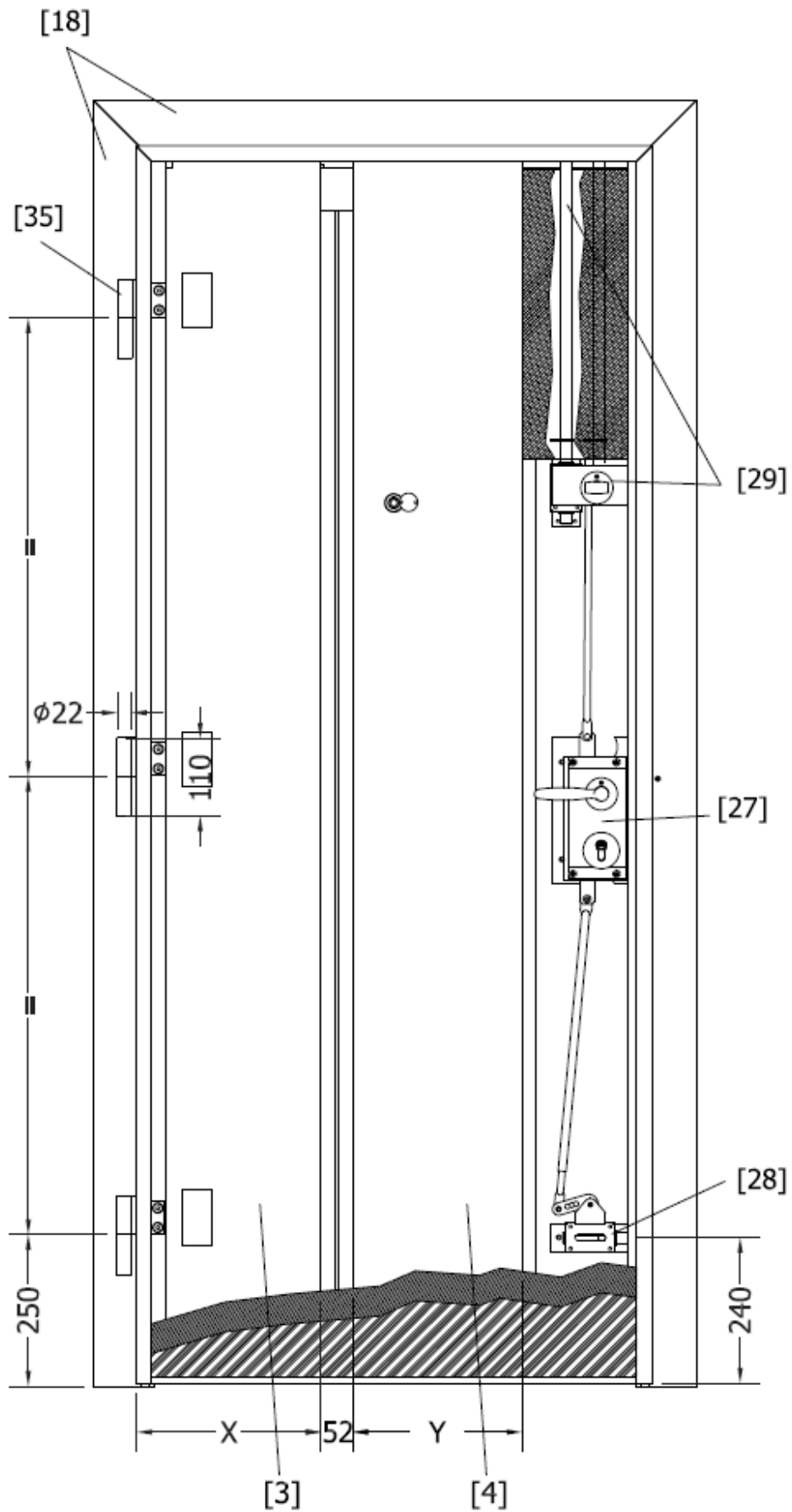

X en Y variabel

Figuur 1

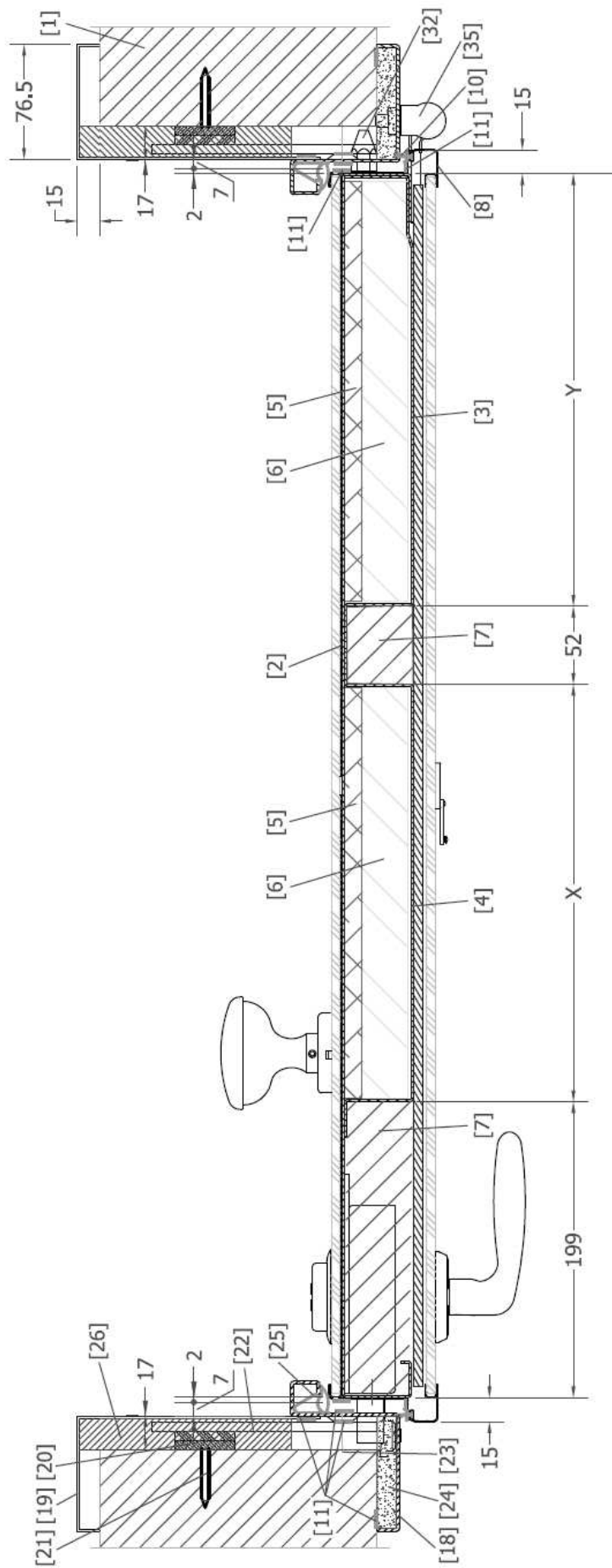

X en Y variabel

Figuur 2

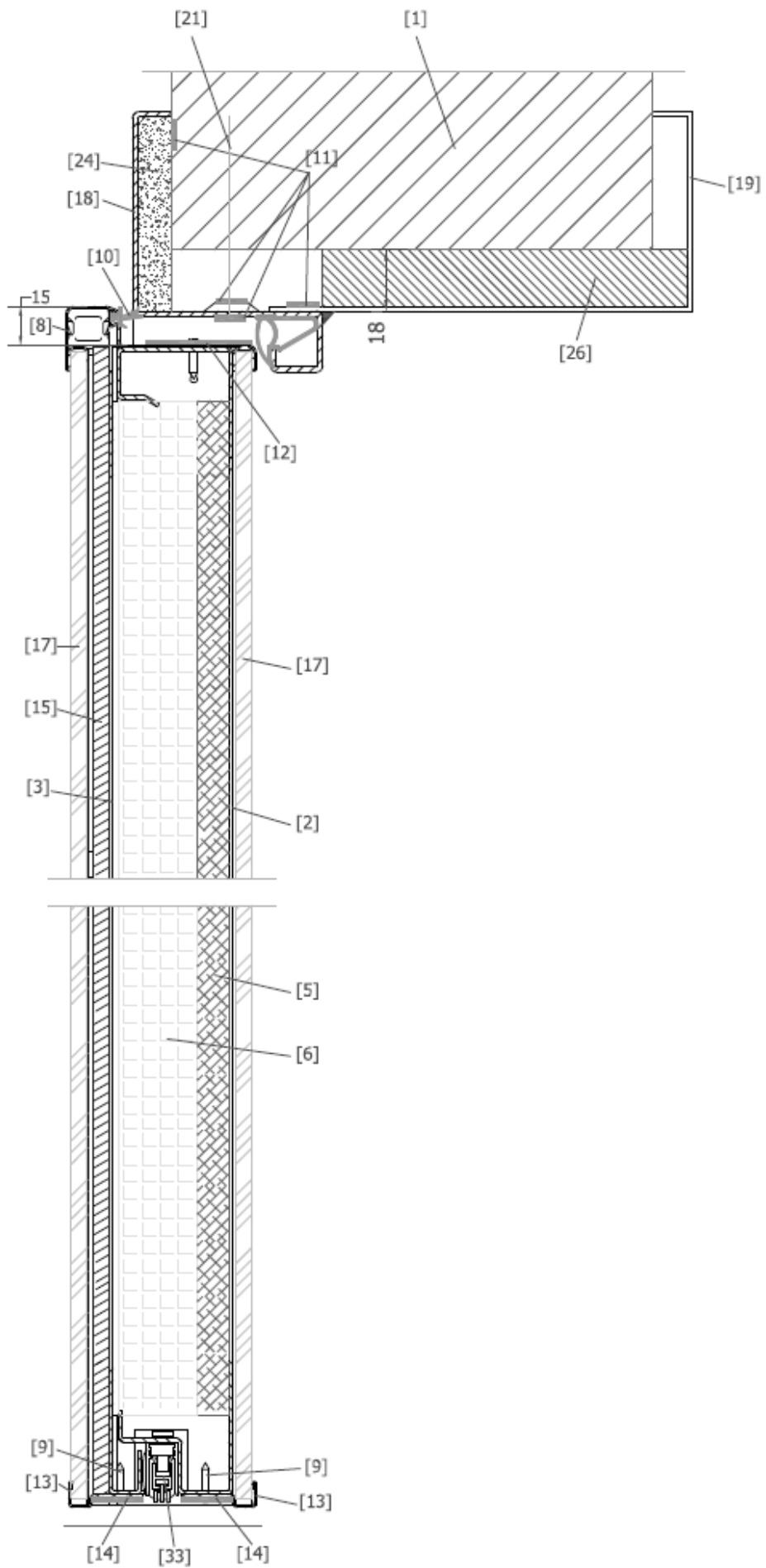

Figuur 3

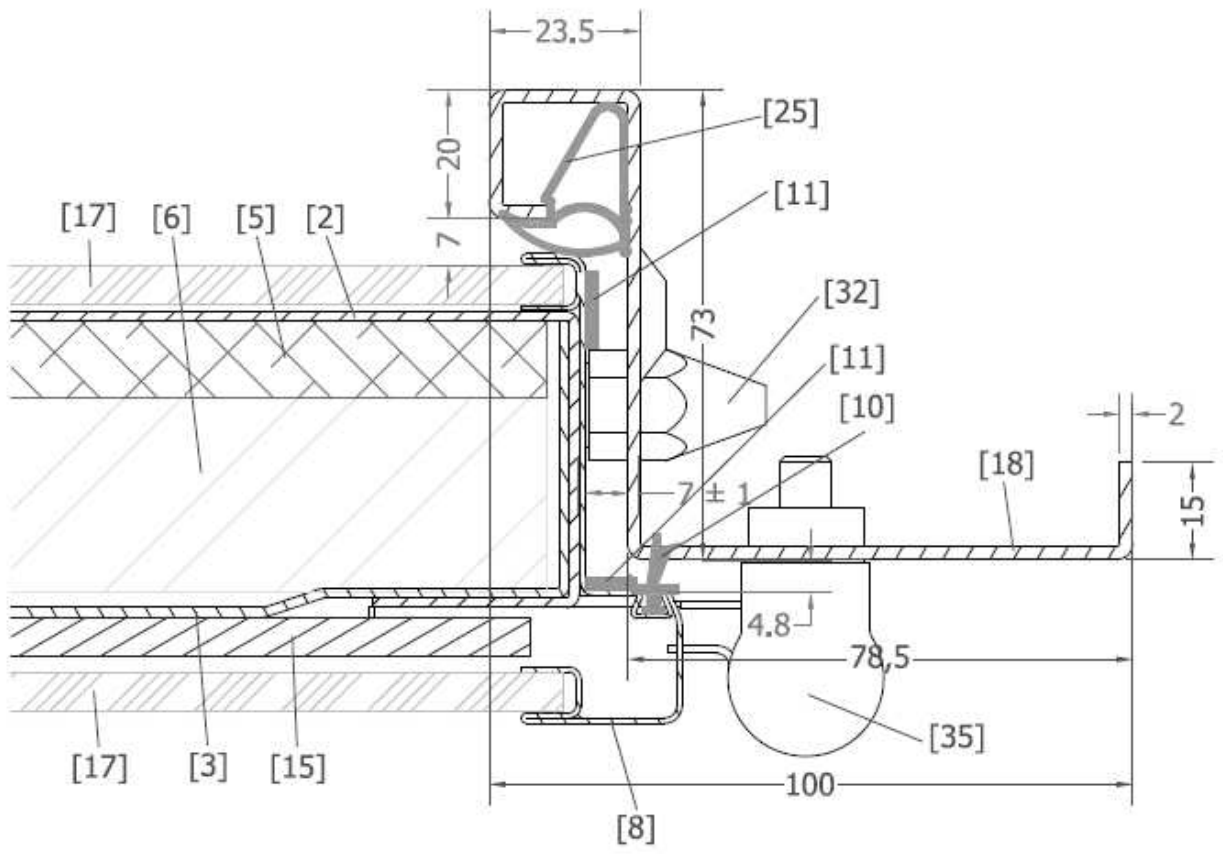

Figuur 4

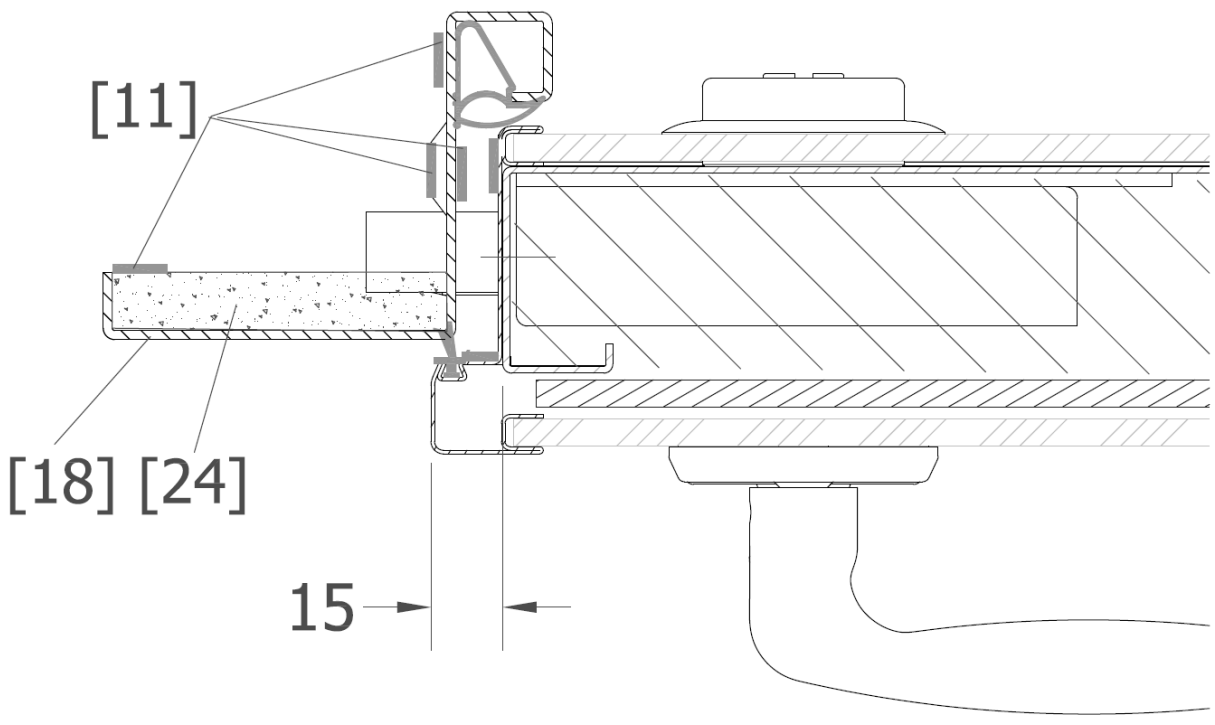

Figuur 5

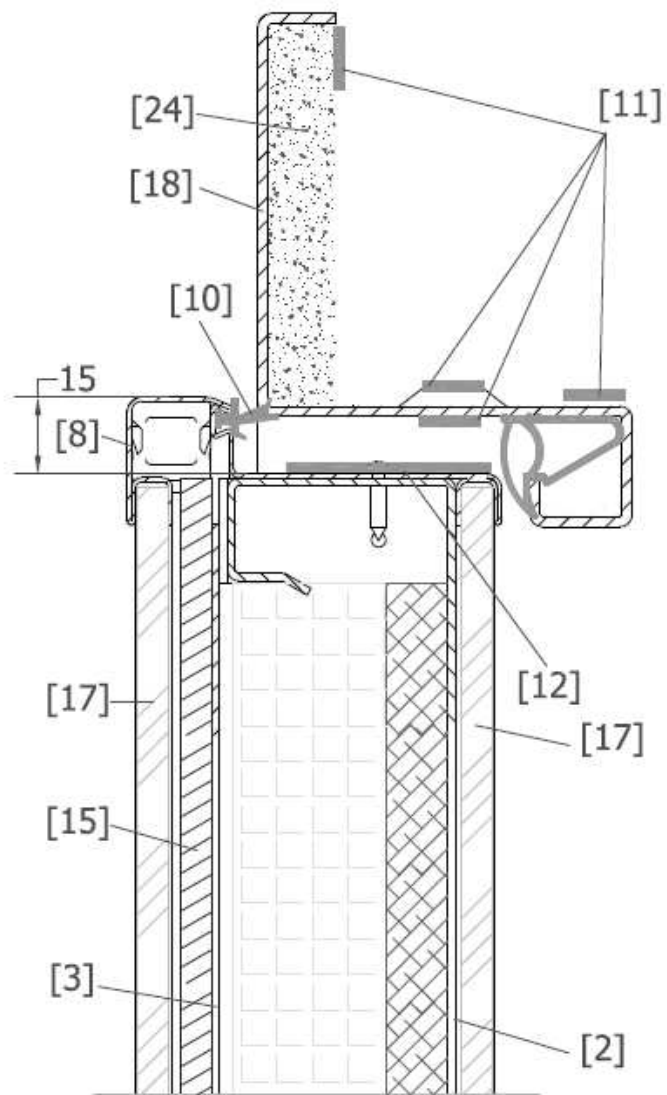

Figuur 6

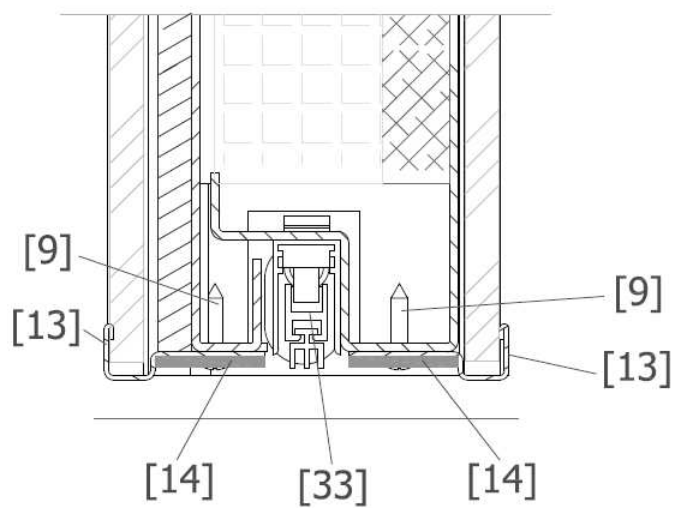

Figuur 7

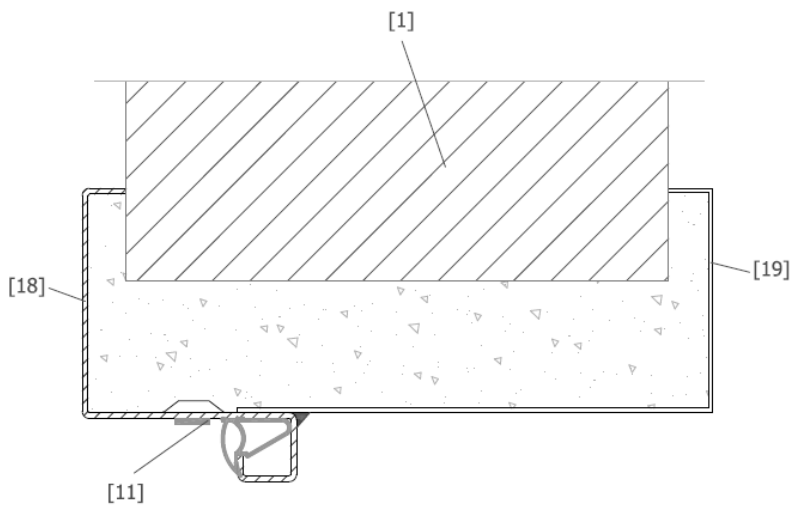

Figuur 8

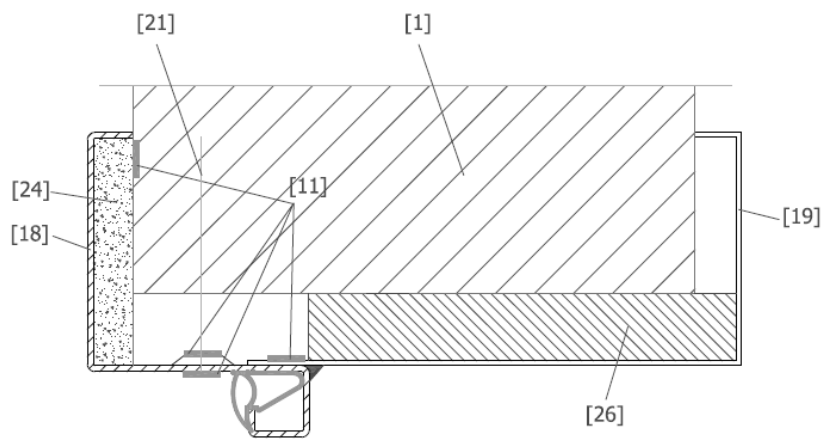

Figuur 9

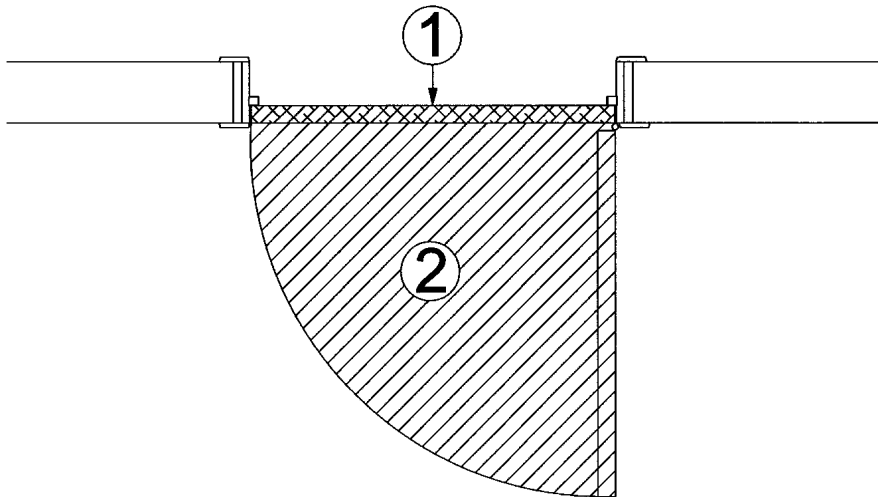

Figuur 10

Legende

- [1] Muur – min. dikte: 90 mm
- [2] Doos – staal – plaatdikte: 1,5 mm - buitenafmetingen: 2010 mm x 815 mm – dikte: 47,5 mm.
- [3] Deksel – staal - plaatdikte: 1,5 mm - buitenafmetingen: 2000 mm x 288 mm.
- [4] Deksel – staal - plaatdikte: 1,5 mm - buitenafmetingen: 2000 mm x 278 mm.
- [5] Calciumsilicaatplaat – dikte: 12 mm – volumemassa: 940 kg/m³.
- [6] Rotswol – type: Thermolan – dikte: 30 mm – volumemassa: 150 kg/m³.
- [7] Rotswol – losse wol – samengedrukt tot een volumemassa van 58 kg/m³.
- [8] Geprofileerd randprofiel - staal - dikte: 0,6 mm – buitenafmetingen van de sectie: 73 mm x 26 mm – de zichtzijde is bekleed met een PVC-coating met een dikte van 0,1 mm.
- [9] Schroef - staal – diameter: 2,5 mm – lengte: 12,5 mm.
- [10] Dichtingsstrip – rubber – type: Elaprene EL 249 – buitenafmetingen van de sectie: 13 mm x 8 mm.
- [11] Schuimvormend product op grafiet basis – afmetingen van de sectie: 10 mm x 2 mm.
- [12] Schuimvormend product op grafiet basis – afmetingen van de sectie: 48 mm x 2 mm.
- [13] Geprofileerd randprofiel - staal - dikte: 0,6 mm – buitenafmetingen van de sectie: 29 mm x 10 mm – de zichtzijde is bekleed met een PVC-coating met een dikte van 0,1 mm.
- [14] Schuimvormend product op grafiet basis – afmetingen van de sectie: 20 mm x 2 mm.
- [15] Calciumsilicaatplaat – type: PROMATECT-H – dikte: 6 mm - afmetingen: 800 mm x 2010 mm – volumemassa: 940 kg/m³.
- [16] Schroef – staal - diameter: 2,5 mm – lengte: 20 mm.
- [17] MDF-plaat – dikte: 6 mm – afmetingen: 810 mm x 2010 mm - volumemassa: 770 kg/m³.
- [18] Omlijsting – dragend deel – staal – dikte 2 mm – voorzien van een rij rechthoekige perforaties met afmetingen van 35 mm x 5 mm met een tussenafstand van 15 mm - buitenafmetingen: 100 mm x 73 mm.
- [19] Omlijsting – afdekdeel – staal – dikte 1,5 mm – afmetingen van de sectie: 162 mm x 76,5 mm x 15 mm.
- [20] Stalen lat – afmetingen: 40 mm x 6 mm x 2000 mm.
- [21] Slagschroef – staal – diameter: 7 mm, lengte: 205 mm – voorzien van de bijhorende PVC plug.
- [22] Stalen lat – afmetingen: 40 mm x 8 mm x 60 mm.
- [23] Bout – staal – diameter: 8 mm, lengte: 30 mm – voorzien van rondsel: diameter: 21 mm, dikte: 4 mm.
- [24] Gipskartonstrook – afmetingen van de sectie: 70 mm x 9,5 mm.
- [25] Dichtingstrip – rubber – type: Esaflex HC 65 – buitenafmetingen van de sectie: 23 mm x 20 mm.
- [26] Rotswol – Type: Rockwool Rockflex - Initiële dikte: 120 mm - samengedrukt.
- [27] Deurslot – merk: CISA - staal – buitenafmetingen van de slotkast: 205 mm x 125 mm x 30 mm – voorzien van een stalen dagschoot met diameter: 19 mm en lengte: 18 mm en vier stalen nachtschoten met diameter: 18 mm.
- [28] Slotkast – staal – buitenafmetingen van de slotkast: 80 mm x 50 mm x 35 mm - voorzien van een stalen dagschoot met diameter: 18 mm.
- [29] Slotkast – staal – buitenafmetingen van de slotkast: 80 mm x 50 mm x 35 mm - voorzien van een stalen dagschoot met diameter: 18 mm – bediend door draaiknop.
- [30] Stalen afdekplaat – plaatdikte: 2 mm.
- [31] Spionhoog – merk en type: FAT firestop – buitenafmetingen: diameter: 28 mm, lengte: 81 mm.
- [32] Dievenklauw – staal – buitenafmetingen: 28 mm x 17 mm – voorzien van een schroefdraad met diameter: 6 mm, lengte: 15 mm.
- [33] Automatische tochtafsluiter – aluminium + rubber - Merk en type: SIPAM 144A – buitenafmetingen van de sectie: 20,5 mm x 12 mm – lengte: 805 mm.
- [34] Veerclips – staal – dikte: 0,5 mm – buitenafmetingen: 22 mm x 8 mm x 6 mm.
- [35] Scharnier – staal – diameter: 22, lengte: 110 mm – voorzien van een PVC huls - de scharnier is aan de deur bevestigd door middel van twee stalen schroeven diameter: 7 mm, lengte: 20 mm en een stalen bevestigingsplaat met afmetingen: 50 mm x 18 mm x 5 mm.
- [36] Siliconenkit – merk en type: Tangit Fire Protection EP 410.

9 Voorwaarden

- A. De Technische Goedkeuring heeft uitsluitend betrekking op het product vermeld op de voorpagina van deze Technische Goedkeuring.
- B. Enkel de Goedkeuringshouder en desgevallend de Verdelers kunnen aanspraak maken op de Technische Goedkeuring.
- C. De Goedkeuringshouder en desgevallend de Verdelers mogen geen gebruik maken van de naam en het logo van de BUTgb, het ATG-merk, de Technische Goedkeuring of het goedkeuringsnummer, voor productbeoordelingen die niet in overeenstemming zijn met de Technische Goedkeuring of voor een product, kit of systeem alsook de eigenschappen of kenmerken ervan, die niet het voorwerp uitmaken van de Technische Goedkeuring.
- D. Informatie die door de Goedkeuringshouder, de Verdelers of een erkende aannemer, of hun vertegenwoordigers, op welke wijze dan ook, ter beschikking wordt gesteld van (potentiële) gebruikers (bv. bouwheren, aannemers, architecten, voorschrijvers, ontwerpers, ...) van het product, die het voorwerp zijn van de Technische Goedkeuring, mag niet onvolledig of in strijd zijn met de inhoud van de Technische Goedkeuring, noch met informatie waarnaar in de Technische Goedkeuring wordt verwezen.
- E. De Goedkeuringshouder is steeds verplicht tijdig eventuele aanpassingen aan de grondstoffen en producten, de verwerkingsrichtlijnen, het productie- en verwerkingsproces en/of de uitrusting, voorafgaandelijk aan de BUTgb, de Goedkeurings- en de Certificatieoperator bekend te maken. Afhankelijk van de meegedeelde informatie kunnen de BUTgb, de Goedkeurings- en de Certificatieoperator oordelen dat de Technische Goedkeuring al dan niet moet worden aangepast.
- F. De Technische Goedkeuring kwam tot stand op basis van de beschikbare technische en wetenschappelijke kennis en informatie, aangevuld door informatie ter beschikking gesteld door de aanvrager en vervolledigd door een goedkeuringsonderzoek dat rekening houdt met het specifieke karakter van het product. Niettemin blijven de gebruikers verantwoordelijk voor de selectie van het product, zoals beschreven in de Technische Goedkeuring, voor de specifieke door de gebruiker beoogde toepassing.
- G. Verwijzingen naar de Technische Goedkeuring dienen te gebeuren aan de hand van de ATG-aanwijzer (ATG 2330) en de geldigheidstermijn.
- H. De BUTgb, de Goedkeuringsoperator en de Certificatieoperator kunnen niet aansprakelijk worden gesteld voor enige schade of nadelig gevolg veroorzaakt aan derden (o.m. de gebruiker) ingevolge het niet nakomen door de Goedkeuringshouder of de Verdelers van de bepalingen van dit artikel 9.



De BUTgb vzw is een goedkeuringsinstituut dat lid is van de Europese Unie voor de technische goedkeuring in de bouw (UEAtc, zie www.ueatc.eu) en dat aangemeld werd door de FOD Economie in het kader van Verordening (EU) n°305/2011 en lid is van de Europese Organisatie voor Technische Goedkeuringen (EOTA, zie www.eota.eu). De door de BUTgb vzw aangeduide certificatieoperatoren werken volgens een door BELAC (www.belac.be) accreditiebaar systeem.



De Technische Goedkeuring is gepubliceerd door de BUTgb, onder verantwoordelijkheid van de Goedkeuringsoperator, ANPI, en op basis van het gunstig advies van de Gespecialiseerde Groep "PASSIEVE BRANDBESCHERMING", verleend op 23 mei 2019.

Daarnaast bevestigde de Certificatieoperator, ANPI, dat de productie aan de certificatievoorwaarden voldoet en dat met de Goedkeuringshouder een certificatieovereenkomst ondertekend werd.

Datum van deze uitgave: 6 september 2019

Voor de BUTgb, als geldigverklaring van het goedkeuringsproces



Peter Wouters,
directeur



Benny De Blaere,
directeur

Voor de Goedkeurings- en Certificatieoperator



Alain Verhoyen,
General Manager



Bart Sette,
voorzitter

De Technische Goedkeuring blijft geldig, gesteld dat het product, de vervaardiging ervan en alle daarmee verband houdende relevante processen:

- onderhouden worden, zodat minstens de onderzoeksresultaten bereikt worden zoals bepaald in deze Technische Goedkeuring;
- doorlopend aan de controle door de Certificatieoperator onderworpen worden en deze bevestigt dat de certificatie geldig blijft

Wanneer niet langer wordt voldaan aan deze voorwaarden, zal de Technische Goedkeuring worden opgeschort of ingetrokken en de Technische Goedkeuring van de BUTgb website worden verwijderd. Technische Goedkeuringen worden regelmatig geactualiseerd. Het wordt aanbevolen steeds gebruik te maken van de versie die op de BUTgb website (www.butgb.be) gepubliceerd werd.

De meest recente versie van de Technische Goedkeuring kan geconsulteerd worden d.m.v. de hiernaast afgebeelde QR-code.



Agrément Technique ATG avec CertificationPortes simples à recouvrement
métallique résistant au feu
Rf ½ h**EUROBLOK MASTER RF 30**Valable du 6/09/2019
au 5/09/2024**ISIB**Institut de Sécurité Incendie asbl
Ottergemsesteenweg Zuid 711
B-9000 GandTél. : +32 (0)9 240 10 80
Fax : +32 (0)9 240 10 85ANPI asbl – Division
Certification
Rue Belliard, 15
B-1000 BruxellesTél. : +32 (0)2 234 36 10
Fax : +32 (0)2 234 36 17**Titulaire d'agrément :**CHECKMADE BVBA
Schijnwerkerstraat 1
B-9240 ZELE
Tel.: +32 (0)52 45 94 44
Site Internet : www.checkmade.be
Courriel : info@checkmade.beMaster Srl
Via Lombardia 38
I-29100 PIACENZA
Tél : + 39 0523 593 000
Fax. : + 39 0523 590 891

1 Objectif et portée de l'Agrément Technique

Cet Agrément Technique concerne une évaluation favorable indépendante du produit (tel que décrit ci-dessus) par des opérateurs d'agrément indépendants désignés par l'UBAtc, l'ISIB et l'ANPI, pour l'application mentionnée dans cet Agrément Technique.

L'Agrément Technique consigne les résultats de l'examen d'agrément. Cet examen se décline comme suit : identification des propriétés pertinentes du produit en fonction de l'application visée et du mode de pose ou de mise en œuvre, conception du produit et fiabilité de la production.

L'Agrément Technique présente un niveau de fiabilité élevé compte tenu de l'interprétation statistique des résultats de contrôle, du suivi périodique, de l'adaptation à la situation et à l'état de la technique et de la surveillance de la qualité par le Titulaire d'Agrément.

Le Titulaire d'Agrément est tenu de respecter les résultats d'examen repris dans l'Agrément Technique lorsqu'ils mettent des informations à la disposition de tiers. L'UBAtc ou l'Opérateur de Certification peut prendre les initiatives qui s'imposent si le titulaire d'agrément ne le fait pas (suffisamment) de lui-même.

L'Agrément Technique et la certification de la conformité du produit à l'Agrément Technique sont indépendants des travaux effectués individuellement. L'entrepreneur et/ou l'architecte demeurent entièrement responsables de la conformité des travaux réalisés aux dispositions du cahier des charges.

L'Agrément Technique ne traite pas, sauf dispositions reprises spécifiquement, de la sécurité sur chantier, d'aspects sanitaires et de l'utilisation durable des matières premières. Par conséquent, l'UBAtc n'est en aucun cas responsable de dégâts causés par le non-respect, dans le chef du Titulaire d'Agrément ou de l'entrepreneur/des entrepreneurs et/ou de l'architecte, des dispositions ayant trait à la sécurité sur chantier, aux aspects sanitaires et à l'utilisation durable des matières premières.

Conformément à la norme NBN 713.020 – addendum 1 – « Résistance au feu des éléments de construction » et aux Spécifications techniques unifiées STS 53 (Édition 1990) – « Portes », on entend par « portes » des éléments de construction qui se composent d'un ou de plusieurs vantaux de porte, de leur huisserie, avec leur liaison au gros œuvre, éventuellement d'une imposte ou d'autres parties fixes, ainsi que des organes de suspension, de fermeture et de manœuvre.

La **résistance au feu des portes** a été déterminée sur la base des résultats d'essais réalisés conformément à la norme NBN 713-020 « Résistance au feu des éléments de construction » - édition 1968 - et Addendum 1 – édition 1982 ou la NBN EN 1634-1 - édition 2008. La délivrance de la marque BENOR est basée sur l'ensemble des rapports d'essais, y compris les interpolations et les extrapolations possibles et pas uniquement sur chaque rapport d'essai individuel.

La présence de la **marque BENOR/ATG** sur une porte certifiée que les éléments repris dans la description ci-après présenteront la **résistance au feu** indiquée sur le label BENOR/ATG s'ils ont été testés conformément à la NBN 713-020 ou la NBN 1634-1, dans les conditions suivantes :

- respect de la procédure établie en exécution du Règlement général et du Règlement particulier d'usage et de contrôle de la marque BENOR/ATG dans le secteur de la protection incendie passive ;
- respect des prescriptions de pose fournies avec la porte et reprises au § 6 de cet agrément. À cette fin, chaque livraison de portes BENOR/ATG doit être accompagnée d'un exemplaire du présent agrément avec les prescriptions de pose.

La **durabilité**, l'**aptitude à l'emploi** et la **sécurité** des portes sont examinées sur la base de résultats d'essais réalisés conformément aux Spécifications Techniques Unifiées STS 53 « Portes » (édition 1990).

L'**agrément technique** est délivré par l'UBAtc asbl. L'**autorisation d'utiliser la marque BENOR/ATG** est attribuée par l'ANPI/BOSEC et est subordonnée à l'exécution d'un contrôle suivi de la

fabrication et de contrôles externes périodiques des éléments fabriqués en usine, effectués par un délégué de l'organisme d'inspection désigné par l'ANPI/BOSEC.

Afin d'obtenir une garantie satisfaisante d'une pose correcte de la porte résistant au feu, il est recommandé d'en confier l'exécution à des placeurs certifiés par un organisme accrédité en la matière, comme l'ISIB. Une telle certification est délivrée sur la base d'une formation et d'une épreuve pratique, au cours de laquelle la compréhension et l'application correcte des prescriptions de pose sont évaluées.

En apposant le label ISIB, un label transparent mentionnant le numéro de certification du placeur du modèle ci-dessous (diamètre : 22 mm), appliqué sur le label BENOR/ATG et en délivrant une attestation de placement, le placeur certifié assure que la pose du bloc-porte a été effectuée conformément au § 6 de cet agrément et qu'il en assume également la responsabilité.



En apposant ce label, le placeur certifié se soumet à un contrôle périodique effectué par l'organisme de certification.

2 Objet

2.1 Domaine d'application

Portes simples à recouvrement métallique résistant au feu RF 30 – EUROBLOK - MASTER

- présentant un degré de résistance au feu d'une demi-heure (Rf ½ h), déterminé sur la base des rapports d'essai suivants :

Numéros des rapports d'essai :	
Laboratoire pour l'Emploi des Combustibles et la Transmission de la Chaleur, Université de Gand	
Portes simples :	Portes doubles :
10064	Non applicable
Warringtonfiregent nv	
Portes simples :	Portes doubles :
13616 B	Non applicable

- relevant de la catégorie suivante :
 - portes simples non vitrées en métal à recouvrement ligneux, à huisserie métallique, sans imposte et/ou panneau latéral
- dont les performances ont été déterminées sur la base des rapports d'essai ci-après, conformément aux STS 53 :

Numéros des rapports d'essai
Testcentrum voor Gevelementen, Université de Gand
808/0049

Ces portes sont placées dans des murs en béton, en maçonnerie ou en béton cellulaire d'une épaisseur minimale de 90 mm et présentant une stabilité mécanique suffisante, à l'exception de toutes les cloisons légères.

Lorsque des portes sont placées en série, il convient de les séparer par un trumeau présentant au moins les mêmes propriétés en matière de résistance au feu et de stabilité mécanique que la paroi dans laquelle ils sont placés.

Les baies de mur doivent satisfaire aux prescriptions décrites au § 6.1 afin de pouvoir placer les portes dans les conditions imposées au § 6.

Le revêtement de sol dans ces baies est dur et plan, tel qu'un carrelage, un parquet, du béton ou du linoléum.

2.2 Marquage et contrôle

Ces portes font l'objet de la procédure intégrée BENOR/ATG, permettant au fabricant d'obtenir l'autorisation d'utilisation de la marque BENOR/ATG représentée ci-après. La marque BENOR/ATG (diamètre : 22 mm) a la forme d'une plaquette autocollante fine du modèle ci-dessous :



Les labels sont numérotés et fournis exclusivement par l'ANPI au fabricant.

La marque est encadrée en cours de production par le fabricant sur la moitié supérieure du chant étroit du vantail, côté charnière.

L'huisserie ne doit pas comporter de marquage.

Ce n'est qu'en apposant la marque BENOR/ATG sur un élément de porte que le fabricant certifie qu'il a été fabriqué conformément à la description de l'élément de construction dans le présent agrément, à savoir :

Élément	Conformément au paragraphe
Matériaux	3
Vantail	
description	4.1.1
dimensions	4.1.1.8
Huisserie	4.1.2
Quincaillerie ⁽¹⁾	4.1.3
Accessoires ⁽²⁾	4.1.3.3
⁽¹⁾ : Si cet aspect est applicable	
⁽²⁾ : Si ceux-ci sont mentionnés sur le document de livraison	

2.3 Livraison et contrôle sur chantier

Chaque livraison de portes BENOR/ATG doit être accompagnée d'un exemplaire du présent agrément en vue de permettre les contrôles de réception après la pose.

Ces contrôles sur chantier comprennent :

1. le contrôle de la présence de la marque BENOR/ATG sur le vantail,
2. le contrôle de la conformité des éléments décrits dans le tableau ci-après,
3. le contrôle de la conformité de la pose avec la description de cet agrément.

Les contrôles mentionnés aux points 2 et 3 comprennent en particulier :

Élément	À contrôler conformément au paragraphe
Matériaux de pose	3
Dimensions	4.1.1.8
Accessoires ⁽³⁾	4.1.3.3
Pose	6
⁽³⁾ : Si ceux-ci ne sont pas mentionnés sur le document de livraison.	

2.4 Remarques relatives aux prescriptions du cahier des charges

Les portes résistant au feu présentent des caractéristiques particulières leur permettant de compléter, en position fermée, les caractéristiques de résistance au feu du mur dans lequel elles sont placées.

Ces performances particulières ne peuvent généralement être obtenues que par une conception spécifique de la porte et dépendent du soin apporté à la pose de l'ensemble de l'élément de porte (voir le § 2.3 : « Livraison et contrôle sur chantier »).

Il en résulte que les éléments de la porte (vantail, huisserie, quincaillerie, dimensions, accessoires éventuels, etc.) doivent être choisis dans les limites de cet agrément (voir le § 2.3, « Livraison et contrôle sur chantier »).

3 Matériaux (4)

La dénomination commerciale et les caractéristiques de chacun des éléments constitutifs sont connues du Bureau Bosec-Benor-ATG. Elles sont vérifiées par sondage par un délégué de l'organisme d'inspection désigné par l'ANPI/BOSEC.

3.1 Vantail

- Tôle d'acier (épaisseur : 1,5 mm)
- Placage, stratifié, mélamine ou MDF (épaisseur maximale : 6 mm)
- Laine de roche (masse volumique : min. 150 kg/m³, épaisseur : 30 mm)
- Bande d'étanchéité en caoutchouc (7 mm x 5 mm)
- Profilé de bord autour du caisson métallique
- Produit intumescent à base de graphite (10 mm x 2 mm)
- Plaques de fibro-silicate (épaisseur : 6 mm ou 12 mm)

3.2 Huisserie

- Tôle d'acier (épaisseur : 2 mm)
- Produit intumescent à base de graphite :
 - section : 10 mm x 2 mm ;
 - section : 20 mm x 2 mm ;
 - section : 48 mm x 2 mm.
- Laine de roche
- Bande de carton-plâtre (épaisseur : 9,5 mm)

3.3 Quincaillerie

- Paumelles/charnières (voir le § 4.1.3.1)
- Béquilles et serrures (voir le § 4.1.3.2)
- Accessoires (voir le § 4.1.3.3)
- Joint d'étanchéité automatique de bas de porte
- Serrure à cylindre CISA (205 mm x 125 mm x 30 mm)
- Griffes anti-dégondage en acier (28 mm x 17 mm)

3.4 Cloison

La pose d'une porte dans des cloisons légères n'est pas autorisée.

4 Éléments (4)

4.1 Porte simple (à recouvrement) non vitrée sans imposte

4.1.1 Vantail (fig. 1 à 7)

Le vantail comprend :

4.1.1.1 Caisson métallique

Un caisson métallique composé de 3 parties (un boîtier et deux couvercles) assemblées entre elles par soudure par points. L'espace sous les couvercles est rempli d'une plaque en silicate de calcium de 12 mm d'épaisseur (masse volumique : min. 870 g/m³) et de panneaux de laine de roche de 30 mm

d'épaisseur (masse volumique : min. 150 kg/m³). L'espace entre les couvercles ainsi que l'espace prévu pour le mécanisme de fermeture sont remplis de laine de roche lâche. Les couvercles et le caisson sont revêtus d'une plaque en silicate de calcium de 6 mm d'épaisseur. Un profilé de bord est vissé tous les 400 mm aux deux côtés longitudinaux et au côté supérieur. Le profilé de bord est équipé d'une bande d'étanchéité en caoutchouc. Deux profilés de bord sont vissés tous les 200 mm sur la face inférieure. Le caisson métallique est revêtu sur les deux faces d'une plaque en MDF (épaisseur : 6 mm), comportant éventuellement du stratifié, du placage ou de la mélamine (épaisseur maximale : 1,5 mm), laquelle est insérée entre les profilés de bord. Un joint d'étanchéité à l'air automatique est appliqué en bas de la porte au moyen de clips à ressort. Les profilés de bord et le joint d'étanchéité à l'air automatique comportent des bandes auto-adhésives de produit intumescent (voir les figures 2 à 7). Cinq griffes anti-dégondage se trouvent côté charnière, fixées au caisson métallique à travers le profilé de bord au moyen d'un embout fileté.

4.1.1.2 Un cadre

Non applicable

4.1.1.3 Produit intumescent

Voir le paragraphe 4.1.1.1.

4.1.1.4 Faces apparentes

Les deux faces du caisson métallique sont revêtues d'une plaque de MDF, tel que mentionné dans le § 4.1.1.1.

4.1.1.5 Finition

(4) Le tableau ci-dessous présente les tolérances admises par rapport aux caractéristiques des matériaux mentionnées lors des contrôles sur chantier :

Caractéristique du matériau	Tolérance admise
Dimensions du bois	± 1 mm
Épaisseur du métal	± 0,1 mm
Masse volumique	- 10 %

Le tableau ci-dessous présente les tolérances admises par rapport aux caractéristiques des matériaux mentionnées lors des contrôles de la production :

Caractéristique du matériau	Tolérance admise
Épaisseur de l'âme (mm)	± 0,2 mm (sur une moyenne de 5 mesures)
Humidité du bois (%)	± 2 % (sur une moyenne de 5 mesures)
Épaisseur du cadre (mm)	± 0,2 mm (sur une moyenne de 5 mesures)
Section du produit intumescent (mm x mm)	± 0,2 mm (sur une moyenne de 5 mesures)
Section de la rainure (mm x mm)	± 0,2 mm (sur une moyenne de 5 mesures)
Épaisseur du revêtement (mm)	± 0,2 mm (sur une moyenne de 5 mesures)
Jeu maximum entre cadre et âme (mm)	max 1 mm (sur une moyenne de 5 mesures)
Section de l'huisserie (mm x mm)	± 0,2 mm (sur une moyenne de 5 mesures)
Masse volumique (kg/m ³)	- 5 % (sur une moyenne de 5 mesures) - 10 % (sur des mesures individuelles)

Les faces du vantail/des vantaux peuvent faire l'objet des finitions suivantes :

- une couche de peinture ou de vernis
- L'une des couches de revêtement suivantes, en une épaisseur de 1,5 mm max :
 - un placage en bois au choix
 - un panneau stratifié mélaminé, CPL ou HPL,
 - un revêtement en PVC
 - un revêtement textile
 - un film synthétique.

Cette couche de revêtement recouvre l'ensemble du vantail jusqu'aux profilés de bord.

4.1.1.6 Vitrage

Non applicable

4.1.1.7 Grille résistant au feu

Non applicable

4.1.1.8 Dimensions

Les dimensions du vantail sans recouvrement (avec recouvrement) (en mm) doivent être comprises entre les valeurs-limites suivantes :

Dimensions	Maximum	Minimum
	(mm)	(mm)
Hauteur	2220 (2235)	1615 (1630)
Largeur	950 (980)	572 (602)
Épaisseur	69,5	

L'épaisseur mentionnée est celle mesurée sans finition et/ou moulures décoratives.

4.1.2 Huisseries en acier

4.1.2.1 Huisseries en acier remplies (figure 8)

L'huissérie est composée de deux parties, une partie porteuse et une partie complémentaire :

- La partie porteuse se compose d'une tôle d'acier pliée non perforée (épaisseur : 2 mm). Des lattes métalliques, d'une section de 40 x 60 x 8 mm, sont fixées sur les deux parties porteuses verticales au moyen de boulons. Ces lattes sont soudées sur une latte en acier vissée au mur.
- La traverse supérieure de la partie porteuse est vissée deux fois au mur.
- La partie porteuse de l'huissérie comporte une bande auto-adhésive de produit intumescent au droit de la battée.
- La partie complémentaire de l'huissérie est composée d'une tôle d'acier pliée (épaisseur : 1,5 mm) soudée à la partie porteuse.
- Les parties porteuse et complémentaire sont entièrement remplies de béton.

Des ouvertures sont prévues dans l'huissérie, au droit des pènes et des griffes anti-dégondage, dans lesquelles des bouchons synthétiques sont appliqués.

4.1.2.2 Huisseries en acier non remplies (figure 9)

L'huissérie est constituée de 2 parties :

- La partie porteuse dans la tôle d'acier pliée (épaisseur : 2 mm) comporte des perforations rectangulaires de 35 x 5 mm (entredistance : 15 mm). Des lattes métalliques d'une section de 40 x 60 x 8 mm, sont fixées sur les deux parties porteuses verticales au moyen de boulons. Ces lattes sont soudées sur une latte en acier vissée au mur.

La traverse supérieure de la partie porteuse est vissée deux fois au mur.

Le chambranle est rempli d'une bande de carton-plâtre (épaisseur : 9,5 mm).

La partie porteuse comporte trois bandes auto-adhésives de produit intumescent, d'une section de 10 x 2 mm, du côté du mur. Une bande auto-adhésive de produit intumescent est appliquée sur la face apparente, au droit des perforations.

- L'autre partie de l'huissérie est composée d'une tôle d'acier pliée (épaisseur : 1,5 mm) soudée à la partie porteuse. Une bande de laine de roche est pressée entre cet élément de recouvrement et le mur.

Des ouvertures sont prévues dans l'huissérie, au droit des pènes et des griffes anti-dégondage, dans lesquelles des bouchons synthétiques sont appliqués.

4.1.3 Quincaillerie

4.1.3.1 Paumelles ou charnières

Type

- charnières en acier (longueur : 110 mm ; diamètre du nœud : 22 mm)

4.1.3.2 Quincaillerie

- Béquilles :

Modèle et matériau au choix, avec béquille métallique traversant le vantail, d'une section de 8 mm x 8 mm.

- Plaques de propreté ou rosaces :

Modèle au choix.

- Serrures encastrées :

Serrure à cylindre Cisa avec 1 pêne de jour et 4 pènes dormants. Un boîtier de serrure supplémentaire avec pêne dormant est prévu en bas du côté serrure et du côté supérieur du vantail. Tous deux sont commandés par la serrure principale au moyen de tiges. Un boîtier de serrure supplémentaire avec pêne dormant, commandé au moyen d'un bouton rotatif, se situe du côté supérieur.

Les serrures comportent une béquille métallique de dimensions de 8 mm x 8 mm ou de 9 mm x 9 mm.

Dimensions maximales du boîtier de serrure :

- Hauteur : 205 mm
- Largeur : 30 mm
- Profondeur : 125 mm

Les cylindres autorisés sont des cylindres Europrofil à composants en acier, en acier inoxydable, en acier trempé ou en laiton.

Les portes sont toujours livrées avec serrure intégrée.

4.1.3.3 Accessoires

Tous les vantaux de porte décrits ci-dessus peuvent être équipés des accessoires suivants (sauf si des dispositions réglementaires l'interdisent) :

- bouton de porte vissé : fixé aux faces du vantail par des vis qui pénètrent sur une profondeur maximale de 20 mm dans le vantail. Cependant, ils peuvent aussi être fixés par des vis (diamètre maximal : 8 mm), pour autant que ces vis traversent le boîtier de serrure. Néanmoins, il est également possible d'utiliser des vis qui traversent le vantail en dehors du boîtier de serrure, à condition d'appliquer une bande de produit intumescent à l'arrière du bouton de porte.

- plaques et/ou plaques de propreté collées en aluminium ou en acier inoxydable : hauteur maximale : 300 mm ; la largeur ne peut pas entrer en contact avec la battée.
- ferme-porte automatique (en cas d'incendie) en applique avec ou sans mécanisme retenant la porte en position ouverte ;
- judas Fire Stop d' d'un diamètre maximum de 15 mm.
- entrebâilleur posé uniquement du côté intérieur et fixé comme la béquille.

- L'axe de la charnière supérieure se situera à 285 mm de la face supérieure du vantail.
- L'axe de la charnière médiane se situera à mi-hauteur entre les axes respectifs des charnières supérieure et inférieure.
- Une tolérance de ± 50 mm est autorisée.

Cinq griffes anti-dégondage se trouvent côté charnière, fixées au caisson métallique du vantail au moyen d'un embout fileté.

4.2 Portes battantes simples avec imposte fixe

Non applicable

4.3 Porte battante simple dans des cloisons légères

Non applicable

5 Fabrication

Les vantaux et les huisseries sont fabriqués dans les centres de production communiqués au bureau et mentionnés dans la convention de contrôle conclue avec ANPI et sont marqués comme décrit au § 2.2.

6 Pose

Les portes doivent être stockées, traitées et posées comme prévu aux STS 53 pour les portes intérieures normales, compte tenu des prescriptions de pose ci-après.

6.1 Baie

- Les dimensions de la baie sont déterminées de sorte que les portes puissent être placées comme décrit dans ce paragraphe.
- Les faces latérales de la baie sont lisses.
- La planéité du sol doit permettre le libre mouvement de la porte avec le jeu prescrit au § 6.4.

6.2 Placement de l'huisserie

Les huisseries sont conformes au § 4.1.2.

Elles sont placées dans des murs en béton, en maçonnerie ou en béton cellulaire d'une épaisseur minimale de 90 mm, à l'exception de cloisons légères.

Lorsque différentes portes sont placées en série, il convient de les séparer par un trumeau présentant les mêmes propriétés et la même stabilité que le mur dans lequel elles sont placées.

L'huisserie est placée d'équerre et d'aplomb.

L'espace entre l'huisserie et le mur est rempli de laine de roche.

6.3 Pose du vantail

La marque BENOR/ATG se trouve sur la moitié supérieure du chant étroit du vantail côté charnière.

Toute adaptation inévitable doit être effectuée par le fabricant.

Il est interdit au poseur de porte d'entailler, de découper, de percer, de rétrécir, d'allonger ou d'élargir un vantail.

6.3.1 Charnières

Charnières autorisées : voir le § 4.1.3.1.

Chaque vantail comporte trois charnières.

- L'axe de la charnière inférieure se situera à 250 mm de la face inférieure du cadre de porte.

6.3.2 Quincaillerie

Types de serrures autorisées : voir le § 4.1.3.2.

La serrure est toujours livrée placée par le fabricant.

Béquilles autorisées : voir le § 4.1.3.2.

6.3.3 Accessoires

Accessoires autorisés : voir le § 4.1.3.3.

Tous les accessoires sont fixés au vantail par des vis dont la profondeur de pénétration dans le vantail n'excède pas 20 mm et/ou par collage, sauf mention contraire expresse.

6.4 Jeu

Le tableau ci-après présente les jeux maximums autorisés.

Il convient de respecter le jeu maximum autorisé entre le(s) vantail(-aux) et le sol en position fermée de la porte sur l'épaisseur totale du vantail.

Afin d'éviter le frottement du vantail contre le sol après le placement de la porte, la finition du plancher doit être réalisée en tenant compte du sens d'ouverture, indiqué sur les plans, de sorte que le jeu maximum autorisé, tel que décrit dans le tableau ci-dessous, puisse être respecté.

Dès lors, le sol ne pourra monter que de manière limitée sous la course de la porte.

Celui-ci devra être réalisé de telle sorte par les entreprises responsables du nivellement du plancher que la différence maximale entre le point le plus bas du plancher sous la porte en position fermée (zone 1 à la figure 10) et le point le plus élevé dans la course de la porte (zone 2 à la figure 10) n'excède pas le jeu maximum autorisé entre le vantail et le plancher, diminué de 2 mm.

Jeux maximums autorisés (en mm)	
Entre le vantail et l'huisserie	7
Entre le vantail et le sol	6

Le revêtement de sol doit être dur et plan, tel qu'un carrelage, un parquet, du béton ou du linoléum.

Les jeux sont mesurés avec un calibre de 10 mm de largeur.

7 Performances

Les performances des portes décrites ci-dessus ont été déterminées sur la base des normes suivantes :

7.1 Résistance au feu

NBN 713.020 « Résistance au feu des éléments de construction », édition 1968 et Addendum 1, édition 1982 – Rf ½ h.

7.2 Performances conformément aux STS 53 « Portes »

Les essais ont été effectués conformément aux spécifications des STS 53 « Portes », édition de 1990, sauf mention contraire.

7.2.1 Exigences dimensionnelles

7.2.1.1 Écarts par rapport aux dimensions et à l'équerrage

Tolérances sur les dimensions et défauts d'équerrage conformément à la NBN B 25-202 : la porte est conforme.

7.2.1.2 Tolérances sur la planéité

Tolérances sur les défauts de planéité générale et locale conformément à la NBN B 25-201 : la porte est conforme.

7.2.2 Exigences fonctionnelles

7.2.2.1 Résistance à la charge angulaire verticale

Déformation dans la surface de la porte conformément à la NBN B 25-211 (force 500 N). Pour cet essai, la porte satisfait à la classe « porte palière ».

7.2.2.2 Résistance aux déformations par torsion

Résistance à une torsion répétée conformément à la NBN B 25-213 (amplitude 3d). Pour cet essai, la porte satisfait à la classe « porte palière/porte extérieure ».

Résistance à une torsion statique conformément à la NBN B 25-212 (force statique 150 N). Pour cet essai, la porte satisfait à la classe « porte palière ».

7.2.2.3 Résistance aux chocs de corps mous et lourds

Résistance aux chocs de corps mous et lourds conformément à la NBN B 25-214 (énergie de choc 120 J). Pour cet essai, la porte satisfait à la classe « porte palière ».

7.2.2.4 Résistance aux chocs de corps durs

Résistance aux chocs de corps durs conformément à la NBN B 25-208 (énergie de choc 10 J). Pour cet essai, la porte satisfait à la classe « porte extérieure ».

7.2.2.5 Essai d'ouverture et de fermeture répétée

40000 cycles. Fréquence d'utilisation : normale.

7.2.2.6 Résistance aux écarts hygrothermiques

Non applicable.

7.3 Conclusion

Portes à recouvrement métallique RF 30 – EUROBLOK - Master		
Performance	Classe STS 53	Normes EN
Résistance au feu	Rf ½ h	
Dimensions et écarts	D1	non appl.
Planéité	V2	non appl.
Résistance mécanique	porte palière	1
Fréquence d'utilisation	40.000 cycles	3

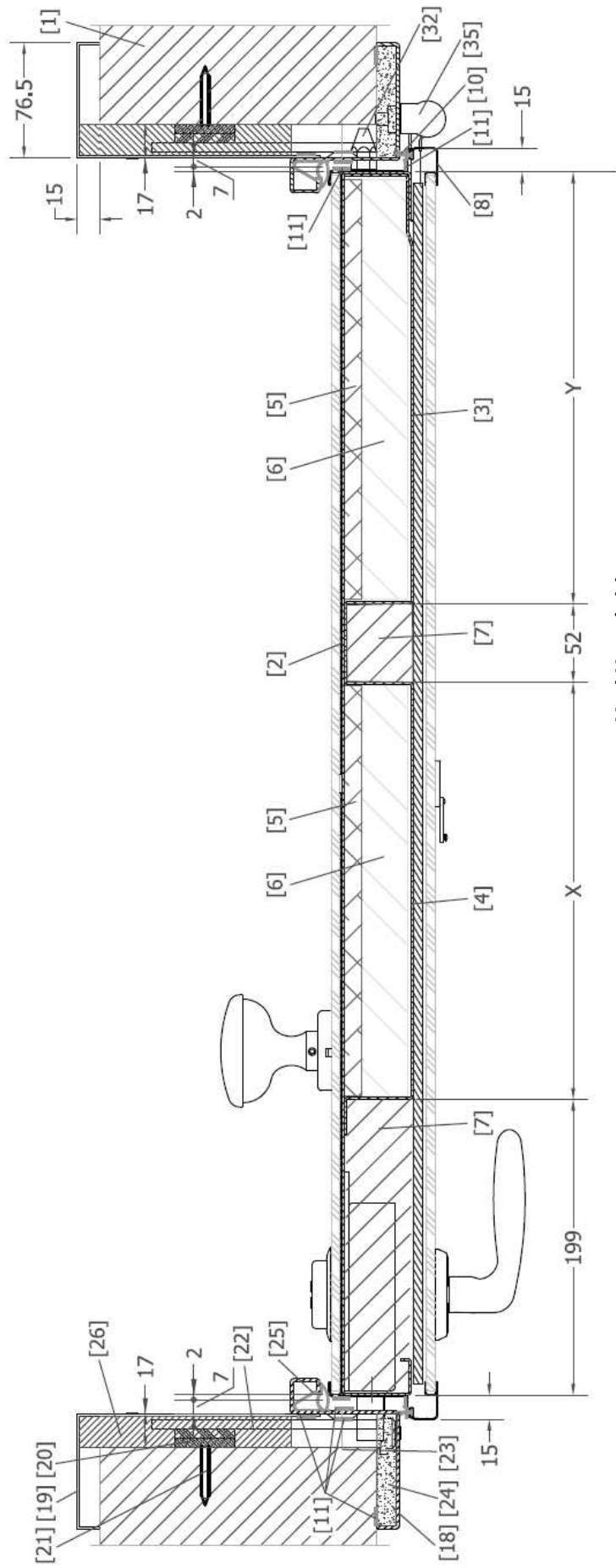

X et Y variable

Figure 2

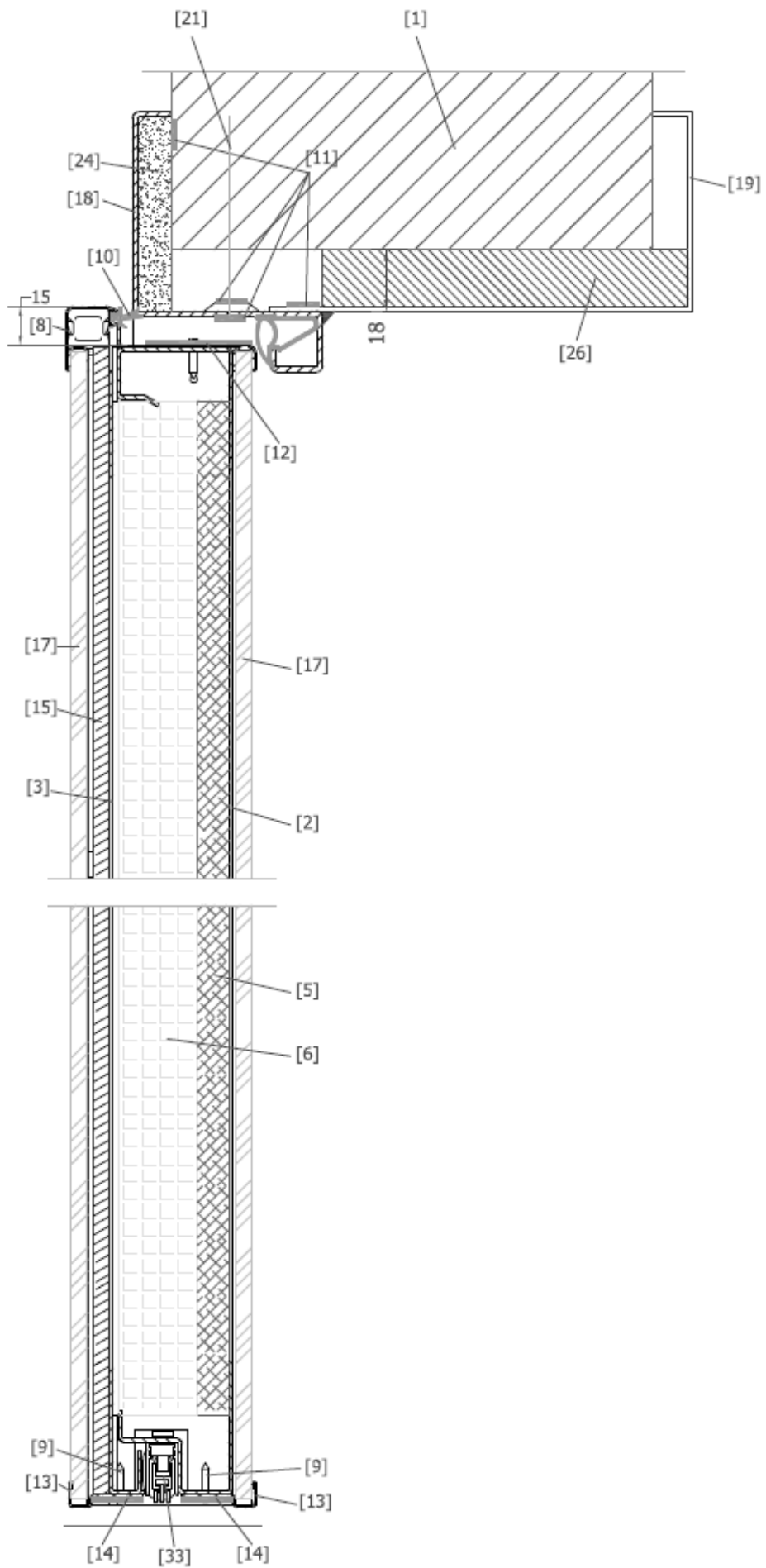

Figure 3

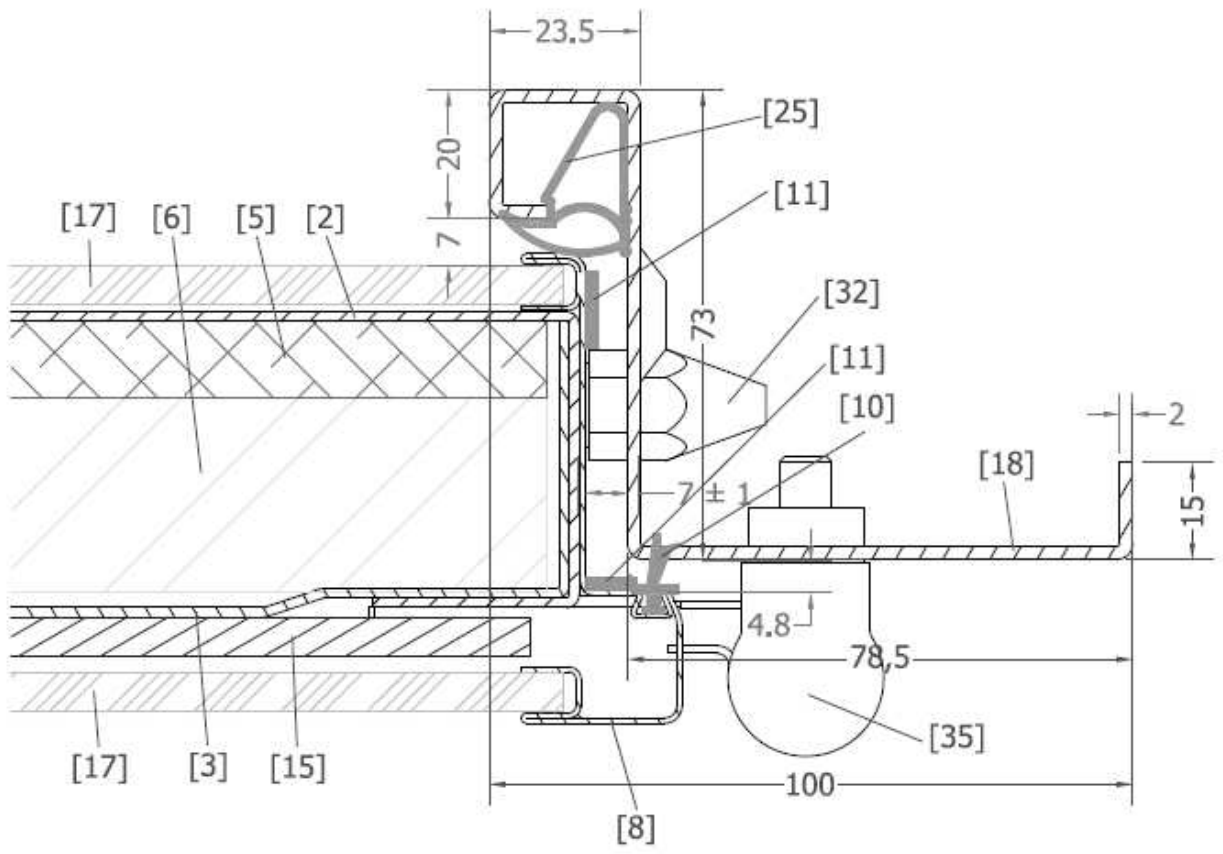

Figure 4

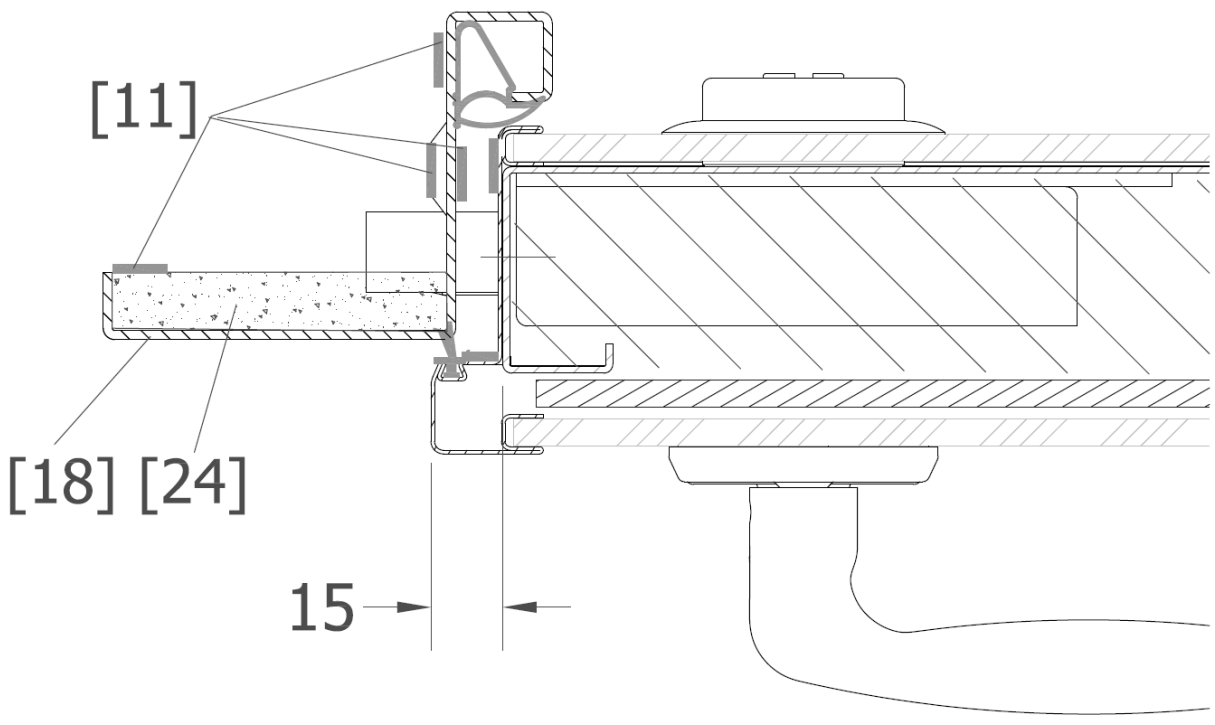

Figure 5

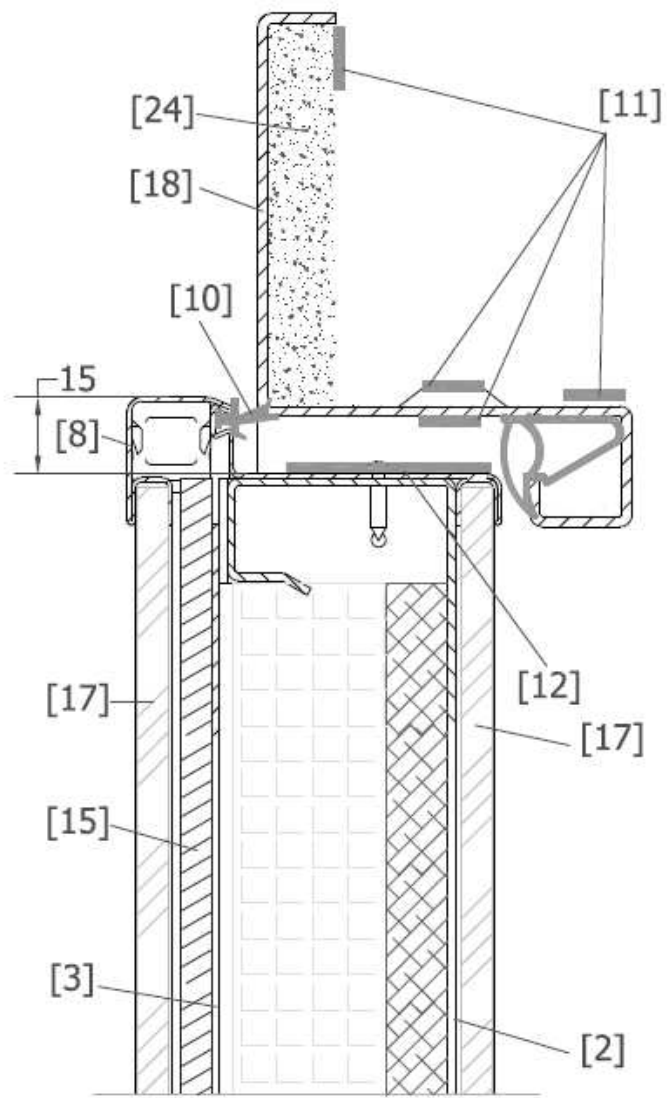

Figure 6

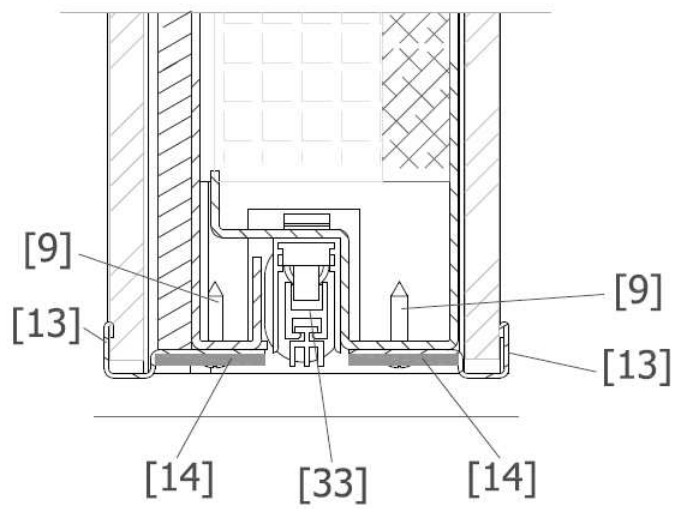

Figure 7

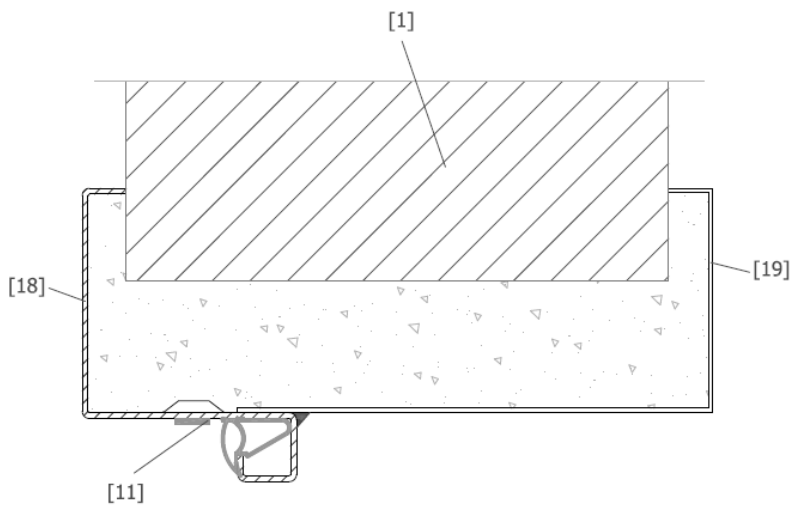

Figure 8

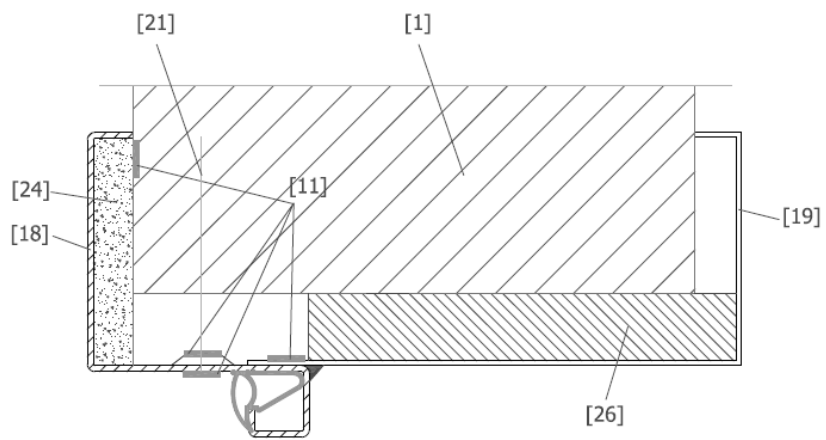

Figure 9

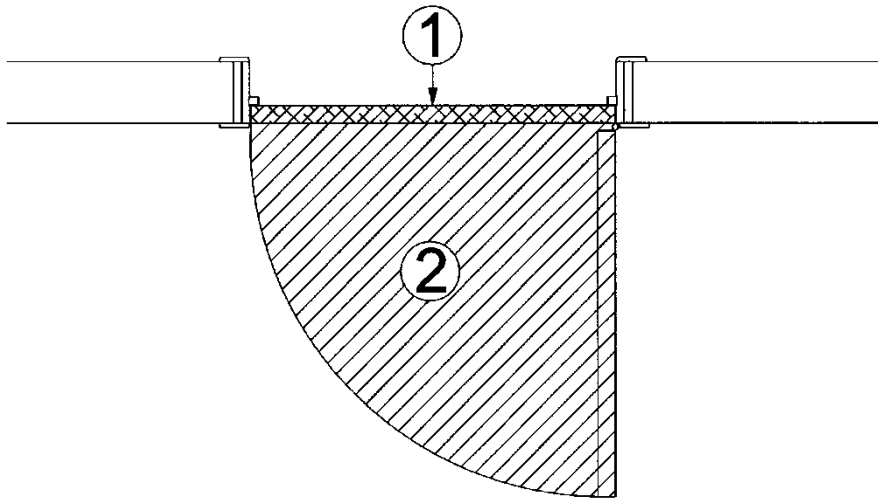

Figure 10

Légende

- [1] Mur – épaisseur min. : 90 mm
- [2] Boîtier – acier – épaisseur de la plaque : 1,5 mm - dimensions extérieures : 2010 mm x 815 mm – épaisseur : 47,5 mm.
- [3] Couvercle – acier - épaisseur de la plaque : 1,5 mm - dimensions extérieures : 2000 mm x 288 mm.
- [4] Couvercle – acier - épaisseur de la plaque : 1,5 mm - dimensions extérieures : 2000 mm x 278 mm.
- [5] Plaque de silicate de calcium – épaisseur : 12 mm – masse volumique : 940 kg/m³.
- [6] Laine de roche – type : Thermolan – épaisseur : 30 mm – masse volumique : 150 kg/m³.
- [7] Laine de roche – laine lâche – compressée pour arriver à une masse volumique de 58 kg/m³.
- [8] Profilé de bord - acier - épaisseur : 0,6 mm – dimensions extérieures de la section : 73 mm x 26 mm – la face apparente est revêtue d'un coating PVC d'une épaisseur de 0,1 mm.
- [9] Vis - acier – diamètre : 2,5 mm – longueur : 12,5 mm.
- [10] Bande d'étanchéité – caoutchouc – type : Elaprene EL 249 – dimensions extérieures de la section : 13 mm x 8 mm.
- [11] Produit intumescent à base de graphite – dimensions de la section : 10 mm x 2 mm.
- [12] Produit intumescent à base de graphite – dimensions de la section : 48 mm x 2 mm.
- [13] Profilé de bord - acier - épaisseur : 0,6 mm – dimensions extérieures de la section : 29 mm x 10 mm – la face apparente est revêtue d'un coating PVC d'une épaisseur de 0,1 mm.
- [14] Produit intumescent à base de graphite – dimensions de la section : 20 mm x 2 mm.
- [15] Plaque en silicate de calcium – type : PROMATECT-H – épaisseur : 6 mm - dimensions : 800 mm x 2010 mm – masse volumique : 940 kg/m³.
- [16] Vis – acier - diamètre : 2,5 mm – longueur : 20 mm.
- [17] plaque en MDF – épaisseur : 6 mm – dimensions : 810 mm x 2010 mm - masse volumique : 770 kg/m³.
- [18] Huisserie – partie porteuse – acier – épaisseur : 2 mm – comporte une rangée de perforations rectangulaires de 35 mm x 5 mm avec une entredistance de 15 mm - dimensions extérieures : 100 mm x 73 mm.
- [19] Huisserie – élément de recouvrement – acier – épaisseur : 1,5 mm – dimensions de la section : 162 mm x 76,5 mm x 15 mm.
- [20] Latte en acier – dimensions : 40 mm x 6 mm x 2000 mm.
- [21] Vis à frapper – acier – diamètre : 7 mm, longueur : 205 mm – comporte la cheville PVC correspondante.
- [22] Latte en acier – dimensions : 40 mm x 8 mm x 60 mm.
- [23] Boulon – acier – diamètre : 8 mm, longueur : 30 mm – comporte une rondelle : diamètre : 21 mm, épaisseur : 4 mm.
- [24] Bande de carton-plâtre – dimensions de la section : 70 mm x 9,5 mm.
- [25] Bande d'étanchéité – caoutchouc – type : Esaflex HC 65 – dimensions extérieures de la section : 23 mm x 20 mm.
- [26] Laine de roche – Type : Rockwool Rockflex - Épaisseur initiale : 120 mm - compressée.
- [27] Serrure – marque : CISA - acier – dimensions extérieures du boîtier de serrure : 205 mm x 125 mm x 30 mm – comporte un pêne de jour en acier de 19 mm de diamètre et 18 mm de longueur et quatre pénés de nuit en acier de 18 mm de diamètre.
- [28] Boîtier de serrure – acier – dimensions extérieures du boîtier de serrure : 80 mm x 50 mm x 35 mm - comporte un pêne de jour en acier de 18 mm de diamètre.
- [29] Boîtier de serrure – acier – dimensions extérieures du boîtier de serrure : 80 mm x 50 mm x 35 mm - comporte un pêne de jour en acier de 18 mm de diamètre – commandé par un bouton rotatif.
- [30] Plaque de recouvrement métallique – épaisseur de plaque : 2 mm.
- [31] Judas – marque et type : FAT firestop – dimensions extérieures : diamètre : 28 mm, longueur : 81 mm.
- [32] Griffes anti-dégondage – acier – dimensions extérieures : 28 mm x 17 mm – comporte un filetage de 6 mm de diamètre et de 15 mm de longueur.
- [33] Joint d'étanchéité à l'air automatique – aluminium + caoutchouc - Marque et type: SIPAM 144A – dimensions extérieures de la section : 20,5 mm x 12 mm – longueur : 805 mm.
- [34] Clips à ressort – acier – épaisseur : 0,5 mm – dimensions extérieures : 22 mm x 8 mm x 6 mm.
- [35] Charnière – acier – diamètre : 22 mm, longueur : 110 mm – avec manchon en PVC - la charnière est fixéer à la porte au moyen de deux vis en acier de 7 mm de diamètre et de 20 mm de longueur et d'une plaque de fixation en acier de 50 mm x 18 mm x 5 mm.
- [36] Mastic silicone – marque et type : Tangit Fire Protection EP 410.

9 Conditions

- A.** Le présent Agrément Technique se rapporte exclusivement au produit mentionné dans l'en-tête de cet Agrément Technique.
- B.** Seuls le Titulaire d'Agrément et, le cas échéant, le Distributeur, peuvent revendiquer l'application de l'Agrément Technique.
- C.** Le Titulaire d'Agrément et, le cas échéant, le Distributeur ne peuvent faire aucun usage du nom de l'UBA^{tc}, de son logo, de la marque ATG, de l'Agrément Technique ou du numéro d'agrément pour revendiquer des évaluations de produit non conformes à l'Agrément Technique ni pour un produit, kit ou système ainsi que ses propriétés ou caractéristiques ne faisant pas l'objet de l'Agrément Technique.
- D.** Des informations mises à disposition de quelque manière que ce soit d'utilisateurs (potentiels) du produit traité dans l'Agrément Technique (par ex. des maîtres d'ouvrage, entrepreneurs, architectes, prescripteurs, concepteurs, etc.) par le Titulaire d'Agrément, le Distributeur ou un entrepreneur agréé ou par leurs représentants ne peuvent pas être incomplètes ou en contradiction avec le contenu de l'Agrément Technique ni avec les informations auxquelles il est fait référence dans l'Agrément Technique.
- E.** Le Titulaire d'Agrément est toujours tenu de notifier à temps et préalablement à l'UBA^{tc}, à l'Opérateur

d'Agrément et à l'Opérateur de Certification toutes éventuelles adaptations des matières premières et produits, des directives de mise en œuvre et/ou du processus de production et de mise en œuvre et/ou de l'équipement. En fonction des informations communiquées, l'UBA^{Atc}, l'Opérateur d'Agrément et l'Opérateur de Certification évalueront la nécessité d'adapter ou non l'Agrément Technique.

F. L'Agrément Technique a été élaboré sur la base des connaissances et informations techniques et scientifiques disponibles, assorties des informations mises à disposition par le demandeur et complétées par un examen d'agrément prenant en compte le caractère spécifique du produit. Néanmoins, les utilisateurs demeurent

responsables de la sélection du produit, tel que décrit dans l'Agrément Technique, pour l'application spécifique visée par l'utilisateur.

G. Les références à l'Agrément Technique devront être assorties de l'indice ATG (ATG 2330) et du délai de validité.

H. L'UBA^{Atc}, l'Opérateur d'Agrément et l'Opérateur de Certification ne peuvent pas être tenus responsables d'un(e) quelconque dommage ou conséquence défavorable causés à des tiers (e.a. à l'utilisateur) résultant du non-respect, dans le chef du Titulaire d'Agrément ou du Distributeur, des dispositions de l'article 9.



L'UBAtc asbl est un Organisme d'Agrément membre de l'Union européenne pour l'Agrément Technique dans la construction (UEAtc, voir www.ueatc.eu) notifié par le SPF Économie dans le cadre du règlement (UE) n° 305/2011 et membre de l'Organisation européenne pour l'Agrément Technique (EOTA, voir www.eota.eu). Les opérateurs de certification désignés par l'UBAtc asbl fonctionnent conformément à un système susceptible d'être accrédité par BELAC (www.belac.be).



Cet agrément technique a été publié par l'UBAtc, sous la responsabilité de l'opérateur d'agrément ANPI, et sur la base de l'avis favorable du Groupe spécialisé « PROTECTION PASSIVE CONTRE L'INCENDIE », accordé le 23 mai 2019.

Par ailleurs, l'Opérateur de Certification, l'ANPI, a confirmé que la production satisfait aux conditions de certification et qu'une convention de certification a été conclue avec le Titulaire d'Agrément.

Date de cette édition : 6 septembre 2019.

Pour l'UBAtc, garant de la validité du processus d'agrément

Peter Wouters,
directeur

Benny de Blaere,
directeur

Pour l'opérateur d'agrément et de certification

Alain Verhoyen,
General Manager

Bart Sette,
président

L'Agrément Technique reste valable, à condition que le produit, sa fabrication et tous les processus pertinents à cet égard :

- soient maintenus, de sorte à atteindre au minimum les résultats d'examen tels que définis dans cet Agrément Technique ;
- soient soumis au contrôle continu de l'Opérateur de Certification et que celui-ci confirme que la certification reste valable.

Si ces conditions ne sont plus respectées, l'Agrément Technique sera suspendu ou retiré et le texte d'agrément supprimé du site Internet de l'UBAtc. Les Agréments Techniques sont actualisés régulièrement. Il est recommandé de toujours utiliser la version publiée sur le site Internet de l'UBAtc (www.ubatc.be).

La version la plus récente de l'Agrément Technique peut être consultée grâce au code QR repris ci-contre.

