



TROUW AAN KWALITEIT

# CERTIFICAAT

**BA-1037-3045** - versie 2



ANPI certificeert dat de firma

**Eurofortas**  
Butrimonių g. 5A  
50218 Kaunas  
Lithouwen

ertoe gemachtigd is gebruik te maken van het merk van overeenkomstigheid **BENOR-ATG** op de

**Brandwerende stalen draaideur EI<sub>1</sub> 30**

van het type

**Sensa Security Door**

Door het aanbrengen van dit merk op een product, verzekert de firma dat dit product vervaardigd werd overeenkomstig de beschrijving in de technische goedkeuring ATG met certificatie **ATG 3045** met brandwerendheid **EI<sub>1</sub> 30** volgens de norm EN 1634-1:2014.

Dit certificaat werd afgeleverd onder de door ANPI bepaalde voorwaarden en blijft geldig zolang de testmethoden en/of de toezichtsaudits vermeld in de reglementen die toegepast werden om de prestatie van de verklaarde kenmerken vast te leggen niet veranderen en het product of de productieomstandigheden niet fundamenteel worden gewijzigd.

Louvain-la-Neuve, 17 juni 2024

Marie Majerus  
Certification Manager



asbl **ANPI** vzw - Association Nationale pour la Protection contre l'Incendie et l'Intrusion  
Parc scientifique Fleming - Granbonpré 1 B-1348 Louvain-La-Neuve

[cert@anpi.be](mailto:cert@anpi.be) [www.anpi.be](http://www.anpi.be)

Dit certificaat mag enkel in zijn geheel en zonder enige wijziging gereproduceerd worden.



LA QUALITÉ EN CONFIANCE

# CERTIFICAT

**BA-1037-3045** - version 2



ANPI certifie que la firme

**Eurofortas**  
Butrimonių g. 5A  
50218 Kaunas  
Lituanie

est autorisée à faire usage de la marque de conformité **BENOR-ATG** sur les

**Porte résistant au feu, battante, en acier, EI<sub>1</sub> 30**

du type

**Sensa Security Door**

Par l'application de cette marque sur un produit, la firme atteste que ce produit est réalisé selon la description de l'agrément technique ATG avec certification **ATG 3045** avec une résistance au feu **EI<sub>1</sub> 30** selon la norme EN 1634-1:2014.

Ce certificat est délivré aux conditions définies par ANPI et reste valable aussi longtemps que les méthodes d'essai et/ou les audits de surveillance repris dans les règlements, utilisés pour évaluer les performances des caractéristiques déclarées, ne changent pas et pour autant que ni le produit, ni les conditions de fabrication ne soient modifiés de manière significative.

Louvain-la-Neuve, le 17 juin 2024

Marie Majerus  
Certification Manager



asbl **ANPI** vzw - Association Nationale pour la Protection contre l'Incendie et l'Intrusion  
Parc scientifique Fleming - Granbonpré 1 B-1348 Louvain-La-Neuve

[cert@anpi.be](mailto:cert@anpi.be) [www.anpi.be](http://www.anpi.be)

Ce certificat ne peut être reproduit que dans son intégralité et sans aucune modification.



CONFIDENT OF QUALITY

# CERTIFICATE

**BA-1037-3045** - version 2



ANPI certifies that the company

**Eurofortas**  
Butrimonių g. 5A  
50218 Kaunas  
Lithuania

is authorised to use the conformity mark **BENOR-ATG** on the

**Fire resistant hinged steel door EI<sub>1</sub> 30**

of the type

**Sensa Security Door**

By affixing this mark to a product, the company assures that this product has been manufactured in accordance with the description in the technical approval ATG with certification **ATG 3045** with fire resistance **EI<sub>1</sub> 30** according to the standard EN 1634-1:2014.

This certificate has been issued under the conditions set by ANPI and remains valid as long as the test methods and/or surveillance audits mentioned in the regulations applied to determine the performance of the declared characteristics do not change and the product or the production conditions are not fundamentally altered.

Louvain-la-Neuve, 17 June 2024

Marie Majerus  
Certification Manager



asbl **ANPI** vzw - Association Nationale pour la Protection contre l'Incendie et l'Intrusion  
Parc scientifique Fleming - Granbonpré 1 B-1348 Louvain-La-Neuve

[cert@anpi.be](mailto:cert@anpi.be) [www.anpi.be](http://www.anpi.be)

This certificate may only be copied completely and without any alteration.

## Technische Goedkeuring ATG met Certificatie



**BRANDWERENDE ENKELE  
STALEN DRAAIDEUREN  
E1 30**

**SENSA SECURITY DOOR**

Geldig van 11/10/2021  
tot 10/10/2026

**ISIB**

Instituut voor Brandveiligheid vzw  
Ottergemsesteenweg Zuid 711  
9000 Gent

Tel +32 (0)9 240 10 80  
Fax +32 (0)9 240 10 85



**ANPI vzw - Divisie Certificatie**  
Grandbonpré 1  
Parc scientifique Fleming  
1348 Louvain-la-Neuve

certification@anpi.be  
www.anpi.be

### Goedkeuringshouder:

UAB "Eurofortas"  
Butrimonių 5A  
LT-50218 Kaunas (Litouwen)  
Tel: Int. +370 37 40 79 66  
Fax: Int.+370 37 40 79 67  
e-mail: info@eurofortas.lt  
website: www.eurofortas.lt

### Bijkomende eigenschappen vermeld op vraag van de fabrikant:

Onderhavige goedkeuring met certificaat houdt enkel de goedkeuring en certificatie in met betrekking tot de brandweerstand en de mechanische eigenschappen, vermeld in paragraaf 7 van deze goedkeuring.

Een deel van de deuren uit het toepassingsdomein beschreven in deze goedkeuring beschikt over bijkomende eigenschappen, namelijk inbraakweerstand en akoestiek. Op het ogenblik van de aflevering van deze goedkeuring werden deze bijkomende eigenschappen aangetoond door de documenten vermeld in paragraaf 8 van deze goedkeuring.

Deze bijkomende eigenschappen werden niet door het Benor/ATG-bureau "brandwerende deuren" gecontroleerd en dienen door de fabrikant te worden aangetoond.

## 1 Draagwijdte van de technische goedkeuring

Deze Technische Goedkeuring betreft een gunstige beoordeling van het product (zoals hierboven beschreven) door de door de BUTgb aangeduide onafhankelijke goedkeuringsoperatoren, ISIB en ANPI, voor de in deze technische goedkeuring vermelde toepassing.

De Technische Goedkeuring legt de resultaten vast van het goedkeuringsonderzoek. Dit onderzoek bestaat uit: de identificatie van de relevante eigenschappen van het product in functie van de beoogde toepassing en de plaatsings- of verwerkingswijze ervan, de opvatting van het product en de betrouwbaarheid van de productie.

De Technische Goedkeuring heeft een hoog betrouwbaarheidsniveau door de statistische interpretatie van de controleresultaten, de periodieke opvolging, de aanpassing aan de stand van zaken en techniek en de kwaliteitsbewaking van de Goedkeuringshouder.

De Goedkeuringshouder moet de onderzoeksresultaten, opgenomen in de Technische Goedkeuring, in acht te nemen bij het ter beschikking stellen van informatie aan een partij. De BUTgb of de Certificatieoperator kunnen de nodige initiatieven ondernemen indien de Goedkeuringshouder dit niet of niet voldoende uit eigen beweging doet.

De Technische Goedkeuring en de certificatie van de overeenkomstigheid van het product met de Technische Goedkeuring, staan los van individueel uitgevoerde werken, de aannemer en/of architect zijn uitsluitend verantwoordelijk voor de overeenstemming van de uitgevoerde werken met de bepalingen van het bestek.

De Technische Goedkeuring behandelt, met uitzondering van specifiek opgenomen bepalingen, niet de veiligheid op de bouwplaats, gezondheidsaspecten en duurzaam gebruik van grondstoffen. Bijgevolg is de BUTgb niet verantwoordelijk voor enige schade die zou worden veroorzaakt door het niet naleven door de Goedkeuringshouder of de aannemer(s) en/of de architect van de bepalingen m.b.t. veiligheid op de bouwplaats, gezondheidsaspecten en duurzaam gebruik van grondstoffen.

In overeenstemming met de norm NBN 713-020 - addendum 1 "Weerstand tegen brand van bouwelementen" en de Eengemaakte technische specificaties STS 53.1 (Uitgave 2006) "Deuren" worden met "deuren" bouwelementen bedoeld die samengesteld zijn uit één of meer vleugels, hun omlijsting, en hun verbinding aan de ruwbouw, eventueel een bovenraam of andere vaste gedeelten, alsook de ophangings-, sluitings- en werkingsonderdelen.

De **weerstand tegen brand van de deuren** wordt bepaald op basis van resultaten van proeven verricht volgens de norm NBN EN 1634-1 – uitgave 2008. De toekenning van het BENOR-merk is gebaseerd op het geheel van de proefverslagen samen met de mogelijke interpolaties en extrapolaties en niet alleen op basis van elk proefverslag afzonderlijk.

De aanwezigheid van het **BENOR/ATG-merk** op een deur bevestigt dat de in de hierna volgende beschrijving opgenomen elementen, indien beproefd volgens NBN EN 1634-1, de op het BENOR/ATG-label aangeduide **brandweerstand** zullen vertonen in de volgende voorwaarden:

- naleving van de procedure opgesteld in uitvoering van het Algemeen reglement en van het Bijzonder Gebruiks- en Controle-Reglement van het BENOR/ATG-merk in de sector van de passieve brandbescherming.
- naleving van de bij de deur geleverde plaatsingsvoorschriften, opgenomen in § 6 van onderhavige goedkeuring. Te dien einde dient elke levering van BENOR/ATG-deuren vergezeld te zijn van een exemplaar van onderhavige goedkeuring met plaatsingsvoorschriften

De **duurzaamheid**, de **gebruiksgeschiktheid** en de **veiligheid** van de deuren worden onderzocht op basis van resultaten van proeven verricht volgens de Eengemaakte Technische Specificaties STS 53.1 "Deuren" (uitgave 2006).

De **machtiging tot gebruik van het BENOR/ATG-merk** wordt verleend door ANPI/BOSEC en is afhankelijk van de uitvoering in de fabriek van een doorlopende fabricatiecontrole en van periodieke externe controles uitgevoerd door een afgevaardigde van de door ANPI/BOSEC aangeduide inspectie-instelling op de in de fabriek vervaardigde elementen.

Teneinde voldoende zekerheid te hebben omtrent een correcte plaatsing van de brandwerende deur, is het aan te bevelen de deuren te laten plaatsen door plaatsers gecertificeerd door een hiertoe geaccrediteerd organisme, zoals ISIB. Dergelijke certificatie wordt afgeleverd op basis van een opleiding en een praktische proef, waarin het correct lezen en toepassen van de plaatsingsvoorschriften wordt geëvalueerd.

Door het aanbrengen van het ISIB-label, d.i. een transparant plaatje met de vermelding van het certificatenummer van de plaatser van onderstaande vorm (diameter: 22 mm), dat bovenop het BENOR/ATG-label wordt aangebracht, en het afleveren van een plaatsingsattest, verzekert de gecertificeerde plaatser dat de plaatsing van het deurgeheel conform § 6 van deze goedkeuring werd uitgevoerd en neemt deze laatste hiervoor ook de verantwoordelijkheid.



Door het aanbrengen van dit label, onderwerpt de gecertificeerde plaatser zich aan een periodieke controle uitgevoerd door het certificatie-organisme.

## 2 Voorwerp

### 2.1 Toepassingsdomein

Brandwerende enkele stalen deuren **SENSA SECURITY DOOR EI 30**

- met een weerstand tegen brand van 30 minuten, bepaald op basis van onderstaande beproevingsverslagen:

Nummers van de beproevingsverslagen:	
GTC FRTD	
Enkele deuren:	Dubbele deuren:
59-7.2015.4, 59-9.2019.4	

- behorend tot volgende categorie:
  - stalen deuren met stalen omlijsting
- waarvan de prestaties volgens STS 53.1 werden bepaald op basis van onderstaande beproevingsverslagen:

Nummers van de beproevingsverslagen	
KTU Institute of Architecture and Construction	
104-105 SF/15 IS, 106 SF/15 P, 107 SF/15 SD, 123 SF/15 A	
ITB Building Research Institute	
LK00-02674/15/Z00NK	

Deze deuren worden geplaatst in muren uit beton, metselwerk of cellenbeton met een minimale dikte van 150 mm en een voldoende mechanische stabiliteit, met uitsluiting van alle lichte scheidingswanden.

Wanneer deuren in serie geplaatst worden, dienen zij onderling gescheiden te zijn door een penant die tenminste dezelfde eigenschappen inzake brandwerendheid en mechanische stabiliteit heeft als de wand waarin ze geplaatst zijn.

De muuropeningen moeten voldoen aan de voorschriften van § 6.1 om de deuren te kunnen plaatsen volgens de voorwaarden opgelegd in § 6.

De vloerbekleding in de muuropeningen is hard en vlak zoals tegels, parket, beton of linoleum.

### 2.2 Merking en controle

Deze deuren maken het voorwerp uit van de geïntegreerde procedure BENOR/ATG, waardoor de fabrikant de machtiging tot gebruik van het hieronder voorgestelde BENOR/ATG-merk bekomt.

Het BENOR/ATG-merk heeft de vorm van een dun zelfklevend plaatje (diameter: 22 mm) volgens onderstaand model:



De labels zijn genummerd en worden uitsluitend door ANPI/BOSEC aan de fabrikant geleverd.

Het merk wordt tijdens de productie door de fabrikant aangebracht op de bovenste helft van de smalle zijde langs de scharnierzijde van de deurleugel.

De omlijsting dient niet van een merk te worden voorzien.

Enkel door het aanbrengen van het BENOR/ATG-merk op een deurelement, verzekert de fabrikant dat dit element werd vervaardigd overeenkomstig de beschrijving van het bouwelement in de onderhavige goedkeuring, d.w.z.:

Element	Conform paragraaf
Materialen	3
Deurvleugel	
- beschrijving	4.1.1
- afmetingen	4.1.1.7
Omlijsting	4.1.2
Hang- en sluitwerk <sup>(1)</sup>	4.1.3
Toebehoren <sup>(2)</sup>	4.1.3.3
<sup>(1)</sup> : Indien van toepassing	
<sup>(2)</sup> : Indien deze op het leveringsdocument vermeld zijn	

### 2.3 Levering en controle op de bouwplaats

Elke levering van BENOR/ATG-deuren moet vergezeld zijn van een exemplaar van onderhavige goedkeuring, ten-einde de opleveringscontroles na plaatsing toe te laten.

Deze controles op de bouwplaats omvatten:

1. de controle van de aanwezigheid van het BENOR/ATG-merk op de deurvleugel,
2. de controle van de overeenkomstigheid van de elementen beschreven in onderstaande tabel,
3. de controle van de overeenkomstigheid van de plaatsing met de beschrijving van deze goedkeuring.

De controles vermeld in punten 2 en 3 omvatten in het bijzonder:

Element	Te controleren volgens paragraaf
Plaatsingsmaterialen	3
Afmetingen	4.1.1.7
Toebehoren <sup>(3)</sup>	4.1.3.3
Plaatsing	6
<sup>(3)</sup> : Indien deze niet op het leveringsdocument vermeld zijn	

### 2.4 Bemerkingen met betrekking tot bestek-voorschriften

De brandwerende deuren beschikken over bijzondere eigenschappen die hen toelaten om in gesloten toestand de brandwerende eigenschappen van de muur waarin zij geplaatst zijn te vervullen.

Deze bijzondere prestaties kunnen in het algemeen enkel bekomen worden door een specifieke constructie van de deur en hangen af van de zorg waarmee de plaatsing van het ganse deurelement gebeurt (zie § 2.3 "Levering en controle op de bouwplaats").

Hieruit volgt dat de elementen van de deur (deurvleugel, omlijsting, hang- en sluitwerk, afmetingen, eventuele toebehoren, enz.) gekozen moeten worden binnen de beperkingen van onderhavige goedkeuring (zie § 2.3 "Levering en controle op de bouwplaats").

## 3 Materialen <sup>(4)</sup>

De commerciële naam en de karakteristieken van elk der samenstellende materialen zijn gekend door het Bosc-Benor-ATG bureau. Ze worden steekproefsgewijze geverifieerd door een afgevaardigde van de door ANPI/BOSEC aangeduide inspectie-instelling.

### 3.1 Deurvleugel

- Geplooide staalplaat (dikte: 1,0 mm)
- Stroken uit vezelversterkte gipsplaten (dikte: 12,5 mm en 15 mm)
- Polyurethaanlijm, type: Henkel Macroplast UR7225
- Rotswolplaat, type: Paroc Marine Slab 150 (dikte: 60 mm; volumemassa: 150 kg/m<sup>3</sup>)

### 3.2 Omlijsting

- Geplooide staalplaat (dikte: 1,5 mm)
- Stroken uit vezelversterkte gipsplaten (dikte: 15 mm)
- Rotswolstroken, type: Paroc Marine Slab 80 (dikte: 20 mm; volumemassa: 80 kg/m<sup>3</sup>)
- Schuimvormend product, zelfklevend, type: Pyroplex 8921 (sectie: 20 mm x 2,5 mm)
- Dempingsprofiel, zelfklevend, type: Schlegel QL-3116 (sectie 10 mm x 5 mm)
- Brandvertragend PU-schuim, type: Penosil Premium FireRated Gunfoam B1

### 3.3 Hang- en sluitwerk

- Paumellen: zie § 4.1.3.1
- Krukken en sloten: zie § 4.1.3.2
- Toebehoren: zie § 4.1.3.3

### 3.4 Scheidingswand

Het is niet toegelaten deze deuren in lichte scheidingswanden te plaatsen.

<sup>(4)</sup>: De toegelaten afwijkingen op de vermelde karakteristieken van de materialen bij werfcontroles zijn weergegeven in onderstaande tabel:

Materiaalkarakteristiek	Toegestane afwijking
Dikte metaal	± 0,1 mm
Dikte schuimvormend product	± 0,2 mm
Breedte schuimvormend product	± 1,0 mm

De toegelaten afwijkingen op de vermelde karakteristieken van de materialen tijdens de productiecontroles zijn weergegeven in onderstaande tabel:

Materiaalkarakteristiek	Toegestane afwijking
Dikte metaal (mm)	± 0,1 mm
Dikte schuimvormend product (mm)	± 0,2 mm
Breedte schuimvormend product (mm)	± 1,0 mm
Sectie afdichtingsprofiel (mm x mm)	± 1,0 mm
Dikte gipsplaat (mm)	± 1,0 mm
Volumemassa gipsplaat (kg/m <sup>3</sup> )	± 10 %
Dikte rotswol (mm)	± 2,0 mm
Volumemassa rotswol (kg/m <sup>3</sup> )	± 10 %

## 4 Elementen (4)

### 4.1 Enkele draaideur

#### 4.1.1 Deurvleugel

De deurvleugel bestaat uit:

##### 4.1.1.1 Dagvlakken en smalle kanten (fig. 1 tot 10)

De deurvleugel bestaat uit een zelfdragende binnendoos (aanslagzijde) uit staalplaat (dikte: 1 mm) met een opstaande rand van 60 mm langs beide verticale zijden en bovenzijde van de deurvleugel.

Langs de slotzijde wordt in de binnendoos een uitsparing aangebracht voor de plaatsing van de driepuntsluiting. Achter deze uitsparing wordt een profiel in geplooid staalplaat (sectie: 15 mm x 12 mm x 9,5 mm x 26 mm x 9,5 mm x 19,5 mm, dikte: 1 mm) vastgelast, waarin de voorplaat van de driepuntsluiting wordt aangebracht. Ter plaatse van de slotkasten van de driepuntsluiting worden in de binnendoos bijkomende kasten in geplooid staalplaat (afmetingen hoofdslotkast: 246 mm x 94,5 mm, afmetingen bijkomende slotkasten: 160 mm x 78 mm) aangebracht. Ter plaatse van deze kasten worden op beide dagvlakken van de deurvleugel stroken uit gipsplaat voorzien voor de bescherming van de slotkasten (fig. 7).

Ter plaatse van de paumellen worden verstevigingsbeugels in L-vorm uit geplooid staalplaat (sectie: 10 mm x 51,5 mm x 2 mm, lengte: 194 mm) in de binnendoos geplaatst voor de bevestiging van de paumellen (fig. 8).

De binnendoos wordt afgesloten met behulp van een deksel (opdekzijde) uit geplooid staalplaat (dikte: 1 mm). Dit deksel wordt langs de slotzijde over de rand van de binnendoos gehaakt. Langs de scharnierzijde en de bovenzijde wordt het deksel aan de binnendoos bevestigd door middel van plaatselijke lassen (scharnierzijde: onder en boven elke scharnier, bovenzijde: ter plaatse van de hoeken en in het midden).

Ter plaatse van de onderkant van de deurvleugel wordt een C-profiel uit geplooid staalplaat (sectie: 13,5 mm x 20 mm x 58 mm x 20 mm x 13,5 mm, dikte: 1 mm), tussen de binnendoos en het deksel aangebracht. Dit C-profiel is voorzien van een automatische valdeur van het type Planet MF (fig. 5).

##### 4.1.1.2 Een kern

De deurvleugel wordt binnenin voorzien van isolatiepanelen uit rotswol van het type Paroc Marine Slab 150 (dikte: 60 mm; volumemassa: 150 kg/m<sup>3</sup>), die aan de dagvlakken van de deurvleugel worden verlijmd met behulp van polyurethaanlijm Henkel Macroplast UR7225.

Ter plaatse van beide verticale randen van de deurvleugel worden op de binnenzijde van het dagvlak langs de opdekzijde stroken vezelversterkte gipsplaat (sectie: 250 mm x 15 mm), vanaf de onderzijde van de hoofdslotkast tot de bovenkant van de deurvleugel, verlijmd. Tussen deze verticale gipsstroken wordt, ter plaatse van de bovenregel, eveneens eenzelfde gipsstrook verlijmd.

De smalle kanten van de verticale zijden en de bovenzijde worden over de volledige lengte voorzien van stroken vezelversterkte gipsplaat (dikte: 12,5 mm).

##### 4.1.1.3 Schuimvormend product

De deurvleugel is niet voorzien van schuimvormend product.

#### 4.1.1.4 Afwerking

De dagvlakken van de deurvleugel(s) kunnen volgende afwerkingen krijgen:

- een verflaag, natlak of poedercoating
- één van onderstaande bekledingen met een maximale dikte van 1,5 mm:
  - een houtfineerlaag, houtsoort naar keuze
  - een gelamineerde kunsttharsplaat
  - een P.V.C.-bekleding
  - een textielbekleding

Op de smalle kanten is de dikte van deze afwerkingslaag beperkt tot 0,8 mm.

De dagvlakken kunnen desgevallend worden voorzien van opbouw sierelementen, bevestigd door middel van lijm of boorschroeven voor zover deze niet in contact komen met de aanslag van de omlijsting.

#### 4.1.1.5 Beglazing

Niet van toepassing

#### 4.1.1.6 Brandwerend rooster

Niet van toepassing

#### 4.1.1.7 Afmetingen

De afmetingen van de deurvleugel met opdek in mm dienen zich binnen de uiterste waarden weergegeven in onderstaande tabel te bevinden.

De opgegeven dikte is deze, gemeten zonder afwerking en/of sierlijsten.

Afmetingen met opdek		
	Maximum	Minimum
Hoogte	2439 mm	1590 mm
Breedte	1087 mm	472 mm
Oppervlakte	2,41 m <sup>2</sup>	0,75 m <sup>2</sup>
Dikte	62,5 mm	

Voor elke deurvleugel is de verhouding hoogte/breedte groter dan of gelijk aan 1.

#### 4.1.2 Deuromlijsting

De omlijstingen kunnen zowel driezijdig (verticale zijden en bovenzijde) als vierzijdig (rondom de deurvleugel) worden uitgevoerd, tenzij door reglementaire bepalingen verboden.

Indien een vierzijdige omlijsting wordt toegepast, worden de onderregel van de omlijsting en de deurvleugel identiek uitgevoerd aan de bovenregels ervan.

##### 4.1.2.1 Stalen omlijsting (fig. 1, 2 en 7)

De stalen omlijsting (breedte afdekljst: 70 mm, diepte: 115 mm) bestaat uit twee stijlen en een dwarsregel uit geplooid staalplaat (dikte: 1,5 mm), zoals weergegeven in fig. 7, zodat een dubbele aanslag wordt bekomen. Beide stijlen en de dwarsregel worden onderling aan elkaar gelast.

Beide stijlen van de omlijsting zijn voorzien van 4 bevestigingsbeugels uit geplooid staalplaat (dikte: 2 mm). De onderste bevestigingsbeugel wordt geplaatst op ca. 50 mm van de onderzijde, de bovenste op ca. 105 mm van de bovenzijde, de overige twee bevestigingsbeugels worden gelijkmatig verdeeld tussen beide uiterste beugels. De dwarsregel is voorzien van twee bevestigingsbeugels uit geplooid staalplaat (dikte: 2 mm), geplaatst op ca. 160 mm van beide uiteinden.

Ter plaatse van de paumellen worden in de omlijsting versterkingsbeugels in Z-vorm uit geplooid staalplaat (sectie: 26 mm x 14 mm x 45 mm x 3 mm, lengte: 120 mm) in de binnendoos gelast voor de bevestiging van de paumellen. Ter plaatse van de schoten van de driepuntsluiting wordt de omlijsting voorzien van de tegenplaten voor het slot. Langs de rugzijde worden drie bijhorende versterkingsplaten gelast.

De aanslag van de omlijsting (afmetingen: 45 mm x 20 mm) wordt opgevuld met een strook gipsplaat (fig. 7) en is voorzien van een dempingprofiel (fabrikant: Schlegel, sectie: 10 mm x 5 mm, fig. 8).

Het deel van de omlijsting dat de dubbele aanslag vormt wordt opgevuld met rotswolstroken van het type Paroc Marine Slab 80 (volumemassa: 80 kg/m<sup>3</sup>).

De omlijsting wordt in de smalle kant van de muuropening bevestigd met behulp van schroeven (en bijhorende pluggen) met een diameter van min. 8 mm (fig. 11).

De overblijvende ruimte tussen de omlijsting en de muuropening wordt opgevuld met rotswol of brandvertragend polyurethaanschuim (Premium FireRated Gunfoam B1, fabrikant: Penosil, fig. 7).

Op halve dikte van de smalle zijde van de deurvleugel is de omlijsting voorzien van een strook schuimvormend product Pyroplex (sectie: 20 mm x 2,5 mm, fig. 7 en 8).

#### 4.1.3 Hang- en sluitwerk

##### 4.1.3.1 Paumellen

Elke deurvleugel is voorzien van drie paumellen van het type Fiskostar A3012 (afmetingen: 120 mm x 110 mm). Ze worden aan de deurvleugel en aan de omlijsting bevestigd met behulp van bouten M5.

De deurvleugel is voorzien van twee dievenklauwen. Deze bevinden zich tussen de paumellen onderling.

##### 4.1.3.2 Sluitwerk

- Krukken:

Model en materiaal naar keuze met doorgaande metalen krukstaaf, met een sectie van 8 mm x 8 mm of 9 mm x 9 mm.

- Vingerplaten of rozetten:

Model naar keuze

- Inbouwsloten:

- Driepuntslot van het type MCM 701 RF met europrofielcilinder.

Afmetingen van de hoofdslootkast:

- o hoogte: 175 mm
- o breedte: 90 mm
- o dikte: 20 mm

Afmetingen van de bijkomende slotkasten:

- o hoogte: 134 mm
- o breedte: 77 mm
- o dikte: 20 mm

Afmetingen van de U-vormige voorplaat:

- o hoogte: 2030 mm
- o breedte: 22 mm
- o diepte: 9,5 mm.

De sloten zijn voorzien van een stalen kruknoot met afmetingen van 8 mm x 8 mm of 9 mm x 9 mm.

De deuren worden steeds door de fabrikant geleverd met slot.

#### 4.1.3.3 Toebehoren

De deurvleugel is steeds voorzien van onderstaande toebehoren:

- Automatische valdorpel van het type Planet MF
- Twee dievenklauwen

Alle hierboven beschreven deurvleugels mogen voorzien zijn van de volgende toebehoren, behalve door reglementaire bepalingen verboden:

- Vaste deurknop ter vervanging van één van de krukken
- Opgebouwd mechanisme dat de deur tot sluiten dwingt (in geval van brand), met of zonder mechanisme om de deur open te houden
- Spion: type Fiskostar US 14 of Securemme D16 40/70
- Kabelovergang, type: Assa Abloy EA 281

#### 4.2 Enkele draaideur met boven- en/of zijpanelen

Niet van toepassing

#### 4.3 Enkele draaideur met boven- en/of zijpanelen, geplaatst in lichte scheidingswanden

Niet van toepassing

## 5 Vervaardiging

De deurvleugels en de omlijstingen worden vervaardigd in de productiecentra die aan het bureau zijn meegedeeld en die zijn vermeld in de controleovereenkomst afgesloten met Bosec/Anpi, en worden gemerkt zoals beschreven in § 2.2.

De levering omvat de deurvleugel met bijbehorend kozijn, voorzien van het hang- en sluitwerk.

## 6 Plaatsing

De deuren dienen opgeslagen, behandeld en geplaatst te worden zoals voorzien in STS 53.1.

#### 6.1 De muuropening

De afmetingen van de muuropening worden zo bepaald dat de deuren kunnen worden geplaatst zoals beschreven in deze paragraaf.

De zijkanten van de muuropening zijn effen.

De vlakheid van de vloer moet de beweging van de deur toelaten met de in § 6.4. voorgeschreven speling.

#### 6.2 Plaatsing van de omlijsting

##### 6.2.1 Stalen omlijsting

De omlijstingen zijn conform met § 4.1.2.

Zij worden in muren met een minimale dikte van 150 mm uit beton, metselwerk of cellenbeton geplaatst, met uitzondering van alle lichte scheidingswanden.

Wanneer verschillende deuren in serie geplaatst worden, dienen zij onderling gescheiden te zijn door een penant die dezelfde eigenschappen en dezelfde stabiliteit heeft als de wand waarin zij geplaatst worden.

De omlijsting wordt haaks en loodrecht geplaatst.

Tussen de omlijsting en de muur moet een speling van 10 mm à 25 mm worden voorzien.

De omlijsting is aan de muur bevestigd met schroeven ter plaatse van de bevestigingsbeugels.



De ruimte tussen de omlijsting en muur wordt opgevuld met rotswol of het brandvertragend polyurethaanschuim, zoals beschreven in § 4.1.2.1.

De omlijsting kan langs de aanslagzijde (niet-scharnierzijde) als volgt worden afgewerkt:

- Beploistering tot de eerste terugplooi van de omlijsting.
- Aanvullende binnenkast in geplooid staalplaat (dikte naar keuze) die aan de omlijsting wordt geschroefd.
- Aanvullende binnenkast in hout, multiplex of MDF, die in de terugplooi van de omlijsting wordt geschoven.

### 6.3 Plaatsing van de deurvleugel

- Het BENOR/ATG-merk wordt op de smalle kant van de deurvleugel tussen de twee bovenste paumellen aangebracht.
- Elke aanpassing moet door de fabrikant uitgevoerd worden.
- Insnijden, uitsnijden, doorboren, inkorten of versmallen, verhogen en verbreden van de deurvleugel door de plaatser zijn niet toegelaten.

#### 6.3.1 Hang- en sluitwerk

Zie § 4.1.3

De posities van de paumellen worden weergegeven in fig. 1. Een tolerantie van ± 50 mm is toegelaten.

### 6.4 Speling

De maximaal toegelaten spelings worden gegeven in onderstaande tabel.

De maximaal toegelaten speling tussen de deurvleugel(s) en de vloer dient bij de deur in gesloten toestand over de volledige dikte van de deurvleugel te worden gerespecteerd.

Teneinde na plaatsing het slepen van de deurvleugel op de vloer te voorkomen, dient de afwerking van de vloer te worden uitgevoerd, rekening houdend met de draairichting, aangeduid op de plannen, zodat de maximaal toegelaten speling, zoals beschreven in onderstaande tabel kan gerespecteerd worden.

Hiertoe mag de vloer in de zwaai van de deur slechts beperkt oplopen.

Deze dient door de bedrijven verantwoordelijk voor de nivellering van de vloer zodanig uitgevoerd te worden dat het maximaal verschil tussen het laagste punt van de vloer onder de deur in gesloten toestand (zone 1 in fig. 12) en het hoogste punt in de zwaai van de deur (zone 2 in fig. 12), niet groter is dan de maximaal toegelaten speling tussen de deurvleugel en de vloer, verminderd met 2 mm.

Maximaal toegelaten spelings (in mm)	
Tussen deurvleugel en omlijsting	7
Tussen deurvleugel en vloer	9

De vloerbekleding dient hard en vlak te zijn, zoals tegels, parket, beton of linoleum.

De spelings worden gemeten met een kaliber met een breedte van 10 mm.

## 7 Prestaties

De prestaties van de hiervoor beschreven deuren werden vastgesteld op basis van de volgende normen.

### 7.1 Weerstand tegen brand

Volgens NBN EN 1634-1 "Bepaling van de brandwerendheid en rookwerendheid van deuren, luiken en te openen ramen en hang- en sluitwerk - Deel 1: Beproeving van de brandwerendheid van deuren, luiken en te openen ramen" (uitgave 2009): EI<sub>1</sub> 30

Volgens NBN 713.020 "Weerstand tegen brand van bouwelementen" (uitgave 1968) en addendum 1 (uitgave 1982): Rf ½ h.

### 7.2 Prestaties volgens STS 53.1 "Deuren"

De proeven werden uitgevoerd volgens de STS 53.1 specificaties "Deuren", uitgave 2006, tenzij anders vermeld.

#### 7.2.1 Dimensionele eisen

##### 7.2.1.1 Afwijkingen op afmetingen en haaksheid

Conform NBN EN 951 en NBN EN 1529: niet van toepassing

##### 7.2.1.2 Afwijkingen op vlakheid

Conform NBN EN 952 en NBN EN 1530: Klasse 2

#### 7.2.2 Functionele eisen

##### 7.2.2.1 Weerstand tegen verticale hoekbelasting

Volgens NBN EN 947 en NBN EN 1192: Klasse 3

##### 7.2.2.2 Weerstand tegen vervormingen door torsie

Volgens NBN EN 948 en NBN EN 1192: Klasse 3

##### 7.2.2.3 Weerstand tegen schokken van zachte en zware voorwerpen

Volgens NBN EN 949 en NBN EN 1192: Klasse 3

##### 7.2.2.4 Weerstand tegen harde schokken

Volgens NBN EN 950 en NBN EN 1192: Klasse 3

##### 7.2.2.5 Proef op herhaald openen en sluiten

Volgens NBN EN 1191 en NBN EN 12400: Klasse 5 (100.000 cycli)

##### 7.2.2.6 Bestandheid tegen hygrothermische verschillen

Niet van toepassing

### 7.3 Besluit

Metalen draaideuren SENSE SECURITY DOOR EI <sub>1</sub> 30		
Prestatie	Klasse STS 53.1	EN-normen
Brandweerstand	Rf ½ h	EI <sub>1</sub> 30
Afmetingen en haaksheid	Niet van toepassing	
Vlakheid	V2	2
Mechanische weerstand	M3	3
Gebruiksfrequentie	f5	5

## 8 Bijkomende prestaties

Deze eigenschappen worden vermeld op vraag van de fabrikant. Ze zijn slechts geldig voor een deel van de deuren uit het toepassingsdomein en worden door onderhavige goedkeuring niet gecertificeerd. Zij dienen door de fabrikant te worden aangetoond.

Deze eigenschappen doen in geen geval afbreuk aan de brandweerstand vermeld in onderhavige goedkeuring indien de deuren conform zijn aan de erin vermelde beschrijving en conform de plaatsingsvoorschriften werden geplaatst.

### 8.1 Inbraakwerendheid

Inbraakwerendheid volgens NBN EN 1627 op basis van proeven volgens NBN EN 1628, NBN EN 1629 en NBN EN 1630: Klasse RC 3 (rapport 104-105 SF/15 IS).

### 8.2 Akoestische eigenschappen

Akoestische eigenschappen volgens NBN EN ISO 717-1 op basis van proeven volgens NBN EN ISO 10140-2: Geluidsreductie-index 39 (-4; -9; -3; -9) dB (rapport 123 SF/15 A).

## 9 Figuren

### 9.1 Lijst figuren

- Fig. 1: Vooraanzicht scharnierzijde
- Fig. 2: Vooraanzicht aanslagzijde
- Fig. 3: Verticale snede
- Fig. 4: Detail snede bovenkant deurvleugel
- Fig. 5: Detail onderzijde deurvleugel
- Fig. 6: Horizontale snede
- Fig. 7: Detail snede slotzijde
- Fig. 8: Detail snede scharnierzijde (isolatie in omlijsting niet aangebracht)
- Fig. 9: Detail bevestiging paumellen
- Fig. 10: Detail bevestiging voorplaat slot
- Fig. 11: Detail bevestiging omlijsting aan muur (isolatie in omlijsting niet aangebracht)
- Fig. 12: vlakheid vloer

### 9.2 Legende

1. Deuromlijsting – geplooid staalplaat (dikte: 1,5 mm)
2. Dagvlakken van de deurvleugel – geplooid staalplaat (dikte: 1 mm)
3. Isolatie in de kern van de deurvleugel – rotswol (Paroc Marine Fire Slab 150 VLO, dichtheid: 150 kg/m<sup>3</sup>, dikte: 60 mm)
4. Isolatie ter plaatse van de slotkasten en ter plaatse van de smalle randen – gipsstroken (dikte: 12.5 mm)
5. Verstevigingsbeugel paumellen – geplooid staalplaat (dikte: 3 mm)
6. Isolatie in de omlijsting – rotswol (Paroc Marine Fire Slab 80, dichtheid: 80 kg/m<sup>3</sup>)
7. Schuimvormende strip (Pyroplex, sectie: 20 mm x 2,5 mm)
8. Dampingprofiel (Schlegel, sectie: 10 mm x 5 mm)
9. Stalen paumellen (Fiskostar A3012)
10. Driepuntslot (MCM 701 RF)
11. Deurkruk
12. Lijm (Henkel Macroplast UR7225)
13. Gipsstrook (dikte: 15 mm)
14. Brandvertragend polyurethaanschuim (Penosil Premium FireRated Gunfoam B1)

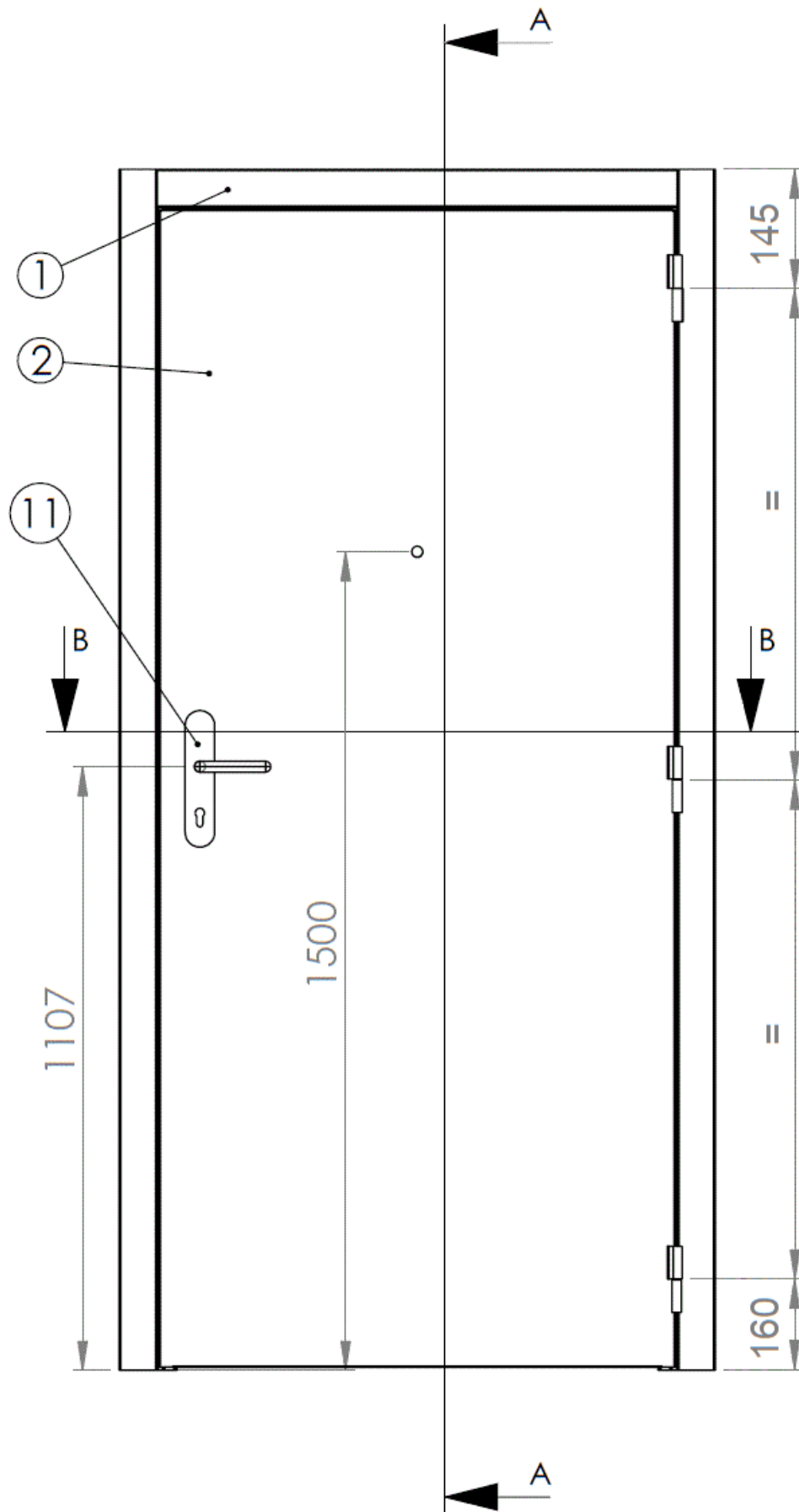

Figuur 1: Vooraanzicht scharnierzijde

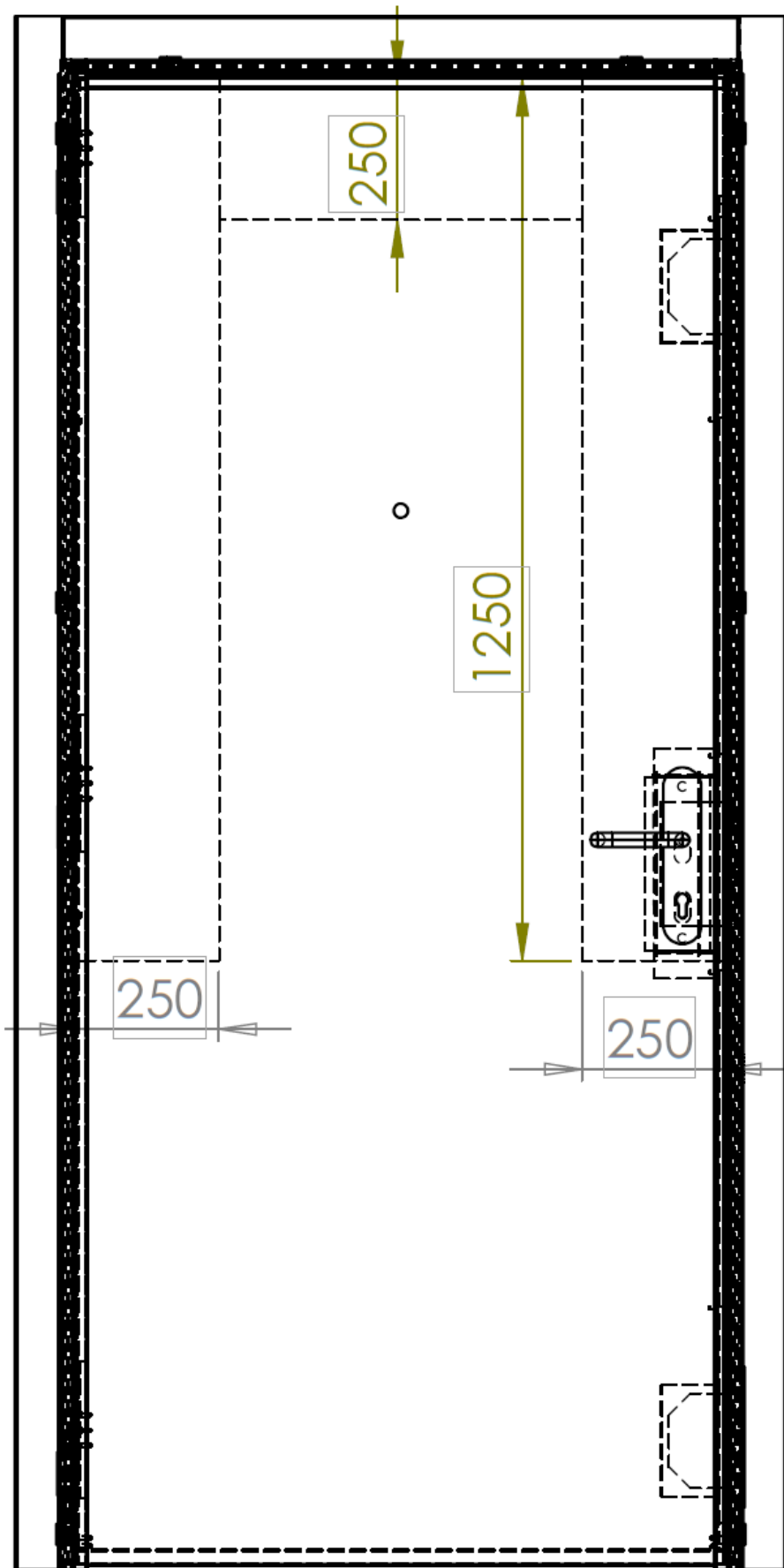

Figuur 2: Vooraanzicht aanslagzijde

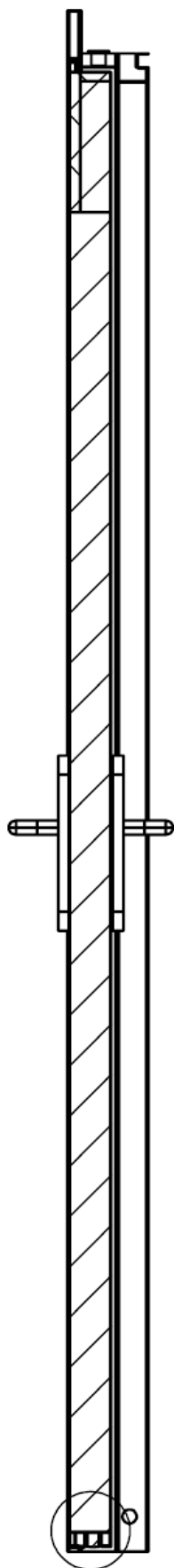

**Figuur 3: Verticale snede**

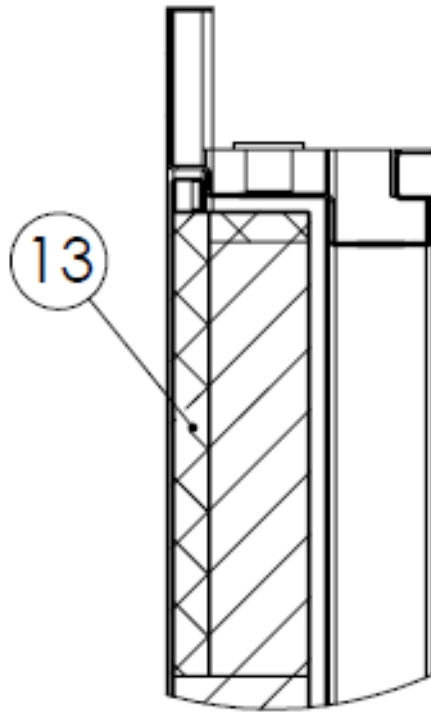

Figuur 4: Detail snede bovenkant deurvleugel

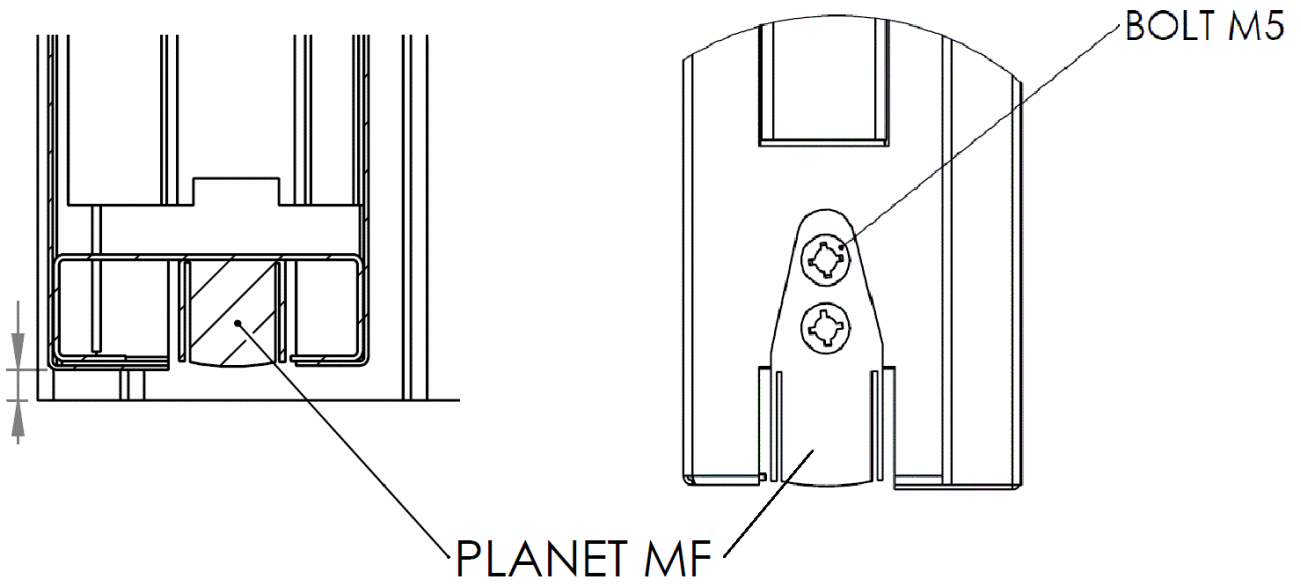

Figuur 5: Detail onderzijde deurvleugel

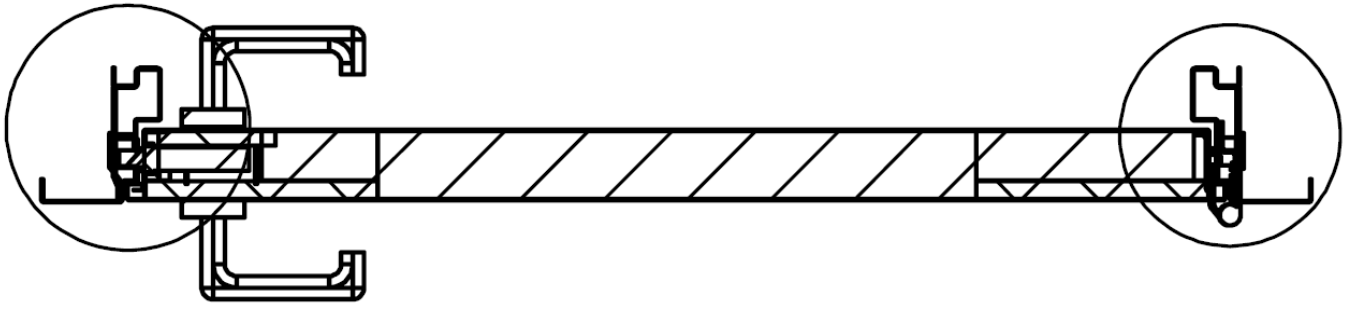

Figuur 6: Horizontale snede

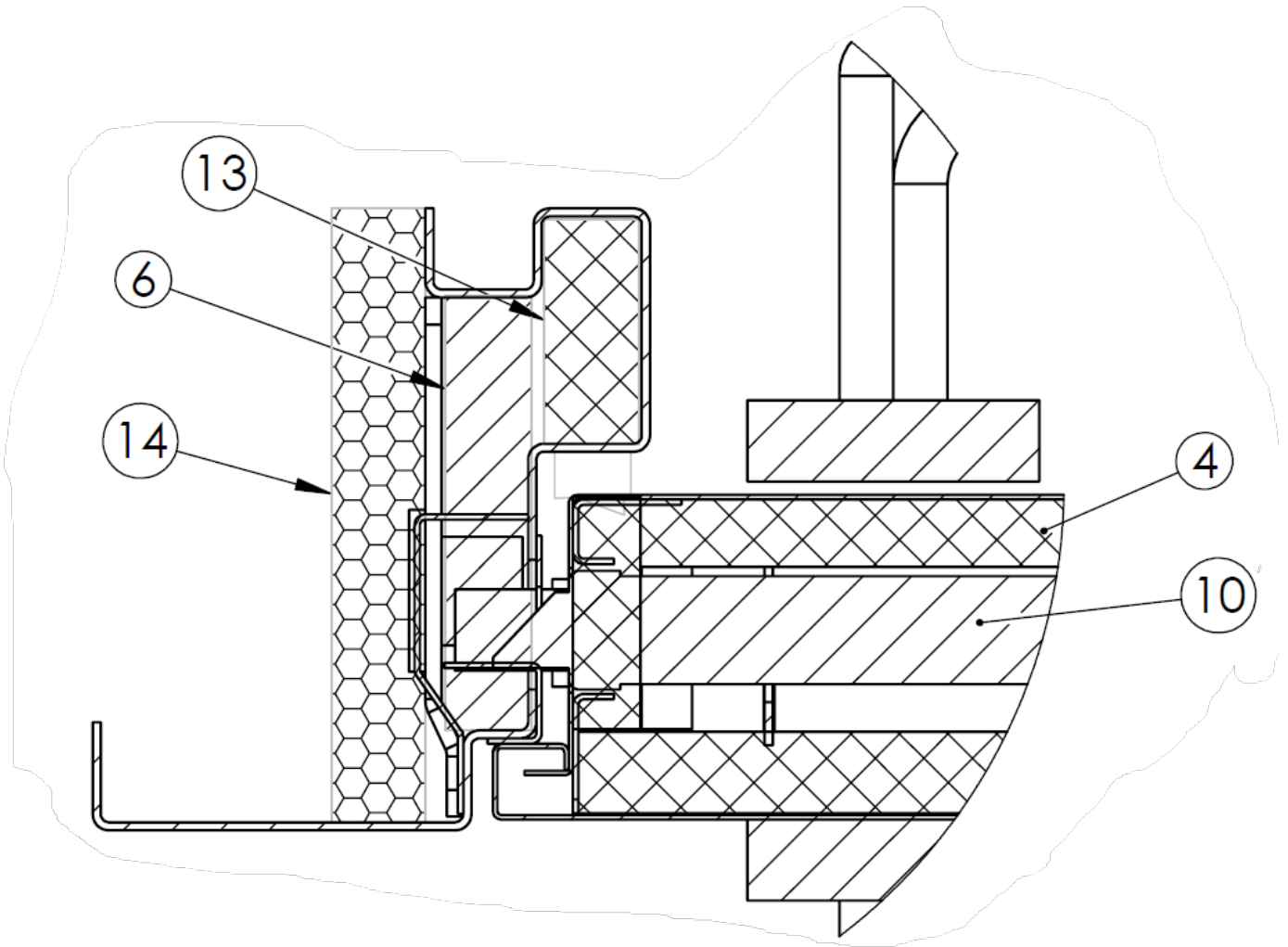

Figuur 7: Detail snede slotzijde

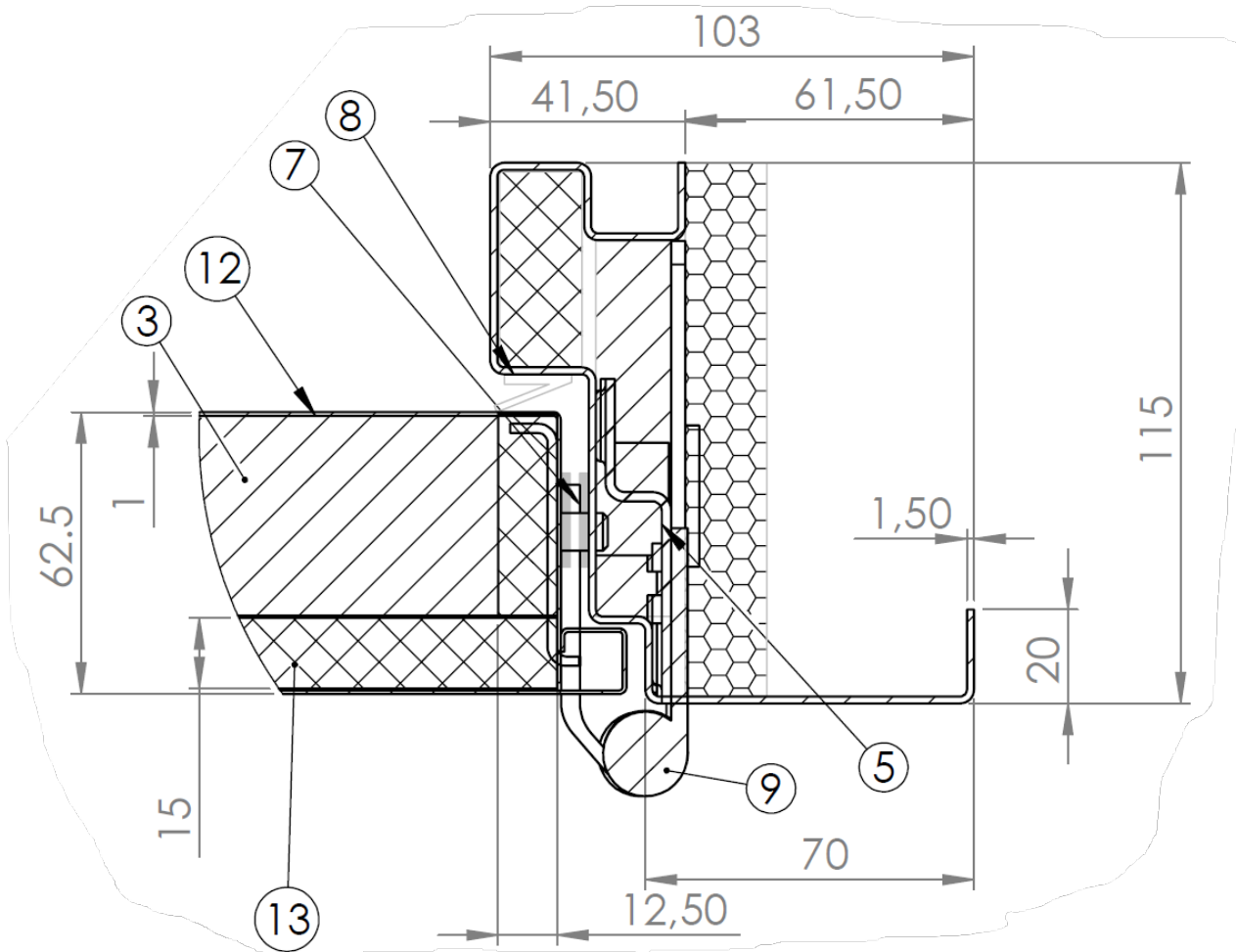

Figuur 8: Detail snede scharnierzijde (isolatie in omlijsting niet aangebracht)

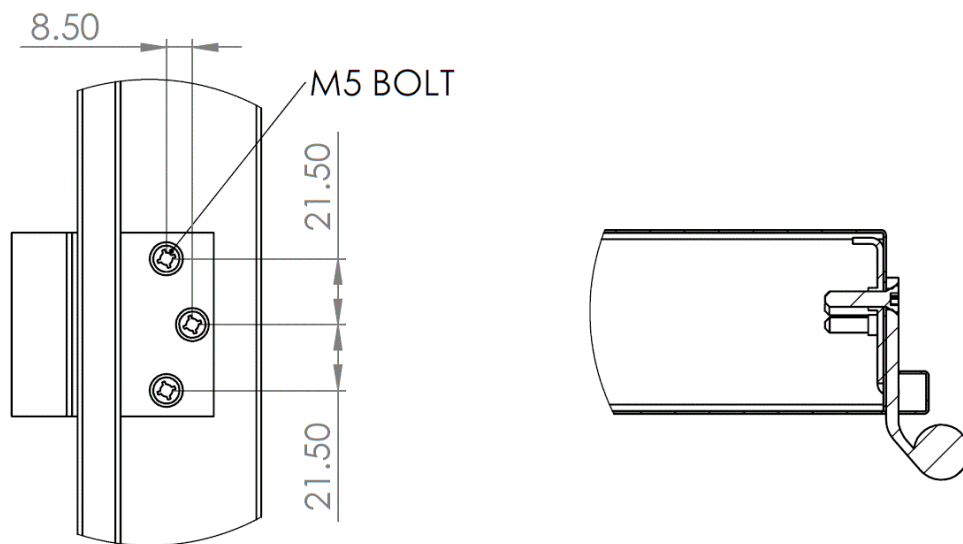

Figuur 9: Detail bevestiging paumellen



M5 BOLT

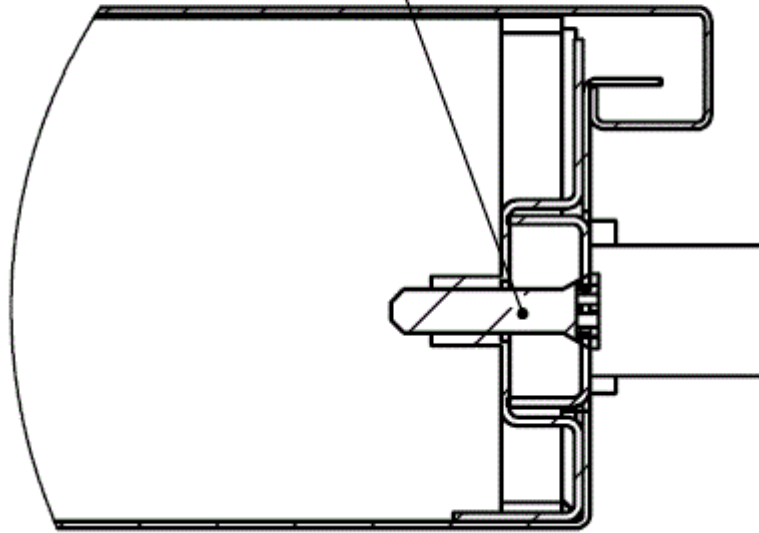

Figuur 10: Detail bevestiging voorplaat slot

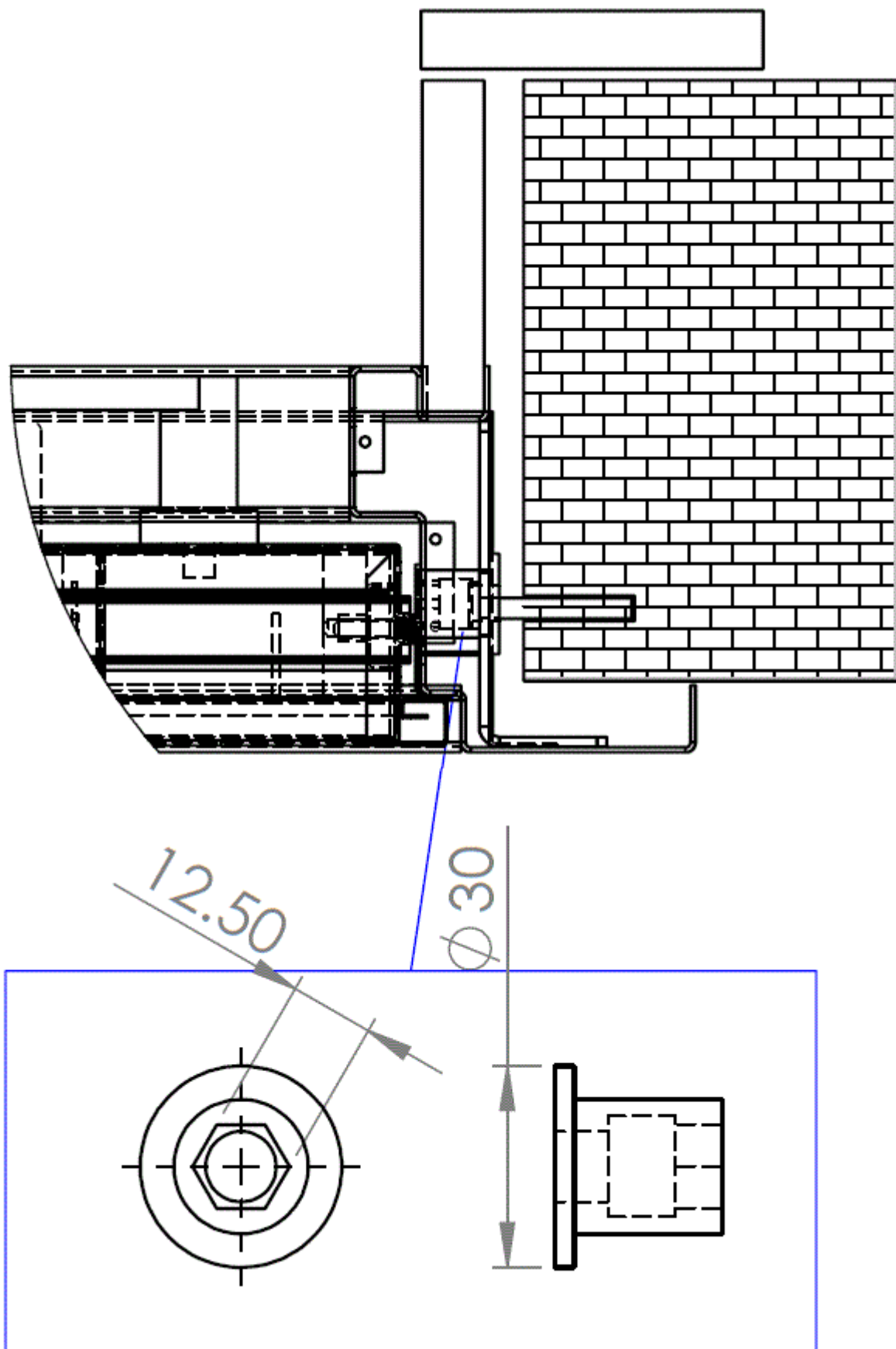

Figuur 11: Detail bevestiging omlijsting aan muur (isolatie in omlijsting niet aangebracht)

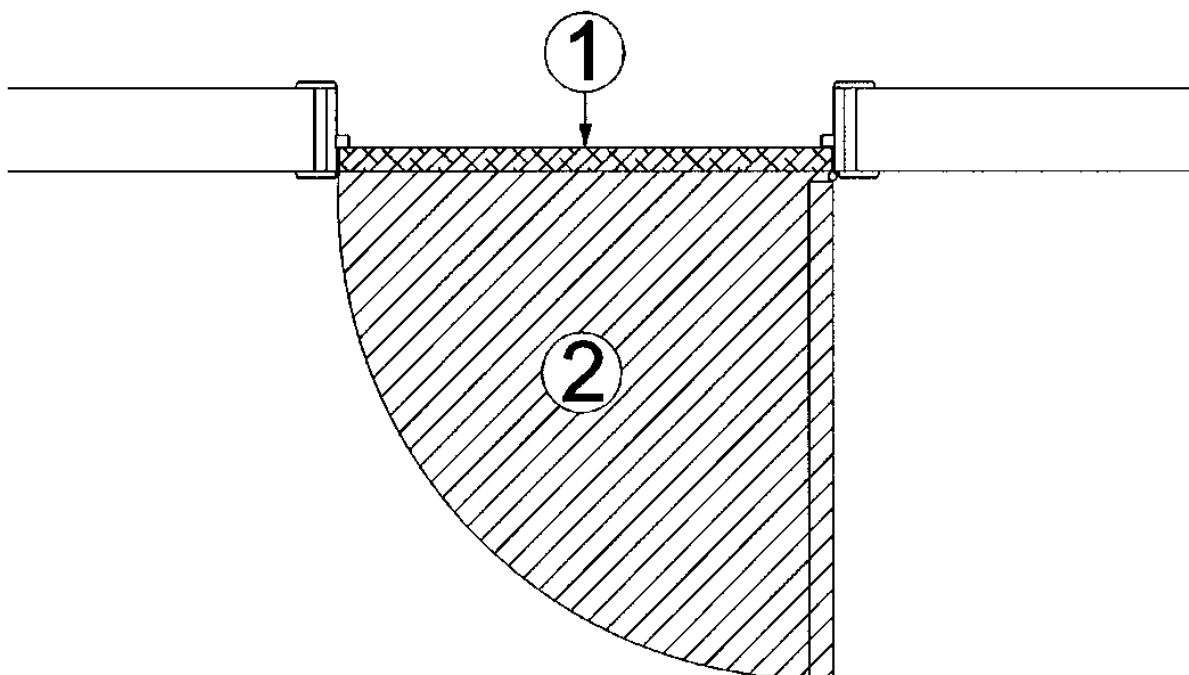

Figuur 12: Vlakheid vloer

## 10 Voorwaarden

- A. De Technische Goedkeuring heeft uitsluitend betrekking op het product vermeld op de voorpagina van deze Technische Goedkeuring
- B. Enkel de Goedkeuringshouder en desgevallend de Verdelers kunnen aanspraak maken op de Technische Goedkeuring.
- C. De Goedkeuringshouder en desgevallend de Verdelers mogen geen gebruik maken van de naam en het logo van de BUTgb, het ATG-merk, de Technische Goedkeuring of het goedkeuringsnummer, voor productbeoordelingen die niet in overeenstemming zijn met de Technische Goedkeuring of voor een product, kit of systeem alsook de eigenschappen of kenmerken ervan, die niet het voorwerp uitmaken van de Technische Goedkeuring.
- D. Informatie die door de Goedkeuringshouder, de Verdelers of een erkende aannemer, of hun vertegenwoordigers, op welke wijze dan ook, ter beschikking wordt gesteld van (potentiële) gebruikers (bv. bouwheren, aannemers, architecten, voorschrijvers, ontwerpers, ... ) van het product, die het voorwerp zijn van de Technische Goedkeuring, mag niet onvolledig of in strijd zijn met de inhoud van de Technische Goedkeuring, noch met informatie waarnaar in de Technische Goedkeuring wordt verwezen.
- E. De Goedkeuringshouder is steeds verplicht tijdig eventuele aanpassingen aan de grondstoffen en producten, de verwerkingsrichtlijnen, het productie- en verwerkingsproces en/of de uitrusting, voorafgaandelijk aan de BUTgb, de Goedkeurings- en de Certificatieoperator bekend te maken. Afhankelijk van de meegedeelde informatie kunnen de BUTgb, de Goedkeurings- en de Certificatieoperator oordelen dat de Technische Goedkeuring al dan niet moet worden aangepast.
- F. De Technische Goedkeuring kwam tot stand op basis van de beschikbare technische en wetenschappelijke kennis en informatie, aangevuld door informatie ter beschikking gesteld door de aanvrager en vervolledigd door een goedkeuringsonderzoek dat rekening houdt met het specifieke karakter van het product. Niettemin blijven de gebruikers verantwoordelijk voor de selectie van het product, zoals beschreven in de Technische Goedkeuring, voor de specifieke door de gebruiker beoogde toepassing.
- G. Verwijzingen naar de Technische Goedkeuring dienen te gebeuren aan de hand van de ATG-aanwijzer (ATG 3045) en de geldigheidstermijn.
- H. De BUTgb, de Goedkeuringsoperator en de Certificatieoperator kunnen niet aansprakelijk worden gesteld voor enige schade of nadelig gevolg veroorzaakt aan derden (o.m. de gebruiker) ingevolge het niet nakomen door de Goedkeuringshouder of de Verdelers van de bepalingen van dit artikel 10.

Deze Technische Goedkeuring is gepubliceerd door de BUTgb, onder verantwoordelijkheid van de Goedkeuringsoperator, BCCA, en op basis van het gunstig advies van de Gespecialiseerde Groep "BRANDWERENDE BOUWELEMENTEN – DEUREN", verleend op 7 april 2020.

Daarnaast bevestigde de Certificatieoperator, ANPI, dat de productie aan de certificatievoorwaarden voldoet en dat met de Goedkeuringshouder een certificatieovereenkomst ondertekend werd.

Datum van deze uitgave: 11 oktober 2021.

Voor de BUTgb, als geldigverklaring van het goedkeuringsproces



Eric Winnepeninckx,  
Secretaris-Generaal



Benny De Blaere,  
Directeur

Voor de Goedkeurings- en Certificatieoperator



Alain Verhoyen,  
General-Manager

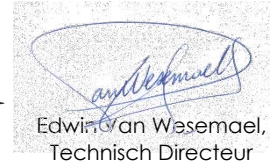

Edwin van Wesemael,  
Technisch Directeur

De Technische Goedkeuring blijft geldig, gesteld dat het product, de vervaardiging ervan en alle daarmee verband houdende relevante processen:

- onderhouden worden, zodat minstens de onderzoeksresultaten bereikt worden zoals bepaald in deze Technische Goedkeuring;
- doorlopend aan de controle door de Certificatieoperator onderworpen worden en deze bevestigd dat de certificatie geldig blijft.

Wanneer niet langer wordt voldaan aan deze voorwaarden, zal de Technische Goedkeuring worden opgeschort of ingetrokken en de Technische Goedkeuring van de BUTgb website worden verwijderd. Technische Goedkeuringen worden regelmatig geactualiseerd. Het wordt aanbevolen steeds gebruik te maken van de versie die op de BUTgb website ([www.butgb-ubatc.be](http://www.butgb-ubatc.be)) gepubliceerd werd.

De meest recente versie van de Technische Goedkeuring kan geconsulteerd worden d.m.v. de hiernaast afgebeelde QR-code.



De BUTgb vzw werd aangemeld door de FOD Economie in het kader van Verordening (EU) n°305/2011. De door de BUTgb vzw aangeduide certificatieoperatoren werken volgens een door BELAC ([www.belac.be](http://www.belac.be)) accreditbaar systeem.

De BUTgb vzw is een goedkeuringsinstituut dat lid is van:



European Organisation for Technical Assessment

[www.eota.eu](http://www.eota.eu)



Europese Unie voor de technische goedkeuring in de bouw

[www.ueatc.eu](http://www.ueatc.eu)



World Federation of Technical Assessment Organisations

[www.wftao.com](http://www.wftao.com)

## Agrément Technique ATG avec Certification



**PORTES BATTANTES EN ACIER  
SIMPLES RÉSISTANT AU FEU  
Eh 30**

**SENSA SECURITY DOOR**

Valable du 11/10/2021  
au 10/10/2026

**ISIB**

Institut de Sécurité Incendie asbl  
Ottergemsesteenweg Zuid 711  
9000 Gand

Tél. +32 (0)9 240 10 80  
Fax +32 (0)9 240 10 85



ANPI asbl – Division Certification  
Grandbonpré 1  
Parc scientifique Fleming  
1348 Louvain-la-Neuve

certification@anpi.be  
www.anpi.be

### Titulaire d'agrément :

UAB « Eurofortas »  
Butrimonių 5A  
LT-50218 Kaunas (Lituanie)  
Tél : +370 37 40.79.66  
Fax : +370 37 40.79.67  
Courriel : info@eurofortas.lt  
Site Internet : www.eurofortas.lt

### Propriétés supplémentaires mentionnées à la demande du fabricant :

Cet agrément avec certification ne concerne que l'agrément et la certification relatifs à la résistance au feu et aux propriétés mécaniques, mentionnées au paragraphe 7 de cet agrément.

Une partie des portes du domaine d'application décrit dans cet agrément disposent de propriétés supplémentaires, portant en l'occurrence sur la résistance à l'effraction et l'acoustique. Au moment de la délivrance de cet agrément, ces propriétés supplémentaires ont été démontrées par les documents mentionnés au paragraphe 8 de cet agrément.

Ces propriétés supplémentaires n'ont pas été contrôlées par le bureau Benor/ATG « Portes résistant au feu » et doivent être démontrées par le fabricant.

## 1 Objet et portée de l'Agrément Technique

Cet Agrément Technique concerne une évaluation favorable du produit (tel que décrit ci-dessus) par les Opérateurs d'Agrément indépendants désignés par l'UBA<sup>t</sup>c, ISIB et ANPI, pour l'application mentionnée dans cet Agrément Technique.

L'Agrément Technique consigne les résultats de l'examen d'agrément. Cet examen se décline comme suit : identification des propriétés pertinentes du produit en fonction de l'application visée et du mode de pose ou de mise en œuvre, conception du produit et fiabilité de la production.

L'Agrément Technique présente un niveau de fiabilité élevé compte tenu de l'interprétation statistique des résultats de contrôle, du suivi périodique, de l'adaptation à la situation et à l'état de la technique et de la surveillance de la qualité par le titulaire d'agrément.

Le titulaire d'agrément est tenu de respecter les résultats d'examen repris dans l'Agrément Technique lorsqu'ils mettent des informations à la disposition de tiers. L'UBA<sup>t</sup>c ou l'Opérateur de Certification peut prendre les initiatives qui s'imposent si le titulaire d'agrément ne le fait pas (suffisamment) de lui-même.

L'Agrément Technique et la certification de la conformité du produit à l'Agrément Technique sont indépendants des travaux effectués individuellement. L'entrepreneur et/ou l'architecte demeurent entièrement responsables de la conformité des travaux réalisés aux dispositions du cahier des charges.

L'Agrément Technique ne traite pas, sauf dispositions reprises spécifiquement, de la sécurité sur chantier, d'aspects sanitaires et de l'utilisation durable des matières premières. Par conséquent, l'UBA<sup>t</sup>c n'est en aucun cas responsable de dégâts causés par le non-respect, dans le chef du titulaire d'agrément ou de l'entrepreneur/des entrepreneurs et/ou de l'architecte, des dispositions ayant trait à la sécurité sur chantier, aux aspects sanitaires et à l'utilisation durable des matières premières.

Conformément au § 5.1 de l'annexe 1 de l'A.R. du 7 juillet 1994 fixant les normes de base en matière de prévention contre l'incendie et l'explosion, auxquelles les bâtiments doivent satisfaire, on entend par « portes » des éléments de construction, placés dans une ouverture de paroi, pour permettre ou interdire le passage. Une porte est composée d'une ou plusieurs parties mobiles (le(s) vantail(aux)), une partie fixe (huisserie avec ou sans imposte et/ou panneaux latéraux), des éléments de suspension, de fermeture et d'utilisation ainsi que la liaison avec la paroi.

La **résistance au feu des portes** a été déterminée sur base des résultats d'essais réalisés conformément à la norme NBN EN 1634-1 (édition 2008). La délivrance de la marque BENOR est basée sur l'ensemble des rapports d'essais, y compris les interpolations et les extrapolations possibles et pas uniquement sur chaque rapport d'essai individuel.

La présence de la **marque BENOR/ATG** sur une porte certifie que les éléments repris dans la description ci-après présenteront la **résistance au feu** indiquée sur le label BENOR/ATG s'ils ont été testés conformément à la NBN EN 1634-1, dans les conditions suivantes :

- respect de la procédure établie en exécution du Règlement général et du Règlement particulier d'usage et de contrôle de la marque BENOR/ATG dans le secteur de la protection incendie passive;
- respect des prescriptions de pose fournies avec la porte et reprises au § 6 de cet agrément. À cette fin, chaque livraison de portes BENOR/ATG doit être accompagnée d'un exemplaire du présent agrément avec les prescriptions de pose.

La **durabilité**, l'**aptitude à l'emploi** et la **sécurité** des portes sont examinées sur base de résultats d'essais réalisés conformément aux Spécifications Techniques Unifiées STS 53.1 « Portes » (édition 2006).

L'**agrément technique** est délivré par l'UBA<sup>t</sup>c asbl. L'**autorisation d'usage de la marque BENOR/ATG** est attribuée par ANPI et est subordonnée à l'exécution d'un contrôle suivi de la fabrication et de contrôles externes périodiques des éléments fabriqués en usine, effectués par un délégué de l'organisme d'inspection désigné par ANPI.

Afin d'obtenir une garantie satisfaisante d'une pose correcte de la porte résistant au feu, il est recommandé d'en confier l'exécution à des placeurs certifiés par un organisme accrédité en la matière, comme l'ISIB. Une telle certification est délivrée sur la base d'une formation et d'une épreuve pratique, au cours de laquelle la compréhension et l'application correcte des prescriptions de pose sont évaluées.

En apposant le label ISIB, un label transparent mentionnant le numéro de certification du placeur du modèle ci-dessous (diamètre : 22 mm), appliqué au-dessus du label BENOR/ATG et en délivrant une attestation de placement, le placeur certifié assure que la pose du bloc-porte a été effectuée conformément au § 6 de cet agrément et qu'il en assume également la responsabilité.



En apposant ce label, le placeur certifié se soumet à un contrôle périodique effectué par l'organisme de certification.

## 2 Objet

### 2.1 Domaine d'application

Portes métalliques simples résistant au feu **SENSA SECURITY DOOR EI<sub>1</sub> 30**

- présentant un degré de résistance au feu de 30 minutes, déterminé sur la base des rapports d'essai suivants :

Numéros des rapports d'essai :	
GTC FRTD	
Portes simples :	Portes doubles :
59-7.2015.4, 59-9.2019.4	

- relevant de la catégorie suivante :
  - portes métalliques à huisserie métallique
- dont les performances ont été déterminées sur la base des rapports d'essai ci-après, conformément aux STS 53.1 :

Numéros des rapports d'essai	
KTU Institute of Architecture and Construction	
104-105 SF/15 IS, 106 SF/15 P, 107 SF/15 SD, 123 SF/15 A	
ITB Building Research Institute	
LK00-02674/15/Z00NK	

Ces portes sont placées dans des murs en béton, en maçonnerie ou en béton cellulaire d'une épaisseur minimale de 150 mm et présentant une stabilité mécanique suffisante, à l'exception de toutes les cloisons légères.

Lorsque des portes sont placées en série, il convient de les séparer par un trumeau présentant au moins les mêmes propriétés en matière de résistance au feu et de stabilité mécanique que la paroi dans laquelle ils sont placés.

Les baies de mur doivent satisfaire aux prescriptions décrites au § 6.1 afin de pouvoir placer les portes dans les conditions imposées au § 6.

Le revêtement de sol dans ces baies est dur et plan, tel qu'un carrelage, un parquet, du béton ou du linoléum.

### 2.2 Marquage et contrôle

Ces portes font l'objet de la procédure intégrée BENOR/ATG, permettant au fabricant d'obtenir l'autorisation d'utilisation de la marque BENOR/ATG représentée ci-après.

La marque BENOR/ATG (diamètre : 22 mm) a la forme d'une plaquette autocollante fine du modèle ci-dessous :



Les labels sont numérotés et fournis exclusivement par l'ANPI/BOSEC au fabricant.

La marque est appliquée en cours de production par le fabricant sur la moitié supérieure du chant étroit du vantail, côté charnière.

L'huisserie ne doit pas comporter de marquage.

Ce n'est qu'en apposant la marque BENOR/ATG sur un élément de porte que le fabricant certifie qu'il a été fabriqué conformément à la description de l'élément de construction dans le présent agrément, à savoir :

Élément	Conformément au paragraphe
Matériaux	3
Vantail	
- description	4.1.1
- dimensions	4.1.1.7
Huisserie	4.1.2
Quincaillerie <sup>(1)</sup>	4.1.3
Accessoires <sup>(2)</sup>	4.1.3.3
<sup>(1)</sup> : Si cet aspect est applicable	
<sup>(2)</sup> : Si ceux-ci sont mentionnés sur le document de livraison	

### 2.3 Livraison et contrôle sur chantier

Chaque livraison de portes BENOR/ATG doit être accompagnée d'un exemplaire du présent agrément en vue de permettre les contrôles de réception après la pose.

Ces contrôles sur chantier comprennent :

- le contrôle de la présence de la marque BENOR/ATG sur le vantail,
- le contrôle de la conformité des éléments décrits dans le tableau ci-après,
- le contrôle de la conformité de la pose avec la description de cet agrément.

Les contrôles mentionnés aux points 2 et 3 comprennent en particulier :

Élément	À contrôler conformément au paragraphe
Matériaux de pose	3
Dimensions	4.1.1.7
Accessoires <sup>(3)</sup>	4.1.3.3
Pose	6
<sup>(3)</sup> : Si ceux-ci ne sont pas mentionnés sur le document de livraison.	

### 2.4 Remarques relatives aux prescriptions du cahier des charges

Les portes résistant au feu présentent des caractéristiques particulières leur permettant de compléter, en position fermée, les caractéristiques de résistance au feu du mur dans lequel elles sont placées.

Ces performances particulières ne peuvent généralement être obtenues que par une conception spécifique de la porte et dépendent du soin apporté à la pose de l'ensemble de l'élément de porte (voir le § 2.3, « Livraison et contrôle sur chantier »).

Il en résulte que les éléments de la porte (vantail, huisserie, quincaillerie, dimensions, accessoires éventuels, etc.) doivent être choisis dans les limites de cet agrément (voir le § 2.3, « Livraison et contrôle sur chantier »).

## 3 Matériaux <sup>(4)</sup>

La dénomination commerciale et les caractéristiques de chacun des éléments constitutifs sont connues du Bureau BOSEC-BENOR-ATG. Elles sont vérifiées par sondage par un délégué de l'organisme d'inspection désigné par l'ANPI/BOSEC.

### 3.1 Vantail

- Tôle d'acier pliée (épaisseur : 1,0 mm)
- Bandes en plaque de plâtre renforcée de fibres (épaisseur : 12,5 mm et 15 mm)
- Colle polyuréthane, type : Henkel Macroplast UR7225
- Panneau de laine de roche, type : Paroc Marine Slab 150 (épaisseur : 60 mm; masse volumique : 150 kg/m<sup>3</sup>)

### 3.2 Huisserie

- Tôle d'acier pliée (épaisseur : 1,5 mm)
- Bandes en plaque de plâtre renforcée de fibres (épaisseur : 15 mm)
- Bandes de laine de roche, type : Paroc Marine Slab 80 (épaisseur : 20 mm; masse volumique : 80 kg/m<sup>3</sup>)
- Produit intumescent auto-adhésif, type : Pyroplex 8921 (section : 20 mm x 2,5 mm)
- Profilé d'amortissement auto-adhésif, type : Schlegel QL-3116 (section : 10 mm x 5 mm)
- Mousse PU ignifuge, type : Penosil Premium FireRated Gunfoam B1

### 3.3 Quincaillerie

- Paumelles : voir le § 4.1.3.1
- Béquilles et serrures : voir le § 4.1.3.2
- Accessoires : voir le § 4.1.3.3

### 3.4 Cloison

La pose de ces portes dans des cloisons légères n'est pas autorisée.

<sup>(4)</sup> : Le tableau ci-dessous présente les tolérances admises par rapport aux caractéristiques des matériaux mentionnées lors des contrôles sur chantier :

Caractéristique du matériau	Tolérance admise
Épaisseur du métal	± 0,1 mm
Épaisseur de produit intumescent	± 0,2 mm
Largeur de produit intumescent	± 1,0 mm

Le tableau ci-dessous présente les tolérances admises par rapport aux caractéristiques des matériaux mentionnées lors des contrôles de la production :

Caractéristique du matériau	Tolérance admise
Épaisseur de métal (mm)	± 0,1 mm
Épaisseur de produit intumescent (mm)	± 0,2 mm
Largeur de produit intumescent (mm)	± 1,0 mm
Section du profilé d'étanchéité (mm x mm)	± 1,0 mm
Épaisseur de la plaque de plâtre (mm)	± 1,0 mm
Masse volumique de la plaque de plâtre (kg/m <sup>3</sup> )	± 10 %
Épaisseur de la laine de roche (mm)	± 2,0 mm
Masse volumique de la laine de roche (kg/m <sup>3</sup> )	± 10 %

## 4 Éléments (4)

### 4.1 Porte battante simple

#### 4.1.1 Vantail

Le vantail comprend :

##### 4.1.1.1 Faces apparentes et chants étroits (Fig. 1 à 10)

Le vantail est constitué d'un caisson intérieur (côté battée) en tôle d'acier (épaisseur : 1 mm) à bord saillant de 60 mm le long des deux côtés verticaux et du côté supérieur du vantail.

Côté serrure, un évidement est pratiqué dans le caisson intérieur pour la pose de la fermeture trois points. À l'arrière de cet évidement, un profilé en tôle d'acier pliée (section : 15 mm x 12 mm x 9,5 mm x 26 mm x 9,5 mm x 19,5 mm, épaisseur : 1 mm) est soudé, dans lequel la têtière de la fermeture trois points est appliquée. Au droit des boîtiers de serrure de la fermeture trois points, des boîtiers supplémentaires en tôle d'acier pliée sont appliqués dans le caisson intérieur (dimensions du boîtier de serrure principal : 246 mm x 94,5 mm, dimensions des boîtiers de serrure supplémentaires : 160 mm x 78 mm). Au droit de ces boîtiers, les deux faces du vantail sont revêtues de bandes de plaque de plâtre, destinées à protéger les boîtiers de serrure (Fig. 7).

Au droit des paumelles, des étriers de rigidification en forme de L en tôle d'acier pliée (section : 10 mm x 51,5 mm x 2 mm, longueur : 194 mm) sont placés dans le caisson intérieur pour la fixation des paumelles (Fig. 8).

Le caisson intérieur est obturé à l'aide d'un couvercle (côté recouvrement) en tôle d'acier pliée (épaisseur : 1 mm). Celui-ci est accroché du côté de la serrure au-dessus du bord du caisson intérieur. Du côté de la charnière et du côté supérieur, le couvercle du caisson intérieur est fixé au moyen de soudures réalisées localement (côté charnière : au-dessus et en dessous de chaque charnière, côté supérieur : au droit des angles et au milieu).

Au droit du côté inférieur du vantail, un profilé en C en tôle d'acier pliée (section : 13,5 mm x 20 mm x 58 mm x 20 mm x 13,5 mm, épaisseur : 1 mm) est appliqué entre le caisson intérieur et le couvercle. Ce profilé en C comporte un seuil tombant automatique de type Planet MF (Fig. 5).

##### 4.1.1.2 Une âme

L'intérieur du vantail comporte des panneaux isolants en laine de roche de type Paroc Marine Slab 150 (épaisseur : 60 mm ; masse volumique : 150 kg/m<sup>3</sup>), collés aux faces du vantail au moyen de colle polyuréthane Henkel Macroplast UR7225.

Au droit des deux bords verticaux du vantail, des bandes de plaque de plâtre renforcée de fibres (section : 250 mm x 15 mm) sont collées à l'intérieur de la face du vantail, côté du recouvrement, à partir du bas du boîtier principal de la serrure jusqu'au bord supérieur du vantail. Entre ces bandes verticales, une même bande de plaque de plâtre est collée au droit de la traverse supérieure du vantail.

Les chants des bords verticaux et du bord supérieur sont pourvus d'une bande de plaque de plâtre renforcée de fibres (épaisseur : 12,5 mm) sur toute la longueur.

##### 4.1.1.3 Produit intumescent

Le vantail ne comporte pas de produit intumescent.

#### 4.1.1.4 Finition

Les faces du vantail/des vantaux peuvent faire l'objet des finitions suivantes :

- une couche de peinture, de la laque humide ou un coating en poudre
- l'une des couches de revêtement suivantes, en épaisseur max. d'1,5 mm :
  - un placage en bois, essence de bois au choix
  - un panneau en résine synthétique laminé
  - un revêtement en PVC
  - un revêtement textile

L'épaisseur de cette couche de finition appliquée sur les chants étroits est limitée à 0,8 mm.

Le cas échéant, les faces peuvent comporter des éléments ornementaux en applique, fixés au moyen de colle ou de vis autotaraudeuses pour autant que ces éléments n'entrent pas en contact avec la battée de l'huissierie.

#### 4.1.1.5 Vitrage

Non applicable

#### 4.1.1.6 Grille résistant au feu

Non applicable

#### 4.1.1.7 Dimensions

Les dimensions en mm du vantail avec recouvrement doivent se situer entre les valeurs-limites reprises dans le tableau ci-après.

L'épaisseur mentionnée est celle mesurée sans finition et/ou moulures décoratives.

Dimensions avec recouvrement		
	Maximum	Minimum
Hauteur	2439 mm	1590 mm
Largeur	1087 mm	472 mm
Surface	2,41 m <sup>2</sup>	0,75 m <sup>2</sup>
Épaisseur	62,5 mm	

Pour chaque vantail, le rapport hauteur/largeur est supérieur ou égal à 1.

### 4.1.2 Huissierie de porte

Les huisseries peuvent être réalisées tant de manière trilatérale (côtés verticaux et côté supérieur) que quadrilatérale (pourtour du vantail), sauf si des dispositions réglementaires l'interdisent.

En cas d'application d'une huisserie quadrilatérale, la traverse inférieure de l'huissierie et du vantail est réalisée à l'identique de leurs traverses supérieures.

#### 4.1.2.1 Huissierie métallique (Fig. 1, 2 et 7)

L'huissierie métallique (largeur de la latte de recouvrement : 70 mm, profondeur : 115 mm) est constituée de deux montants et d'une traverse en tôle d'acier pliée (épaisseur : 1,5 mm), comme présenté à la figure 7, de sorte que l'on obtient une double battée. Les deux montants et la traverse sont soudés entre eux.

Les deux montants de l'huissierie comportent 4 étriers de fixation en tôle d'acier pliée (épaisseur : 2 mm). L'étrier de fixation inférieur est placé à env. 50 mm du côté inférieur, l'étrier supérieur à env. 105 mm du côté supérieur, les deux autres étriers de fixation étant répartis uniformément entre les deux étriers des extrémités. La traverse comporte deux étriers de fixation en tôle d'acier pliée (épaisseur : 2 mm), placés à env. 160 mm des deux extrémités.



Au droit des paumelles, des étriers de rigidification en forme de Z en tôle d'acier pliée (section : 26 mm x 14 mm x 45 mm x 3 mm, longueur : 120 mm) sont placés dans l'hubriserie, dans le caisson intérieur pour la fixation des paumelles. Au droit des pènes de la fermeture trois points, l'hubriserie est équipée des contre-plaques prévues pour la serrure. Trois plaques correspondantes de rigidification sont soudées au dos.

La battée de l'hubriserie (dimensions : 45 mm x 20 mm) est remplie d'une bande de plaque de plâtre (Fig. 7) et comporte un profilé d'amortissement (fabricant : Schlegel, section : 10 mm x 5 mm, Fig. 8).

La partie de l'hubriserie formant la double battée est remplie de bandes de laine de roche de type Paroc Marine Slab 80 (masse volumique : 80 kg/m<sup>3</sup>).

L'hubriserie est fixée dans le chant étroit de la baie au moyen de vis (et de chevilles correspondantes) d'un diamètre min. de 8 mm (Fig. 11).

L'espace résiduel entre l'hubriserie et la baie est rempli de laine de roche ou de mousse polyuréthane ignifuge (Premium FireRated Gunfoam B1, fabricant : Penosil, Fig. 7).

À mi-hauteur du chant étroit du vantail, l'hubriserie comporte une bande de produit intumescent Pyroplex (section : 20 mm x 2,5 mm, Fig. 7 et 8).

#### 4.1.3 Quincaillerie

##### 4.1.3.1 Paumelles

Chaque vantail comporte trois paumelles de type Fiskostar A3012 (dimensions : 120 mm x 110 mm). Celles-ci sont fixées au vantail et à l'hubriserie au moyen de boulons M5.

Le vantail comporte deux griffes antidégondage. Celles-ci se situent entre les paumelles.

##### 4.1.3.2 Quincaillerie de fermeture

- Béquilles :

Modèle et matériau au choix, avec béquille métallique traversant le vantail, d'une section de 8 mm x 8 mm ou 9 mm x 9 mm.

- Plaques de propreté ou rosaces :

Modèle au choix

- Serrures encastrées :

- Fermeture trois points de type MCM 701 RF avec cylindre Europrofil

Dimensions du boîtier de serrure principal :

- o hauteur : 175 mm
- o largeur : 90 mm
- o épaisseur : 20 mm

Dimensions des boîtiers de serrure supplémentaires :

- o hauteur : 134 mm
- o largeur : 77 mm
- o épaisseur : 20 mm

Dimensions de la têtère en forme de U :

- o hauteur : 2030 mm
- o largeur : 22 mm
- o profondeur : 9,5 mm

Les serrures comportent une noix métallique de dimensions de 8 mm x 8 mm ou de 9 mm x 9 mm.

Les portes sont toujours livrées par le fabricant avec serrure.

#### 4.1.3.3 Accessoires

Le vantail comporte toujours les accessoires ci-après :

- Seuil tombant automatique de type Planet MF
- Deux griffes antidégondage

Tous les vantaux de porte décrits ci-dessus peuvent être équipés des accessoires suivants (sauf si des dispositions réglementaires l'interdisent) :

- Bouton de porte fixe en remplacement de l'une des béquilles
- Ferme-porte automatique (en cas d'incendie) en applique avec ou sans mécanisme retenant la porte en position ouverte.
- Judas : type Fiskostar US 14 ou Securemme D16 40/70
- Passe câble, type : Assa Abloy EA 281

#### 4.2 Porte battante simple avec imposte et/ou panneaux latéraux

Non applicable

#### 4.3 Porte battante simple avec imposte et/ou panneaux latéraux, placée dans des cloisons légères

Non applicable

## 5 Fabrication

Les vantaux et les hubriseries sont fabriqués dans les centres de production communiqués au bureau et mentionnés dans la convention de contrôle conclue avec BOSEC/ANPI et sont marqués comme décrit au § 2.2.

La livraison comprend le vantail et le bâti dormant correspondant, équipés de la quincaillerie.

## 6 Pose

Les portes doivent être stockées, traitées et placées comme prévu aux STS 53.1.

### 6.1 Baie

Les dimensions de la baie sont déterminées de sorte que les portes puissent être placées comme décrit dans ce paragraphe.

Les faces latérales de la baie sont lisses.

La planéité du sol doit permettre le mouvement de la porte avec le jeu prescrit au § 6.4.

### 6.2 Pose de l'hubriserie

#### 6.2.1 Hubriserie métallique

Les hubriseries sont conformes au § 4.1.2.

Elles sont placées dans des murs d'une épaisseur minimale de 150 mm en béton, en maçonnerie ou en béton cellulaire, à l'exception de toutes les cloisons légères.

Lorsque différentes portes sont placées en série, il convient de les séparer par un trumeau présentant les mêmes propriétés et la même stabilité que la paroi dans laquelle elles sont placées.

L'hubriserie est placée d'équerre et d'aplomb.

Il convient de prévoir un jeu de 10 mm à 25 mm entre l'hubriserie et le mur.

L'hubriserie est fixée au mur au moyen de vis au droit des étriers de fixation.

L'espace entre l'hubriserie et le mur est rempli de laine de roche ou de mousse polyuréthane ignifuge, comme décrit au § 4.1.2.1.

Côté battée (côté opposé à la charnière), l'hubriserie peut faire l'objet des finitions suivantes :

- Application d'un enduit jusqu'au premier repli de l'hubriserie.
- Ébrasement complémentaire en tôle d'acier pliée (épaisseur au choix) vissé à l'hubriserie.
- Ébrasement complémentaire en bois, en multiplex ou en MDF, glissé dans le repli de l'hubriserie.

### 6.3 Pose du vantail

La marque BENOR/ATG est appliquée sur le chant étroit du vantail, entre les deux paumelles supérieures.

Toute adaptation doit être effectuée par le fabricant.

Il est interdit au poseur de porte d'entailler, de découper, de percer, de raccourcir ou de rétrécir, d'allonger ou d'élargir un vantail.

### 6.3.1 Quincaillerie

Voir le § 4.1.3.

Les positions des paumelles sont données dans la fig. 1. Une tolérance de ± 50 mm est autorisée.

### 6.4 Jeu

Le tableau ci-après présente les jeux maximums autorisés.

Il convient de respecter le jeu maximum autorisé entre le(s) vantail(-aux) et le sol en position fermée de la porte sur l'épaisseur totale du vantail.

Afin d'éviter le frottement du vantail contre le sol après le placement de la porte, la finition du plancher doit être réalisée en tenant compte du sens d'ouverture, indiqué sur les plans, de sorte que le jeu maximum autorisé, tel que décrit dans le tableau ci-dessous, puisse être respecté.

Dès lors, le sol ne pourra monter que de manière limitée sous la course de la porte.

Celui-ci devra être réalisé de telle sorte par les entreprises responsables du nivellement du plancher que la différence maximale entre le point le plus bas du plancher sous la porte à l'état fermé (zone 1 à la Fig. 12) et le point le plus élevé dans la course de la porte (zone 2 à la Fig. 12) n'excède pas le jeu maximum autorisé entre le vantail et le plancher, diminué de 2 mm.

Jeux maximums autorisés (en mm)	
Entre le vantail et l'hubriserie	7
Entre le vantail et le sol	9

Le revêtement de sol doit être dur et plan, tel qu'un carrelage, un parquet, du béton ou du linoléum.

Les jeux sont mesurés avec un calibre de 10 mm de largeur.

## 7 Performances

Les performances des portes décrites ci-dessus ont été déterminées sur la base des normes suivantes :

### 7.1 Résistance au feu

Conformément à la NBN EN 1634-1 « Essais de résistance au feu et d'étanchéité aux fumées des portes, fermetures, fenêtres et éléments de quincailleries - Partie 1 : Essais de résistance au feu des portes, fermetures et fenêtres » (édition 2009) : EI<sub>1</sub> 30

Conformément à la NBN 713.020 « Résistance au feu des éléments de construction » (édition 1968) et Addendum 1 (édition 1982) : Rf ½ h.

### 7.2 Performances conformément aux STS 53.1 « Portes »

Les essais ont été effectués conformément aux spécifications des STS 53.1 « Portes », édition de 2006, sauf mention contraire.

#### 7.2.1 Exigences dimensionnelles

##### 7.2.1.1 Écarts par rapport aux dimensions et à l'équerrage

Conformément aux NBN EN 951 et NBN EN 1529 : non applicable

##### 7.2.1.2 Tolérances sur la planéité

Conformément à la NBN EN 952 et à la NBN EN 1530 : Classe 2.

#### 7.2.2 Exigences fonctionnelles

##### 7.2.2.1 Résistance à la charge angulaire verticale

Conformément à la NBN EN 947 et à la NBN EN 1192 : Classe 3.

##### 7.2.2.2 Résistance aux déformations par torsion

Conformément à la NBN EN 948 et à la NBN EN 1192 : Classe 3.

##### 7.2.2.3 Résistance aux chocs de corps mous et lourds

Conformément à la NBN EN 949 et à la NBN EN 1192 : Classe 3.

##### 7.2.2.4 Résistance aux chocs de corps durs

Conformément à la NBN EN 950 et à la NBN EN 1192 : Classe 3.

##### 7.2.2.5 Essai d'ouverture et de fermeture répétée

Conformément à la NBN EN 1191 et à la NBN EN 12400 : Classe 5 (100.000 cycles).

##### 7.2.2.6 Résistance aux écarts hygrothermiques

Non applicable

### 7.3 Conclusion

Portes battantes métalliques SENA SECURITY DOOR EI <sub>1</sub> 30		
Performance	Classe STS 53.1	Normes EN
Résistance au feu	Rf ½ h	EI <sub>1</sub> 30
Dimensions et équerrage	Non applicable	
Planéité	V2	2
Résistance mécanique	M3	3
Fréquence d'utilisation	f5	5

## 8 Performances supplémentaires

Ces propriétés sont mentionnées à la demande du fabricant. Elles ne sont valables que pour une partie des portes du domaine d'application et ne sont pas certifiées par le présent agrément. Elles doivent être démontrées par le fabricant.

Ces propriétés ne portent aucunement atteinte à la résistance au feu mentionnée dans le présent agrément lorsque les portes sont conformes à la description qui y est reprise et qu'elles sont placées conformément aux prescriptions de placement.

### 8.1 Résistance à l'effraction

Résistance à l'effraction conformément à la NBN EN 1627, sur la base d'essais réalisés conformément à la NBN EN 1628, à la NBN EN 1629 et à la NBN EN 1630 Classe RC 3 (rapport 104-105 SF/15 IS).

### 8.2 Propriétés acoustiques

Propriétés acoustiques conformément à la NBN EN ISO 717-1 sur la base d'essais conformément à la NBN EN ISO 10140-2 : Indice d'affaiblissement acoustique 39 (-4 ; -9 ; -3 ; -9) dB (rapport 123 SF/15 A).

## 9 Figures

### 9.1 Liste des figures

- Fig. 1 : Vue avant côté charnière
- Fig. 2 : Vue avant côté battée
- Fig. 3 : Coupe verticale
- Fig. 4 : Détail de la coupe du côté supérieur du vantail
- Fig. 5 : Détail du côté inférieur du vantail
- Fig. 6 : Coupe horizontale
- Fig. 7 : Détail de la coupe côté serrure
- Fig. 8 : Détail de la coupe côté charnière (isolant non appliqué dans l'hubriserie)
- Fig. 9 : Détail de la fixation des paumelles
- Fig. 10 : Détail de la fixation de la têtère de la serrure
- Fig. 11 : Détail de la fixation de l'hubriserie au mur (isolant non appliqué dans l'hubriserie)
- Fig. 12 : Planéité du sol

### 9.2 Légende

1. Hubriserie de porte - tôle d'acier pliée (épaisseur : 1,5 mm)
2. Faces du vantail - tôle d'acier pliée (épaisseur : 1 mm)
3. Isolant dans l'âme du vantail - laine de roche (Paroc Marine Fire Slab 150 VLO, densité : 150 kg/m<sup>3</sup>, épaisseur : 60 mm)
4. Isolation au droit des boîtiers de serrure et au droit des chants des bords verticaux du vantail – bandes de plâtre (épaisseur : 12,5 mm)
5. Étrier de rigidification des paumelles - tôle d'acier pliée (épaisseur : 3 mm)
6. Isolant dans l'hubriserie – laine de roche (Paroc Marine Fire Slab 80, densité : 80 kg/m<sup>3</sup>)
7. Bande intumescente (Pyroplex, section : 20 mm x 2,5 mm)
8. Profilé d'amortissement (Schlegel, section : 10 mm x 5 mm)
9. Paumelles en acier (Fiskostar A3012)
10. Serrure trois points (MCM 701 RF)
11. Béquille
12. Colle (Henkel Macroplast UR7225)
13. Bande de plâtre (épaisseur : 15 mm)
14. Mousse polyuréthane ignifuge (Penosil Premium FireRated Gunfoam B1)

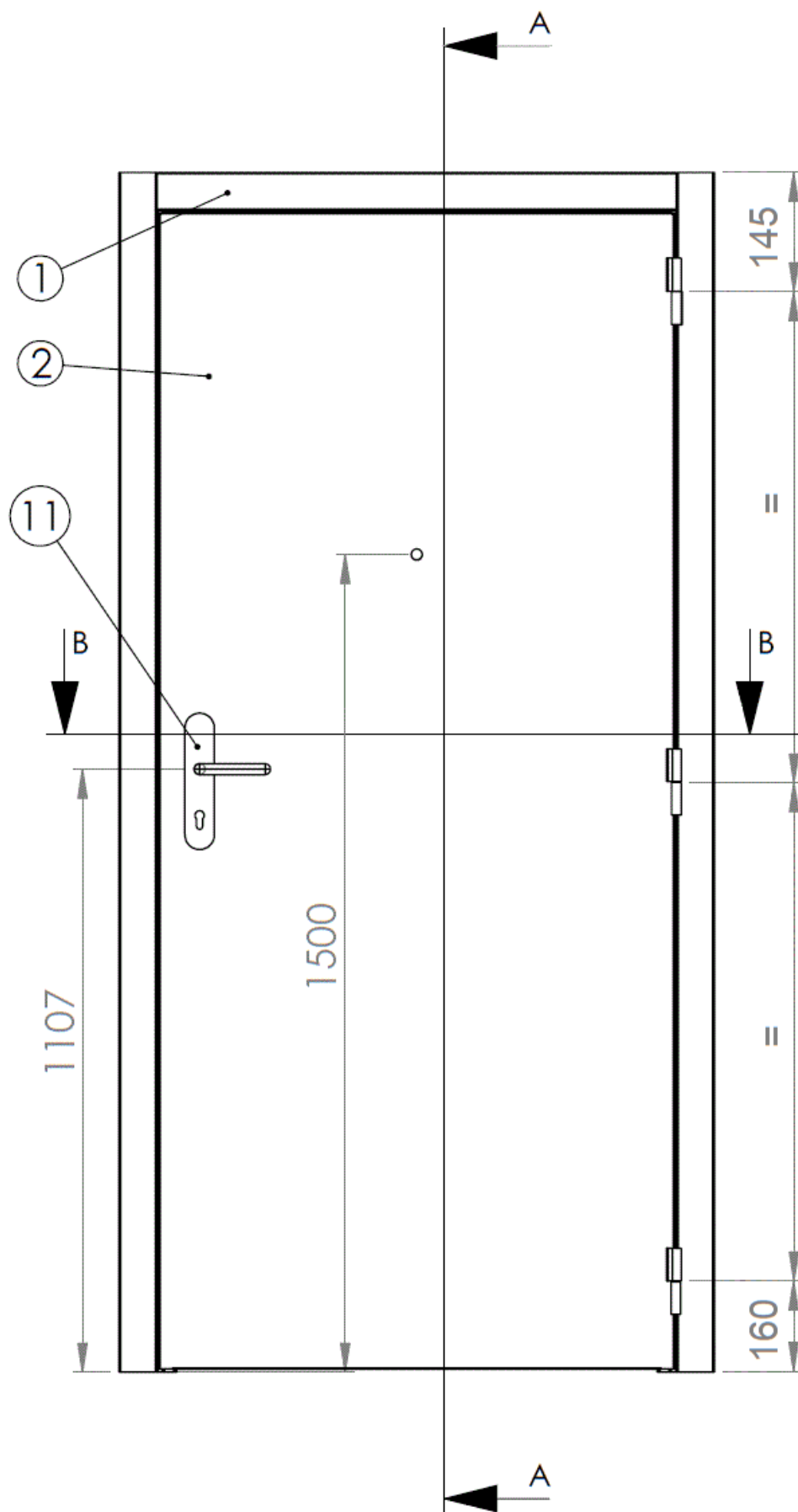

Fig. 1 : Vue de face côté charnière

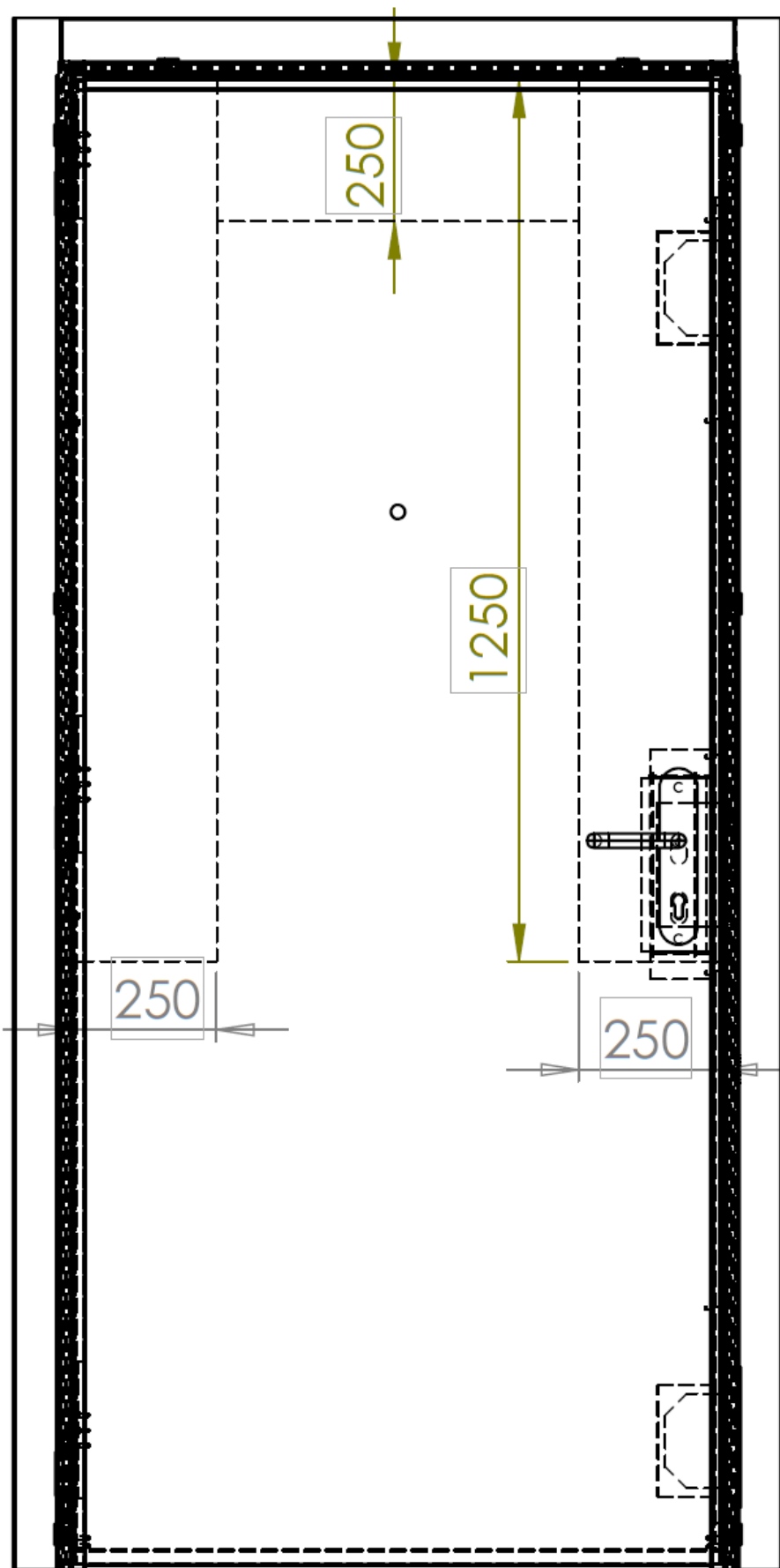

Fig. 2 : Vue de face côté battée

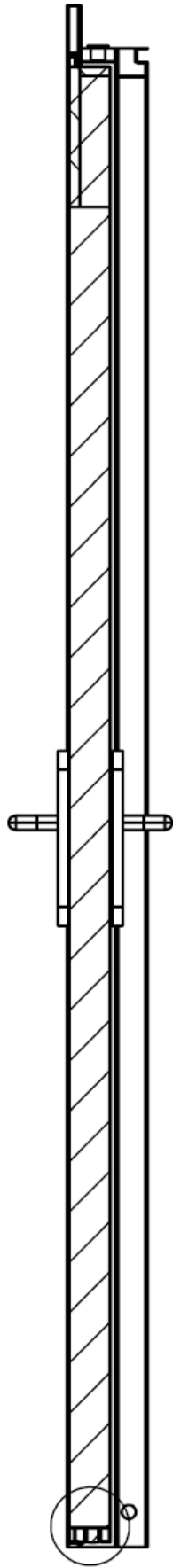

Fig. 3 : Coupe verticale

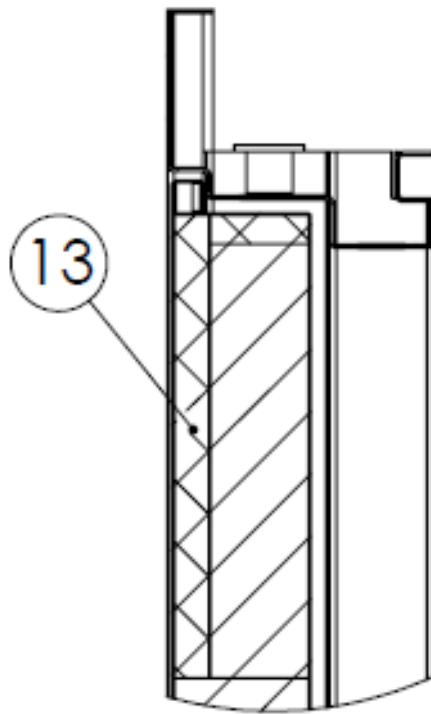

Fig. 4 : Détail de la coupe du côté supérieur du vantail

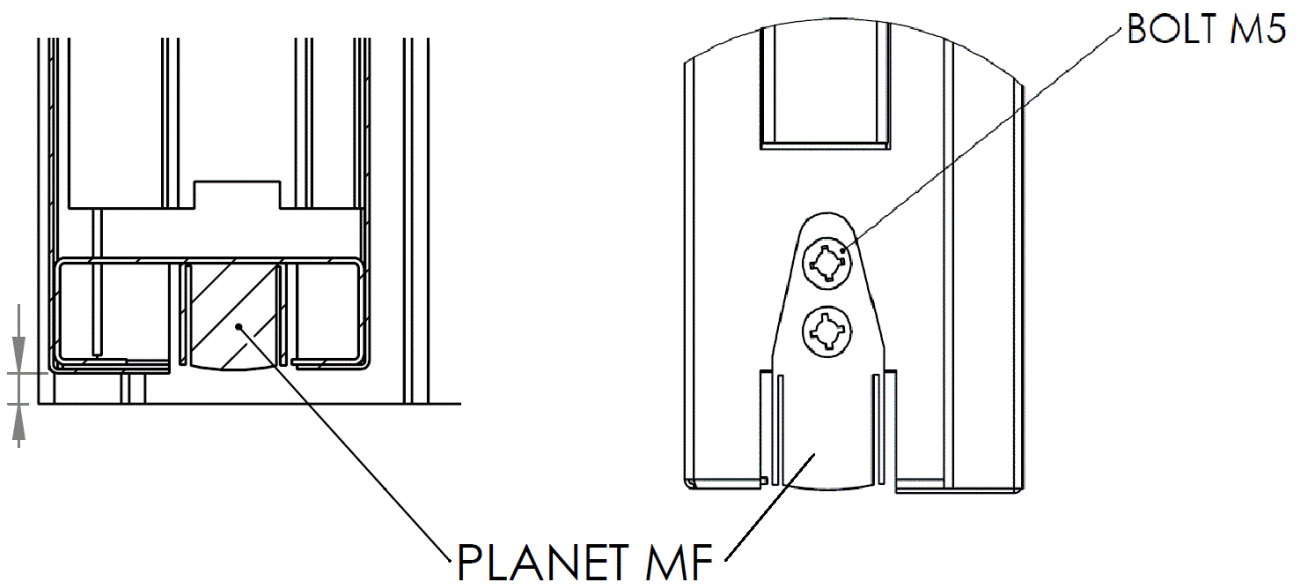

Fig. 5 : Détail du côté inférieur du vantail

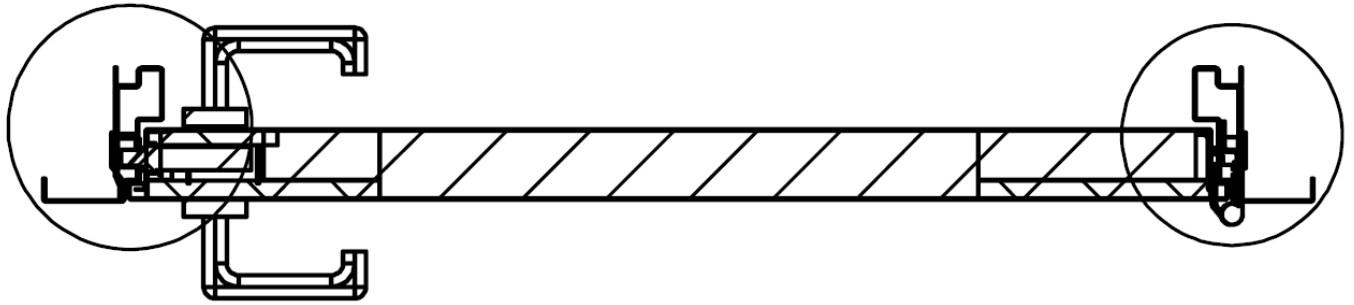

Fig. 6 : Coupe horizontale

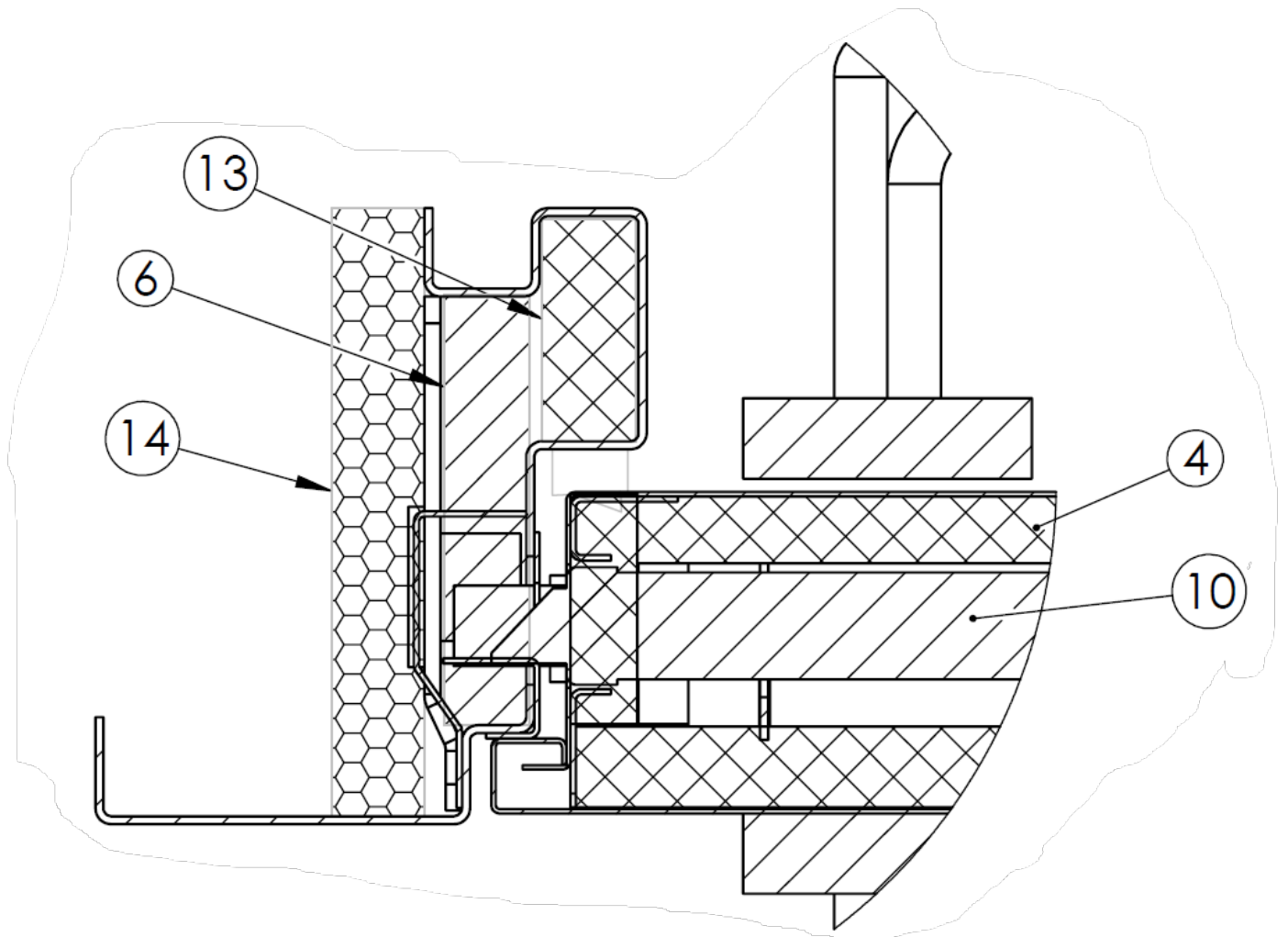

Fig. 7 : Détail de la coupe côté serrure



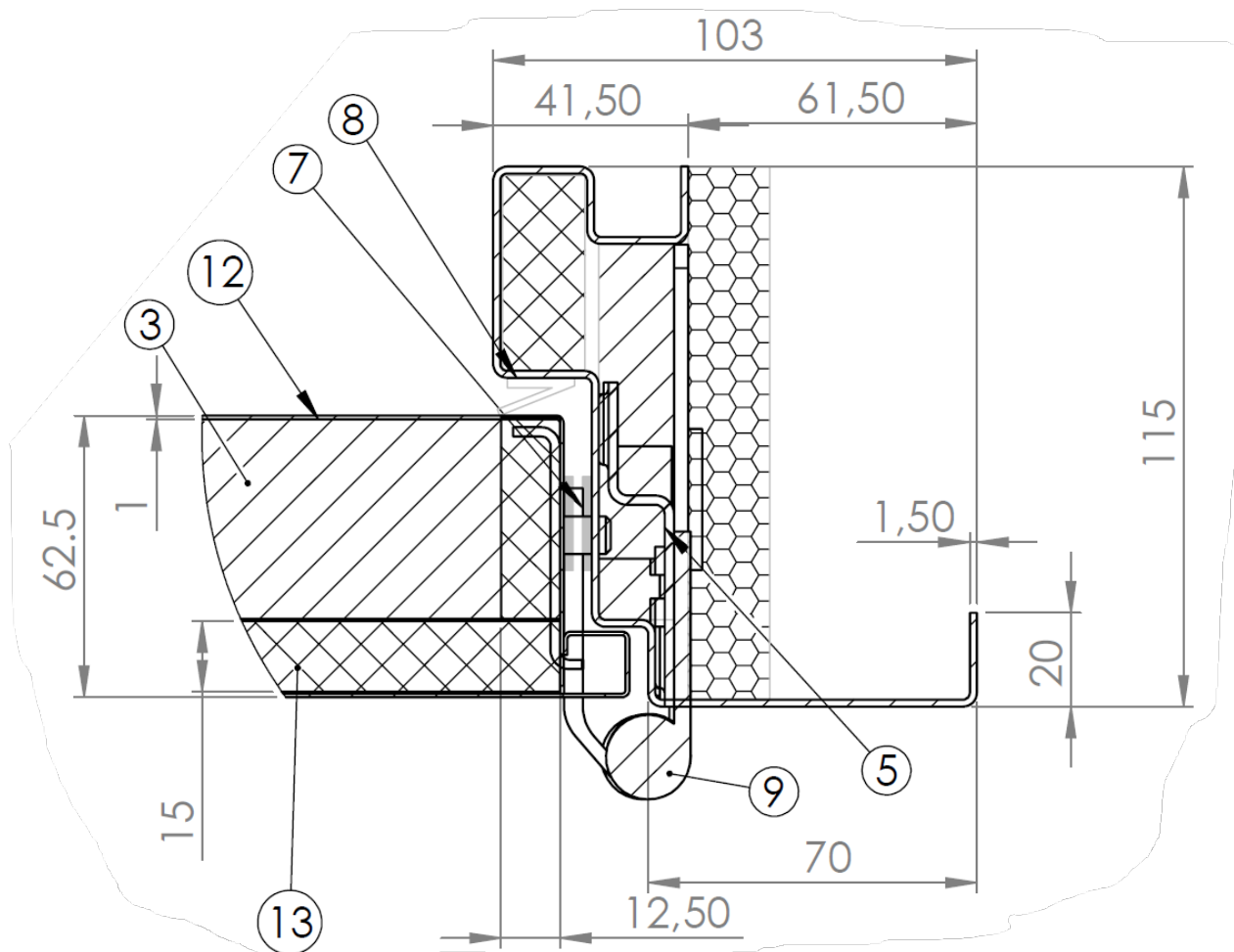

Fig. 8 : Détail de la coupe côté charnière (isolant non appliqué dans l'huissierie)

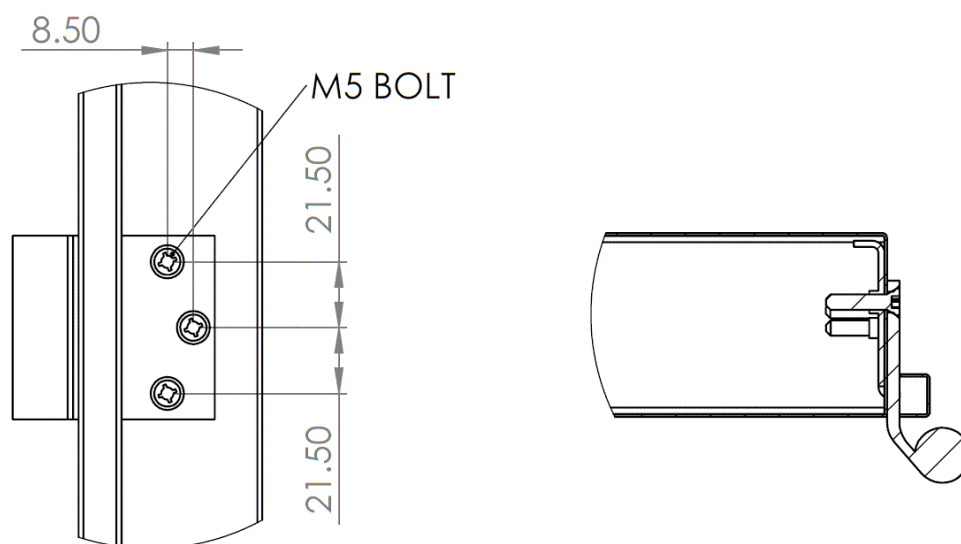

Fig. 9 : Détail de la fixation des paumelles

M5 BOLT

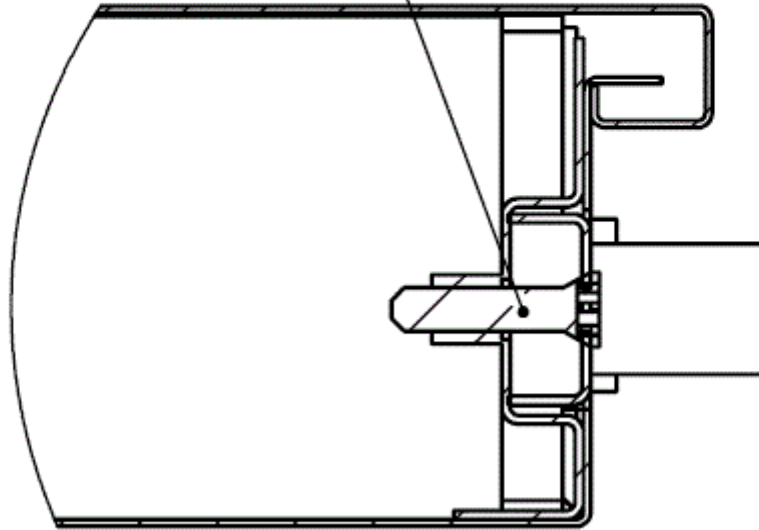

Fig. 10 : Détail de la fixation de la tête de la serrure

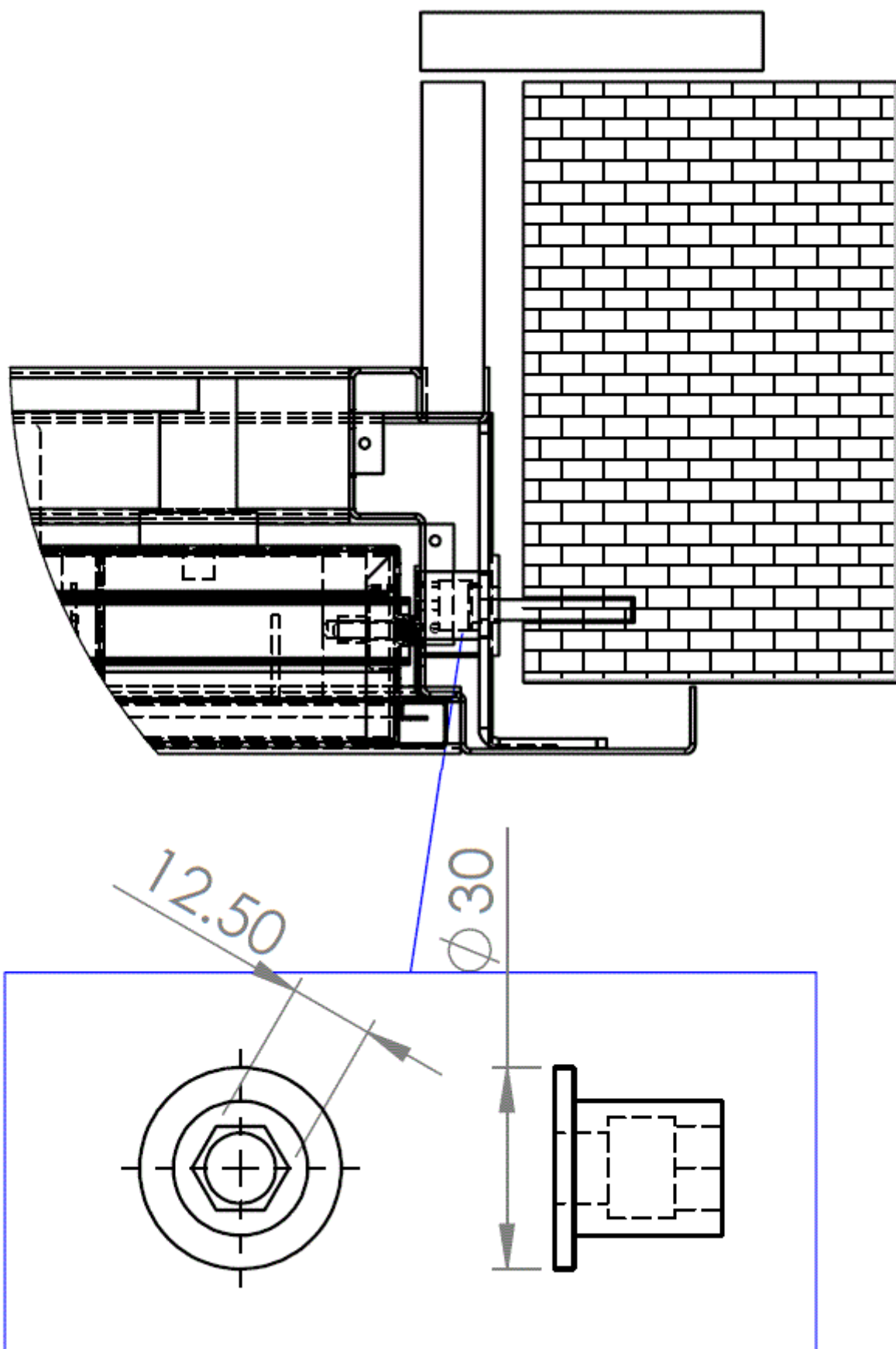

Fig. 11 : Détail de la fixation de l'huissérie au mur (isolant non appliqué dans l'huissérie)

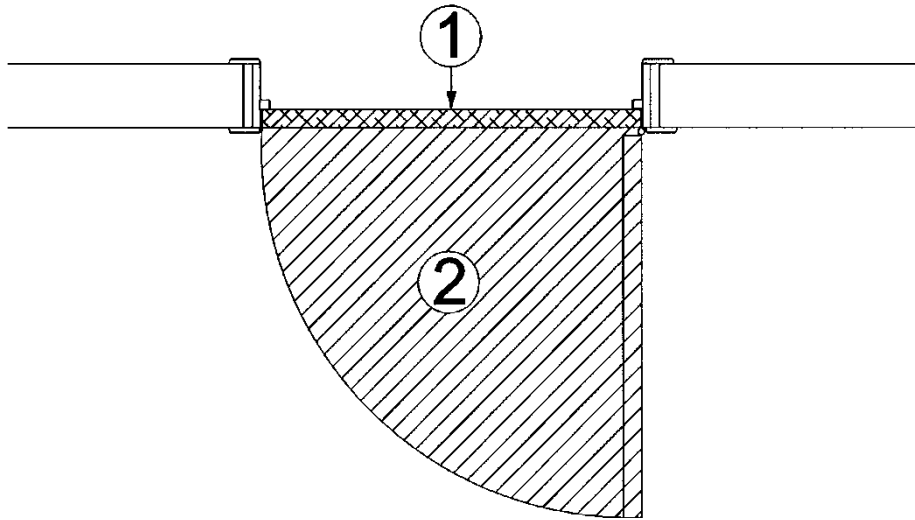

Fig. 12 : Planéité du sol

## 10 Conditions

- A. Le présent agrément technique se rapporte exclusivement au produit mentionné dans l'en-tête de cet agrément technique.
- B. Seuls le titulaire d'agrément et, le cas échéant, le distributeur, peuvent revendiquer l'application de l'agrément technique.
- C. Le titulaire d'agrément et, le cas échéant, le distributeur ne peuvent pas utiliser le nom et le logo de l'UBAtc, la marque ATG, l'agrément technique ou le numéro d'agrément pour des évaluations de produit non conformes à l'agrément technique ou pour un produit, kit ou système et concernant ses propriétés ou caractéristiques ne faisant pas l'objet de l'agrément technique.
- D. Des informations mises à disposition de quelque manière que ce soit d'utilisateurs (potentiels) du produit traité dans l'agrément technique (par ex. des maîtres d'ouvrage, entrepreneurs, architectes, prescripteurs, concepteurs, etc.) par le titulaire d'agrément, le distributeur ou un entrepreneur agréé ou par leurs représentants ne peuvent pas être incomplètes ou en contradiction avec le contenu de l'agrément technique ni avec les informations auxquelles il est fait référence dans l'agrément technique.
- E. Le titulaire d'agrément est toujours tenu de notifier à temps et préalablement d'éventuelles adaptations des matières premières et produits, des directives de mise en œuvre et/ou du processus de production et de mise en œuvre et/ou de l'équipement à l'UBAtc, à l'opérateur d'agrément et à l'opérateur de certification. En fonction des informations communiquées, l'UBAtc, l'opérateur d'agrément et l'opérateur de certification évalueront la nécessité d'adapter ou non l'agrément technique.
- F. L'agrément technique a été élaboré sur la base des connaissances et informations techniques et scientifiques disponibles, assorties des informations mises à disposition par le demandeur et complétées par un examen d'agrément prenant en compte le caractère spécifique du produit. Néanmoins, les utilisateurs demeurent responsables de la sélection du produit, tel que décrit dans l'agrément technique, pour l'application spécifique visée par l'utilisateur.
- G. Les références à l'agrément technique devront être assorties de l'indice ATG (ATG 3045) et du délai de validité.
- H. L'UBAtc, l'opérateur d'agrément et l'opérateur de certification ne peuvent pas être tenus responsables d'un(e) quelconque dommage ou conséquence défavorable causés à des tiers (e.a. à l'utilisateur) résultant du non-respect, dans le chef du titulaire d'agrément ou du distributeur, des dispositions de l'article 10.

Cet Agrément Technique a été publié par l'UBAtc, sous la responsabilité de l'Opérateur d'Agrément, ANPI, et sur base de l'avis favorable du Groupe Spécialisé « PROTECTION PASSIVE CONTRE L'INCENDIE », accordé le 7 avril 2020.

Par ailleurs, l'Opérateur de Certification, ANPI, a confirmé que la production satisfait aux conditions de certification et qu'une convention de certification a été conclue avec le titulaire d'agrément.

Date de publication : 11 octobre 2021.

Pour l'UBAtc, garant de la validité du processus d'agrément



Eric Winnepenninckx,  
Secrétaire général



Benny de Blaere,  
Directeur

Pour l'Opérateur d'Agrément et de Certification



Alain Verhoyen,  
Directeur général



Edwige van Wesemael,  
Directeur Technique

L'Agrément Technique reste valable, à condition que le produit, sa fabrication et tous les processus pertinents à cet égard :

- soient maintenus, de sorte à atteindre au minimum les résultats d'examen tels que définis dans cet Agrément Technique ;
- soient soumis au contrôle continu de l'Opérateur de Certification et que celui-ci confirme que la certification reste valable.

Si ces conditions ne sont plus respectées, l'Agrément Technique sera suspendu ou retiré et le texte d'agrément supprimé du site Internet de l'UBAtc. Les agréments techniques sont actualisés régulièrement. Il est recommandé de toujours utiliser la version publiée sur le site Internet de l'UBAtc ([www.butgb-ubatc.be](http://www.butgb-ubatc.be)).

La version la plus récente de l'Agrément Technique peut être consultée grâce au code QR repris ci-contre.



l'UBAtc asbl est notifié par le SPF Économie dans le cadre du Règlement (UE) n°305/2011.

Les opérateurs de certification désignés par l'UBAtc asbl fonctionnent conformément à un système susceptible d'être accrédité par BELAC ([www.belac.be](http://www.belac.be)).

L'UBAtc asbl est un organisme d'agrément membre de :



European Organisation for Technical Assessment

[www.eota.eu](http://www.eota.eu)



Union européenne pour l'Agrément Technique  
dans la construction

[www.ueatc.eu](http://www.ueatc.eu)



World Federation of Technical Assessment  
Organisations

[www.wftao.com](http://www.wftao.com)