



TROUW AAN KWALITEIT

CERTIFICAAT

BA-1041-3091 - versie 2



ANPI certificeert dat de firma

Hörmann Belgium NV
Vrijheidweg 13
3700 Tongeren
België

ertoe gemachtigd is gebruik te maken van het merk van overeenkomstigheid **BENOR-ATG** op de

Enkele en dubbele brandwerende metalen opdekdeuren EI₁ 30

van het type

HBE 30 OD

Door het aanbrengen van dit merk op een product, verzekert de firma dat dit product vervaardigd werd overeenkomstig de beschrijving in de technische goedkeuring ATG met certificatie **ATG 3091** met brandwerendheid **EI₁ 30** volgens de norm EN 1634-1:2014.

Dit certificaat werd afgeleverd onder de door ANPI bepaalde voorwaarden en blijft geldig zolang de testmethoden en/of de toezichtsaudits vermeld in de reglementen die toegepast werden om de prestatie van de verklaarde kenmerken vast te leggen niet veranderen en het product of de productieomstandigheden niet fundamenteel worden gewijzigd.

Louvain-la-Neuve, 17 juni 2024

Marie Majerus
Certification Manager



asbl **ANPI** vzw - Association Nationale pour la Protection contre l'Incendie et l'Intrusion
Parc scientifique Fleming - Granbonpré 1 B-1348 Louvain-La-Neuve

cert@anpi.be www.anpi.be

Dit certificaat mag enkel in zijn geheel en zonder enige wijziging gereproduceerd worden.



LA QUALITÉ EN CONFIANCE

CERTIFICAT

BA-1041-3091 - version 2



ANPI certifie que la firme

Hörmann Belgium NV
Vrijheidweg 13
3700 Tongeren
Belgique

est autorisée à faire usage de la marque de conformité **BENOR-ATG** sur les

**Portes résistant au feu, à recrouvement, simples et doubles, métalliques,
EI₁ 30**

du type

HBE 30 OD

Par l'application de cette marque sur un produit, la firme atteste que ce produit est réalisé selon la description de l'agrément technique ATG avec certification **ATG 3091** avec une résistance au feu **EI₁ 30** selon la norme EN 1634-1:2014.

Ce certificat est délivré aux conditions définies par ANPI et reste valable aussi longtemps que les méthodes d'essai et/ou les audits de surveillance repris dans les règlements, utilisés pour évaluer les performances des caractéristiques déclarées, ne changent pas et pour autant que ni le produit, ni les conditions de fabrication ne soient modifiés de manière significative.

Louvain-la-Neuve, le 17 juin 2024

Marie Majerus
Certification Manager



asbl **ANPI** vzw - Association Nationale pour la Protection contre l'Incendie et l'Intrusion
Parc scientifique Fleming - Granbonpré 1 B-1348 Louvain-La-Neuve

cert@anpi.be www.anpi.be

Ce certificat ne peut être reproduit que dans son intégralité et sans aucune modification.



CONFIDENT OF QUALITY

CERTIFICATE

BA-1041-3091 - version 2



ANPI certifies that the company

Hörmann Belgium NV
Vrijheidweg 13
3700 Tongeren
Belgium

is authorised to use the conformity mark **BENOR-ATG** on the

Single and double fire resistant metal rebated doors EI₁ 30

of the type

HBE 30 OD

By affixing this mark to a product, the company assures that this product has been manufactured in accordance with the description in the technical approval ATG with certification **ATG 3091** with fire resistance **EI₁ 30** according to the standard EN 1634-1:2014.

This certificate has been issued under the conditions set by ANPI and remains valid as long as the test methods and/or surveillance audits mentioned in the regulations applied to determine the performance of the declared characteristics do not change and the product or the production conditions are not fundamentally altered.

Louvain-la-Neuve, 17 June 2024

Marie Majerus
Certification Manager



asbl **ANPI** vzw - Association Nationale pour la Protection contre l'Incendie et l'Intrusion
Parc scientifique Fleming - Granbonpré 1 B-1348 Louvain-La-Neuve

cert@anpi.be www.anpi.be

This certificate may only be copied completely and without any alteration.

Technische Goedkeuring ATG met Certificatie	
 ATG 3091	BRANDWERENDE, ENKELE EN DUBBELE, METALEN OPDEKDEUREN EI₁ 30 HBE 30 OD Geldig van 16/8/2022 tot 15/8/2027
 Instituut voor Brandveiligheid vzw Ottengemsesteenweg Zuid 711 9000 Gent Tel +32 (0)9 240 10 80 infoNL@ISIBfire.be www.ISIBfire.be	 ANPI vzw - Divisie Certificatie Parc scientifique Fleming Grandbonpré 1 1348 Louvain-la-Neuve certification@anpi.be www.anpi.be

Goedkeuringshouder:

Hörmann Belgium NV
Vrijheidweg 13
3700 TONGEREN
Tel.: +32 (0) 12 39 92 22
E-mail: info@hormann.be
Website: www.hormann.be

1 Doel en draagwijdte van de Technische Goedkeuring

Deze Technische Goedkeuring betreft een gunstige beoordeling van het product (zoals hierboven beschreven) door de door de BUTgb aangeduide onafhankelijke goedkeuringsoperatoren, ISIB en ANPI, voor de in deze technische goedkeuring vermelde toepassing.

De Technische Goedkeuring legt de resultaten vast van het goedkeuringsonderzoek. Dit onderzoek bestaat uit: de identificatie van de relevante eigenschappen van het product in functie van de beoogde toepassing en de plaatsings- of verwerkingswijze ervan, de opvatting van het product en de betrouwbaarheid van de productie.

De Technische Goedkeuring heeft een hoog betrouwbaarheidsniveau door de statistische interpretatie van de controleresultaten, de periodieke opvolging, de aanpassing aan de stand van zaken en techniek en de kwaliteitsbewaking van de Goedkeuringshouder.

De Goedkeuringshouder moet de onderzoeksresultaten, opgenomen in de Technische Goedkeuring, in acht te nemen bij het ter beschikking stellen van informatie aan een partij. De BUTgb of de Certificatieoperator kunnen de nodige initiatieven ondernemen indien de Goedkeuringshouder dit niet of niet voldoende uit eigen beweging doet.

De Technische Goedkeuring en de certificatie van de overeenkomstigheid van het product met de Technische Goedkeuring, staan los van individueel uitgevoerde werken, de aannemer en/of architect zijn uitsluitend verantwoordelijk voor de overeenstemming van de uitgevoerde werken met de bepalingen van het bestek.

De Technische Goedkeuring behandelt, met uitzondering van specifiek opgenomen bepalingen, niet de veiligheid op de bouwplaats, gezondheidsaspecten en duurzaam gebruik van grondstoffen. Bijgevolg is de BUTgb niet verantwoordelijk voor enige schade die zou worden veroorzaakt door het niet naleven door de Goedkeuringshouder of de aannemer(s) en/of de architect van de bepalingen m.b.t. veiligheid op de bouwplaats, gezondheidsaspecten en duurzaam gebruik van grondstoffen.

In overeenstemming met § 5.1 van bijlage 1 van het KB van 7 juli 1994 tot vaststelling van de basisnormen voor de preventie van brand en ontploffing waaraan de gebouwen moeten voldoen en de wijzigingen eraan worden met "deuren" bouwelementen bedoeld die in een wandopening geplaatst worden, bestemd om doorgang mogelijk te maken en te verhinderen. Een deur is samengesteld uit één of meer beweegbare delen (deurvleugels), een vast gedeelte (deuromlijsting met of zonder boven- en/zijpanelen), ophangings-, sluitings- en werkingsonderdelen en de verbinding met de wand.

De **brandwerendheid van de deuren** wordt bepaald op basis van resultaten van proeven verricht volgens de norm NBN 713-020 "Weerstand tegen brand van bouwelementen", uitgave 1968, en Addendum 1 aan deze norm, uitgave 1982, of NBN EN 1634-1, uitgave 2008. De toekenning van het BENOR-merk is gebaseerd op het geheel van de proefverslagen samen met de mogelijke interpolaties en extrapolaties en niet alleen op basis van elk proefverslag afzonderlijk.

De aanwezigheid van het **BENOR/ATG-merk** op een deur bevestigt dat de in de hierna volgende beschrijving opgenomen elementen, indien beproefd volgens NBN 713-020 of NBN EN 1634-1, de op het BENOR/ATG-label aangeduide **brandwerendheid** zullen vertonen in de volgende voorwaarden:

- naleving van de procedure opgesteld in uitvoering van het Algemeen reglement en van het Bijzonder Gebruiks- en Controle-Reglement van het BENOR/ATG-merk in de sector van de passieve brandbescherming;
- naleving van de bij de deur geleverde plaatsingsvoorschriften, opgenomen in § 6 van onderhavige goedkeuring (raadpleegbaar op www.butgb-ubatc.be).

De **duurzaamheid**, de **gebruiksgeschiktheid** en de **veiligheid** van de deuren worden onderzocht op basis van resultaten van proeven verricht volgens de Eengemaakte Technische Specificaties STS 53.1 "Deuren" (uitgave 2006).

De **technische goedkeuring** wordt afgeleverd door de BUTgb vzw. De **machtiging tot gebruik van het BENOR/ATG-merk** wordt verleend door ANPI en is afhankelijk van de uitvoering in de fabriek van een doorlopende fabricatiecontrole en van periodieke externe controles uitgevoerd door een afgevaardigde van de door ANPI aangeduide inspectie-instelling op de in de fabriek vervaardigde elementen.

Teneinde voldoende zekerheid te hebben omtrent een correcte plaatsing van de brandwerende deur, is het aan te bevelen de deuren te laten plaatsen door plaatsers gecertificeerd door een hiertoe geaccrediteerd organisme, zoals ISIB. Dergelijke certificatie wordt afgeleverd op basis van een opleiding en een praktische proef, waarin het correct lezen en toepassen van de plaatsingsvoorschriften wordt geëvalueerd.

Door het aanbrengen van het ISIB-label, d.i. een transparant plaatje met de vermelding van het certificatenummer van de plaatser van onderstaande vorm (diameter: 22 mm), dat bovenop het BENOR/ATG-label wordt aangebracht, en het afleveren van een plaatsingsattest, verzekert de gecertificeerde plaatser dat de plaatsing van het deurgeheel conform § 6 van deze goedkeuring werd uitgevoerd en neemt deze laatste hiervoor ook de verantwoordelijkheid.



Door het aanbrengen van dit label, onderwerpt de gecertificeerde plaatser zich aan een periodieke controle uitgevoerd door het certificatie-organisme.

2 Voorwerp

2.1 Toepassingsdomein

Brandwerende metalen draaideuren **HBE-30 OD**:

- met een brandwerendheid van 30 minuten (Rf ½ h volgens NBN 713.020 en EI₁ 30 volgens EN 13501-2, bepaald op basis van onderstaande beproevingsverslagen:

Nummers van de beproevingsverslagen	
Ift Rosenheim GmbH (Duitsland)	
Enkele deuren:	Dubbele deuren:
271 31850, 271 31852, 271 39001, 271 39002, 12-000150-PR02, 12-001603-PR01, 12-001603-PR02, 12-001686-PR01, 14-000632-PR02, 14-000632-PR03, 14-000633-PR02, 14-000633-PR03, 14-001624-PR02, 14-001790-PR01, 14-001791-PR01	271 27142-1, 271 27142-2, 11-002957-PR01, 13-001249-PR01, 13-003637-PR01, 14-001524-PR01, 14-001785-PR01, 14-002676-PR01, 14-003226-PR01
iBMB,MPA Braunschweig (Duitsland)	
Enkele deuren:	Dubbele deuren:
3317/488/13, 3379/496/13	

- behorend tot volgende categorie:
 - enkele metalen opdekdeuren met metalen omlijsting, al dan niet beglaasd;
 - dubbele metalen opdekdeuren met metalen omlijsting, al dan niet beglaasd;
- waarvan de prestaties volgens STS 53.1 werden bepaald op basis van onderstaande beproevingsverslagen:

Nummers van de beproevingsverslagen
Ift Rosenheim GmbH (Duitsland)
201 29192/9, 201 34625, 11-002712-PR01, 11-002712-PR02, 11-002855-PR01, 11-002856-PR01, 12-002567-PR01, 13-002513-PR04, 13-002513-PR12

Deze deuren worden geplaatst in muren uit beton of metselwerk of cellenbeton met een minimale dikte van 120 mm en een voldoende mechanische stabiliteit, of in de lichte scheidingswanden beschreven in onderhavige goedkeuring.

Wanneer deuren in serie geplaatst worden, dienen zij onderling gescheiden te zijn door een penant die tenminste dezelfde eigenschappen inzake brandwerendheid en mechanische stabiliteit heeft als de wand waarin ze geplaatst zijn.

De muuropeningen moeten voldoen aan de voorschriften van § 6.1 om de deuren te kunnen plaatsen volgens de voorwaarden opgelegd in § 6.

De vloerbekleding in de muuropeningen is hard en vlak zoals tegels, parket, beton of linoleum.

2.2 Merking en controle

Deze deuren maken het voorwerp uit van de geïntegreerde procedure BENOR/ATG, waardoor de fabrikant de machtiging tot gebruik van het hieronder voorgestelde BENOR/ATG-merk bekommt.

Het BENOR/ATG-merk heeft de vorm van een dun zelfklevend plaatje (diameter: 22 mm) volgens onderstaand model:



De labels zijn genummerd en worden uitsluitend door ANPI aan de fabrikant geleverd.

Het merk wordt tijdens de productie door de fabrikant op de bovenste helft van de smalle zijde langs de scharnierzijde van de deurvleugel gekleefd.

De omlijsting dient niet van een merk te worden voorzien.

Enkel door het aanbrengen van het BENOR/ATG-merk op een deurelement, verzekert de fabrikant dat dit element werd vervaardigd overeenkomstig de beschrijving van het bouwelement in de onderhavige goedkeuring, d.w.z.:

Element	Conform paragraaf
Materialen	3
Deurvleugel	
– beschrijving	4.1.1
– afmetingen	4.1.1.8
Omlijsting	4.1.2
Hang- en sluitwerk ⁽¹⁾	4.1.3
Toebehoren ⁽²⁾	4.1.3.3
⁽¹⁾ : Indien van toepassing	
⁽²⁾ : Indien deze op het leveringsdocument vermeld zijn	

2.3 Levering en controle op de bouwplaats

Onderhavige technische goedkeuring ATG met certificaat kan worden geraadpleegd op www.butgb-ubatc.be. Dit laat de opleveringscontroles na plaatsing toe.

Deze controles op de bouwplaats omvatten:

- de controle van de aanwezigheid van het BENOR/ATG-merk op de deurvleugel,
- de controle van de overeenkomstigheid van de elementen beschreven in onderstaande tabel,
- de controle van de overeenkomstigheid van de plaatsing met de beschrijving van deze goedkeuring.

De controles vermeld in punten 2 en 3 omvatten in het bijzonder:

Element	Te controleren volgens paragraaf
Plaatsingsmaterialen	6.2.1
Afmetingen	4.1.1.8
Toebehoren ⁽³⁾	4.1.3.3
Plaatsing	6
⁽³⁾ : Indien deze niet op het leveringsdocument vermeld zijn	

2.4 Bemerkingen met betrekking tot bestek-voorschriften

De brandwerende deuren beschikken over bijzondere eigenschappen die hen toelaten om in gesloten toestand de brandwerende eigenschappen van de muur waarin zij geplaatst zijn te vervolledigen.

Deze bijzondere prestaties kunnen in het algemeen enkel bekomen worden door een specifieke constructie van de deur en hangen af van de zorg waarmee de plaatsing van het ganse deurelement gebeurt (zie § 2.3 "Levering en controle op de bouwplaats").

Hieruit volgt dat de elementen van de deur (deurvleugel, omlijsting, hang- en sluitwerk, afmetingen, eventuele toebehoren, enz.) gekozen moeten worden binnen de beperkingen van onderhavige goedkeuring (zie § 2.3 "Levering en controle op de bouwplaats").

3 Materialen ⁽⁴⁾

De commerciële naam en de karakteristieken van elk der samenstellende materialen zijn gekend door het BENOR/ATG bureau. Ze worden steekproefsgewijze geverifieerd door een afgevaardigde van de door ANPI aangeduide inspectie-instelling.

3.1 Deurvleugel

- Geplooid staalplaat, dikte: 0,8 mm – 1,5 mm
- Geplooid staalplaat met decoratieve folie, dikte: 0,6 mm – 0,8 mm (staalplaat) + 0,2 mm (folie)
- Stalen verstevigingsplaten ter plaatse van hang- en sluitwerk, dikte: 3 mm
- Stalen verstevigingsprofiel ter plaatse van deursluiser, dikte: 1,5 mm
- Sandwichpaneel, nominale dikte: 64 mm
- Isolatieplaat, dikte: 8 mm, 9,5 mm en 15 mm
- Schuimvormend product, sectie: 60 mm x 2 mm
- Schuimvormend product in aluminiumfolie, afmetingen: 165 mm x 85 mm x 3 mm
- Schuimvormend product op basis van grafiet in beschermingsfolie, afmetingen: 38 mm x 60 mm x 2 mm

⁽⁴⁾: De toegelaten afwijkingen op de vermelde karakteristieken van de materialen bij werfcontroles zijn weergegeven in onderstaande tabel:

Materiaalkarakteristiek	Toegestane afwijking
Dikte metaal	± 0,1 mm
Dikte schuimvormend product	± 0,2 mm
Breedte schuimvormend product	± 1,0 mm

De toegelaten afwijkingen op de vermelde karakteristieken van de materialen tijdens de productiecontroles zijn weergegeven in onderstaande tabel:

Materiaalkarakteristiek	Toegestane afwijking
Dikte metaal (mm)	± 0,05 mm
Dikte schuimvormend product (mm)	± 0,2 mm
Breedte schuimvormend product (mm)	± 1,0 mm
Sectie dichtingsprofiel (mm x mm)	± 1,0 mm
Dikte sandwichpaneel (mm)	± 1,0 mm
Dikte beglazing (mm)	± 1 mm

3.2 Omlijsting

- Geplooide staalplaat, dikte: 2 mm
- Zelfklevende stroken schuimvormend product op basis van grafiet in beschermingsfolie, dikte: 2 mm
- Mortel

3.3 Hang- en sluitwerk

- Stalen scharnieren:
 - Schwarte: FH 615-07, KO/FE 615-20, KO 621-03, FH 631-01-KO/FE, knoophoogte: 169 mm, knoopdiameter: 27 mm
- Sloten:
 - ECO 110, 111 (E), 112, 113, 114, 121 E
 - BKS 1201, 1206, 2117, 2320, 2321
 - Dorma SVP 4000, 5000, 6000
 - Eff Eff 709
- Krukken (zie § 4.1.3.2)
- Grendels (zie § 4.1.3.2)
- Toebehoren (zie § 4.1.3.3)

3.4 Scheidingswand

Zie § 4.3

4 Elementen (4)

4.1 Enkele en dubbele opdekdeuren zonder bovenpaneel

4.1.1 Deurvleugel (fig. 1 tot 7)

De deurvleugel bestaat uit:

4.1.1.1 Een zelfdragende doos

Een zelfdragende doos bestaande uit een metalen basisdoos uit geplooide staalplaat.

Ter plaatse van de scharnieren, de dievenklauwen en het slot is de binnenzijde van de metalen basisdoos voorzien van stalen verstevigingsplaten (dikte: 3 mm), die aan de basisdoos worden gekleefd en gerivetteerd.

Bij deuren met een inbouwbreedte inclusief, ≥ 1250 mm wordt ter plaatse van de bovenzijde van de deurvleugel een verstevigingsplaat (sectie: 60 mm x 3 mm) op de smalle kant van de basisdoos gekleefd en gerivetteerd.

Een verstevigingsprofiel voor de bevestiging van de deursluiser wordt aan de basisdoos of aan het deksel verlijmd.

De metalen basisdoos wordt inwendig opgevuld met sandwichpanelen (dikte: 64 mm, oppervlaktemassa: 28 kg/m²), die tegen de dagvlakken van de deurvleugel worden verlijmd.

Ter plaatse van de slotkast en bovenaan de deurvleugel worden stroken isolatiemateriaal aangebracht in plaats van de sandwichpanelen.

De deurvleugel wordt voorzien van schuimvormend product:

- afmetingen: 38 mm x 60 mm x 2 mm, ter plaatse van de dievenklauwen;
- dikte: 2 mm, ter plaatse van de bovenste smalle rand van de deurvleugel, tussen de slotkast en de opvulling, bovenaan de deurvleugel en tussen de stroken isolatiemateriaal en het dagvlak.
- De slotkast wordt langs één zijde beschermd door middel van schuimvormend product langs beide zijden beschermd met aluminiumfolie, afmetingen: 165 mm x 85 mm x 3 mm.

De basisdoos wordt afgedicht door middel van een deksel uit geplooide staalplaat dat over de basisdoos wordt geklemd en tegen de kern wordt verlijmd. Ter plaatse van de onderzijde van de deurvleugel wordt het deksel voorzien van een bijkomende plooi zodat het van bovenaf over de opstaande kant van de onderregel kan geschoven worden. De deurvleugel kan ofwel met een dunne opdek, ofwel met een dikke opdek worden uitgevoerd.

De rakende zijden van de deurvleugels van een dubbele deur worden uitgevoerd met sponning en tegensponning (zie figuur 7).

De aanslag van de rakende zijde van de dienstvleugel wordt voorzien van een strook schuimvormend (sectie: 10 mm x 2 mm).

De rakende zijde van de standvleugel wordt voorzien van een strook schuimvormend product (sectie: 10 mm x 6,5 mm) en van een dempingsprofiel.

4.1.1.2 Een isolerende kern

De isolatie van de deurvleugel wordt gerealiseerd door de opvulling met de sandwichpanelen en de stroken isolatiemateriaal (zie § 4.1.1.1).

4.1.1.3 Schuimvormend product

Zie § 4.1.1.1.

4.1.1.4 De dagvlakken

Zie § 4.1.1.1.

4.1.1.5 Afwerking

De dagvlakken van de deurvleugel(s) kunnen volgende afwerkingen krijgen:

- een verflaag, natlak of poedercoating
- één van onderstaande bekledingen met een maximale dikte van 1,5 mm:
 - een houtfineerlaag, houtsoort naar keuze
 - een gelamineerde kunststofsplaat
 - een P.V.C.-bekleding
 - een textielbekleding

4.1.1.6 Beglazing

De deurvleugel kan desgevallend door de fabrikant worden voorzien van een rechthoekige brandwerende beglazing van onderstaand type:

Type	Min. dikte
Promaglas 30/17 (Promat)	17 mm

De afmetingen van de beglazing voldoen aan onderstaande voorwaarden:

Max. afmetingen	Eén
Max. opp. / beglazing	1,84 m ²
Max. hoogte / beglazing	2130 mm

De opening voorzien in de deurvleugel voor het plaatsten van de beglazing wordt rondom voorzien van een kader bestaande uit stalen U-profielen, sectie: 30 mm x 65 mm x 30 mm x 2 mm, dat tussen beide dagvlakken is aangebracht. De beglazing wordt geplaatst op stelblokken (Roku FIL PL 1200, afmetingen: 15 mm x 25 mm x 5 mm) en bevestigd tussen stalen glaslatten (Z-profielen, afmetingen van de omschreven rechthoek: 46 mm x 26,5 mm, dikte: 2 mm), die om de max. 360 mm in de U-profielen worden vastgeschroefd. Tussen de glaslatten en de beglazing wordt een EPDM afdichtingsprofiel aangebracht.

De deurvleugel kan desgevallend eveneens worden voorzien van een ronde beglazing van bovenvermeld type met een maximale diameter van 530 mm.

De beglazing(en) moet(en) steeds omringd zijn door een volle sectie met een minimale breedte van:

	Volle sectie
S1, S2, S3, S4	165 mm

4.1.1.7 Brandwerend rooster

Niet van toepassing.

4.1.1.8 Afmetingen

De afmetingen van de deurvleugel met opdek in mm dienen binnen de volgende uiterste waarden te liggen.

De opgegeven dikte is deze, gemeten zonder afwerking en/of sierlijsten.

De afmetingen van de deurvleugel dienen zich tussen de volgende maximum- en minimumafmetingen te bevinden:

Toegelaten afmetingen		
	Maximum	Minimum
Hoogte	2825 mm	1845 mm
Breedte	1425 mm	500 mm
Oppervlakte	3,65 m ²	0,92 m ²
Dikte	65 - 68 mm	

Voor elke deurvleugel is de verhouding hoogte/breedte groter dan of gelijk aan 1.

4.1.2 Omlijstingen

De omlijstingen kunnen zowel driezijdig (verticale zijden en bovenzijde) als vierzijdig (rondom de deurvleugel) worden uitgevoerd, tenzij door reglementaire bepalingen verboden.

Indien de omlijsting 4-zijdig uitgevoerd is, wordt de onderzijde identiek aan de bovenste dwarsregel uitgevoerd. In dit geval wordt de onderzijde van de deurvleugel met een opdek analoog aan deze van de bovenzijde uitgevoerd.

4.1.2.1 Houten omlijstingen

Niet van toepassing.

4.1.2.2 Stalen omlijstingen

4.1.2.2.1 Type 1 – hoekomlijsting (figuur 8)

De omlijsting bestaat uit geplooid staal met een dikte van 2 mm.

De omlijsting is voorzien van schuimvormend product voorzien van een beschermingsfolie met een sectie van:

- 25 mm x 2 mm ter plaatse van de stijlen;
- 40 mm x 2 mm ter plaatse van de bovenregel;
- 8 mm x 2 mm ter plaatse van de slotplaat.

De omlijsting is voorzien van een dempingsprofiel.

De omlijsting wordt aan de muur bevestigd met behulp van bevestigingsbeugels en bijhorende schroeven en pluggen (min. 4 beugels per stijl, 1 beugel (enkele deur, inbouwbreedte > 1280 mm) of 3 (inbouwbreedte ≤ 1500 mm) / 4 (inbouwbreedte > 1500 mm) beugels (dubbele deur) ter plaatse van de bovenregel).

De ruimte tussen de muur en de omlijsting wordt opgevuld met behulp van mortel.

4.1.2.2.2 Type 2 – muuromvattende omlijsting (figuur 9)

De omlijsting bestaat uit geplooid staal met een dikte van 2 mm.

De omlijsting is voorzien van schuimvormend product voorzien van een beschermingsfolie met een sectie van:

- 25 mm x 2 mm ter plaatse van de stijlen;
- 40 mm x 2 mm ter plaatse van de bovenregel;
- 8 mm x 2 mm ter plaatse van de slotplaat.

De omlijsting is voorzien van een dempingsprofiel.

De omlijsting wordt aan de muur bevestigd met behulp van bevestigingsbeugels en bijhorende schroeven en pluggen (min. 4 beugels per stijl, 1 beugel (enkele deur, inbouwbreedte > 1280 mm) of 3 (inbouwbreedte ≤ 1500 mm) / 4 (inbouwbreedte > 1500 mm) beugels (dubbele deur) ter plaatse van de bovenregel).

De ruimte tussen de muur en de omlijsting wordt opgevuld met behulp van mortel.

4.1.3 Hang- en sluitwerk

4.1.3.1 Paumelles of scharnieren

Toegelaten scharnieren: zie § 3.3.

Elke deurvleugel wordt voorzien van minstens twee scharnieren. De onderste scharnier wordt op een afstand van 210 mm van de onderzijde geplaatst, de bovenste op een afstand van 250 mm van de bovenzijde. Een afwijking van ± 50 mm is toegestaan.

Dievenklauwen: elke deurvleugel wordt langs de scharnierzijde voorzien van één tot drie dievenklauwen (Ø 15 mm x 17 mm) die d.m.v. een schroefdraadverbinding in de verstevigingsprofielen worden bevestigd.

4.1.3.2 Sluitwerk

Sloten

- Toegelaten sloten: zie § 3.3.

Krukken

- Model en materiaal naar keuze met doorgaande metalen krukstaaf, met een sectie van 8 mm x 8 mm of 9 mm x 9 mm.

Vingerplaten of rozetten

- Model en materiaal naar keuze.

De vingerplaten of rozetten worden op de deurvleugel bevestigd met schroeven die max. 20 mm diep in de deurvleugel indringen.

Ze mogen echter eveneens bevestigd worden met doorgaande schroeven met een maximale diameter van 8 mm voor zover deze schroeven doorheen de slotkast gaan. Doorgaande schroeven die zich buiten de slotkast bevinden, mogen nochtans eveneens toegepast worden op voorwaarde dat achter de vingerplaten een strip schuimvormend product (Interdens, dikte: 1 mm) wordt aangebracht.

Grendels

De standvleugel van dubbele deuren wordt vergrendeld door middel van stangen op één van onderstaande manieren:

- automatische dubbelwerkende grendel met kantelhefboom van het type BKS B 1899 en schakelslot van het type BKS B 1895;
- automatische dubbelwerkende grendel met kantelhefboom van het type ECO 170 en schakelslot van het type BKS B 1895;
- dubbelwerkend tegenslot van het type BKS B 2390 en schakelslot van het type BKS B 1895;
- dubbelwerkend tegenslot voor elektrische sluitplaat van het type BKS B 2392 en bovenschoot van het type BKS B 1796.

De deuren worden steeds geleverd met ingebouwde sloten (en grendels).

4.1.3.3 Toebehoren

Alle hierboven beschreven deurvleugels mogen voorzien zijn van de volgende toebehoren, behalve indien door reglementaire bepalingen verboden:

- opgevezen deurknop, op de dagvlakken van de deurvleugel bevestigd met schroeven die maximaal 20 mm diep in de deurvleugel indringen. Ze mogen echter eveneens worden bevestigd met doorgaande schroeven (maximale diameter 8 mm), voor zover deze schroeven doorheen de slotkast gaan.
- bijkomende dievenklauwen
- deurspion Bäcker type 9250
- bodemdichting van één van onderstaande types:
 - Athmer Schall-Ex L 15
 - CCE Chronoseal
 - CCE Drop 20
 - Duraproof SG 3963
- elektrische deuropener van één van onderstaande types:
 - Assa Abloy Eff Eff 142
 - Assa Abloy Eff Eff 143
 - Dorma TV 500 met bijzetslot Dorma TV-Z510
- vergrendelingscontact:
 - Honeywell 031309.06
 - Meder electronic KSS-1A70-BV333
 - Magnetische vergrendeling Bosch SPE
- inbouwkabelovergang Link KÜ 370
- bedieningsautomaat Geze HDO 200 Slimdrive EMD-F met sensorlijst Geze GC 338
- opgebouwd mechanisme dat de deur tot sluiten dwingt (in geval van brand), met of zonder mechanisme om de deur open te houden.
- sluitvolgorderegelaars: de dubbele zelfsluitende deuren in geval van brand worden uitgerust met een sluitvolgorderegelaar.

4.2 Opdekdeuren met bovenpaneel

Niet van toepassing.

4.3 Opdekdeuren in lichte scheidingswanden

4.3.1 Enkele en dubbele opdekdeuren met of zonder bovenpaneel in scheidingswanden op basis van gipskartonplaten.

In onderstaande paragraaf wordt een beschrijving gegeven van de lichte scheidingswanden waarin de hierboven beschreven deurelementen kunnen geplaatst worden. De lichte scheidingswanden vallen niet onder deze technische goedkeuring met certificaat.

4.3.1.1 De scheidingswand

De scheidingswand bestaat uit een houten of metalen raamwerk, aan beide zijden bekleed met twee lagen gipskartonplaten.

4.3.1.1.1 Het raamwerk

4.3.1.1.1.1 Houten raamwerk

Niet van toepassing

4.3.1.1.1.2 Metalen raamwerk

Het metalen raamwerk uit Metal Stud-profielen bestaat uit twee horizontale randprofielen, twee randstijlen en tussenstijlen.

De bovenste en onderste dwarsregel bestaan uit een verzinkt stalen U-profiel (type MSH 75 of hoger) met een minimale sectie van 40 x 75 x 40 x 0,6 mm. De rand- en tussenstijlen bestaan uit verzinkt stalen C-profielen (type: MSV 75 of hoger) met een minimale sectie van 6 x 48 x 73,8 x 51 x 6 x 0,6 mm.

De randprofielen worden om de 800 mm aan de muur bevestigd met behulp van schroeven en bijbehorende PVC-pluggen. Tussen de randprofielen en de muur worden twee soepele isolatiebanden (handelsnaam: PE/30) met een initiële sectie van 30 mm x 6 mm samengedrukt.

De tussenstijlen worden met een maximale asafstand van 600 mm tussen de dwarsregels geklemd.

Langs beide zijden van de deuropening worden twee verticale stijlen (U-profielen, type: UA 75 of hoger, minimale sectie: 40 x 75 x 40 x 2 mm) aangebracht. Bovenaan en eventueel onderaan de deuropening wordt een dwarsregel (U-profielen, type: UA 75 of hoger, minimale sectie: 40 x 75 x 40 x 2 mm) aangebracht.

4.3.1.1.2 De wandpanelen

Beide zijden van het raamwerk worden bekleed met twee lagen vezelversterkte gipskartonplaten (type F, dikte: 2 x 12,5 mm). De eerste laag gipskartonplaten worden om de 500 mm à 600 mm aan de stijlen geschroefd met behulp van zelftappende schroeven met een lengte van 25 mm. De tweede laag gipskartonplaten worden om de 200 mm à 250 mm aan de stijlen geschroefd met behulp van zelftappende schroeven met een lengte van 35 mm. De platen van beide lagen worden met verspringende voegen aangebracht.

De voegen tussen de gipskartonplaten van de buitenste laag en tussen de gipskartonplaten en de muur worden afgewerkt met voegband en voeggips. De schroefkoppen worden eveneens afgewerkt met hetzelfde voeggips.

4.3.1.1.3 De isolatie

De ruimte tussen de gipskartonplaten kan eventueel worden gevuld met glas- of rotswol.

4.3.1.2 **Deurgeheel**

In deze lichte scheidingswanden zijn enkele en dubbele deuren bovenpaneel toegelaten.

4.3.1.2.1 **De deurvleugel**

De constructie van de deurvleugels is identiek aan deze beschreven in § 4.1.1.

4.3.1.2.2 **Het bovenpaneel**

Niet van toepassing.

4.3.1.2.3 **De omlijsting**

De omlijstingen beschreven in § 4.1.2 kunnen bij dit type scheidingswand worden toegepast. Bij de toepassing van hoekomlijstingen dient de smalle zijde van de opening in de wand voorzien voor de plaatsing van de deur eveneens te worden bekleed met twee lagen gipsplaten.

4.3.1.2.4 **Hang- en sluitwerk**

Het hang- en sluitwerk is identiek aan dit beschreven in § 4.1.3.

5 **Vervaardiging**

De deurvleugels en de omlijstingen worden vervaardigd in de productiecentra die aan het bureau zijn meegedeeld en die zijn vermeld in de controleovereenkomst afgesloten met ANPI, en worden gemerkt zoals beschreven in § 2.2.

De levering omvat:

- de volledig afgewerkte deurvleugel;
- de volledige omlijsting;
- het hang- en sluitwerk.

6 **Plaatsing**

De deuren dienen opgeslagen, behandeld en geplaatst te worden zoals voorzien in STS 53.1 voor gewone binnendeuren, rekening houdend met onderstaande plaatsingsvoorschriften.

6.1 **De muuropening**

De afmetingen van de muuropening worden zo bepaald dat de deuren kunnen worden geplaatst zoals beschreven in deze paragraaf en in § 4.1.2.2.

De zijkanten van de muuropening zijn effen.

De vlakheid van de vloer moet de beweging van de deur toelaten met de in § 6.4 voorgeschreven speling.

6.2 **Plaatsing van de omlijsting**

6.2.1 **Stalen omlijsting**

De omlijstingen zijn conform met § 4.1.2.2.

Zij worden in muren met een minimale dikte van 120 mm uit beton, metselwerk of in lichte scheidingswanden, beschreven in onderhavige goedkeuring, geplaatst.

Wanneer verschillende deuren in serie geplaatst worden, dienen zij onderling gescheiden te zijn door een penant die dezelfde eigenschappen en dezelfde stabiliteit heeft als de wand waarin zij geplaatst worden.

De omlijsting wordt haaks en loodrecht geplaatst.

De omlijsting wordt op minstens 4 bevestigingsplaatsen per stijl en minstens 1 (enkele deur) of 3 (dubbele deur) bevestigingsplaatsen aan de muur bevestigd door middel van bevestigingsbeugels, schroeven en bijhorende pluggen.

De ruimte tussen de tegenkast en de muur, evenals de ruimte tussen de aanvullende binnenkast en de muur wordt opgevuld met mortel.

6.3 **Plaatsing van de deurvleugel**

- Het BENOR/ATG-merk bevindt zich op de bovenste helft van de smalle kant van de deurvleugel langs de scharnierzijde.
- Insnijden, uitsnijden, inkorten, versmallen, verhogen of verbreden van de deurvleugel door de plaatser zijn niet toegelaten.
- Elke onvermijdelijke aanpassing moet door de fabrikant uitgevoerd worden conform de voorschriften van onderhavige goedkeuring.

6.3.1 **Scharnieren**

Toegelaten scharnieren: zie § 3.3 en § 4.1.3.1.

Elke deurvleugel wordt voorzien van minstens twee scharnieren en één tot drie dievenklauwen.

De onderste scharnier wordt op een afstand van 210 mm van de onderzijde geplaatst, de bovenste op een afstand van 250 mm van de bovenzijde.

Deuren met een inbouwhoogte tot 2000 mm worden voorzien van één dievenklauw. Deze wordt op een hoogte van 880 mm geplaatst. Deuren met een inbouwhoogte groter dan 2000 mm worden voorzien van een tweede dievenklauw, geplaatst op een hoogte van 1600 mm. Deuren met een inbouwhoogte groter dan 2375 mm worden voorzien van een derde dievenklauw, geplaatst op een hoogte van 1880 mm.

Een afwijking van ± 50 mm is toegestaan.

De scharnieren worden steeds geplaatst door de fabrikant.

6.3.2 **Sluitwerk**

Toegelaten krukken: zie § 4.1.3.2.

Toegelaten slot: zie § 4.1.3.2.

Het slot wordt steeds geplaatst door de fabrikant.

6.3.3 **Toebehoren**

Toegelaten toebehoren: zie § 4.1.3.3.

Alle toebehoren worden op de deurvleugel bevestigd met schroeven die niet meer dan 20 mm diep in de deurvleugel indringen en/of met lijm, tenzij uitdrukkelijk anders vermeld.

6.4 **Speling**

De maximaal toegelaten spelingen worden gegeven in onderstaande tabel.

De maximaal toegelaten speling tussen de deurvleugel(s) en de vloer dient bij de deur in gesloten toestand over de volledige dikte van de deurvleugel te worden gerespecteerd.

Teneinde na plaatsing het slepen van de deurvleugel op de vloer te voorkomen, dient de afwerking van de vloer te worden uitgevoerd, rekening houdend met de draairichting, aangeduid op de plannen, zodat de maximaal toegelaten speling, zoals beschreven in onderstaande tabel kan gerespecteerd worden.

Hier toe mag de vloer in de zwaai van de deur slechts beperkt oplopen.

Deze dient door de bedrijven verantwoordelijk voor de nivellering van de vloer zodanig uitgevoerd te worden dat het maximaal verschil tussen het laagste punt van de vloer onder de deur in gesloten toestand (zone 1 in figuur 10) en het hoogste punt in de zwaai van de deur (zone 2 in figuur 10), niet groter is dan de maximaal toegelaten speling tussen de deurvleugel en de vloer, verminderd met 2 mm.

Maximaal toegelaten spelingen (mm)	
Tussen deurvleugel en omlijsting	6
Tussen de deurvleugels van een dubbele deur	8
Tussen deurvleugel en vloer	12

De vloerbekleding dient hard en vlak te zijn, zoals tegels, parket, beton of linoleum.

De spelingen worden gemeten met een kaliber met een breedte van 10 mm.

7 Prestaties

De prestaties van de hiervoor beschreven deuren werden vastgesteld op basis van de volgende normen.

7.1 Brandwerendheid

NBN EN 13501-2 (uitgave 2007): op basis van proeven volgens NBN EN 1634-1 "Fire resistance test for door and shutter assemblies and openable windows" (uitgave 2001): **EI 30**.

NBN 713.020 "Weerstand tegen brand van bouwelementen" (uitgave 1968) en addendum 1 (uitgave 1982): **Rf ½ h**.

7.2 Prestaties volgens STS 53.1 "Deuren"

De proeven werden uitgevoerd volgens de STS 53.1 specificaties "Deuren", uitgave 2006, tenzij anders vermeld.

7.2.1 Dimensionele eisen

7.2.1.1 Afwijkingen op afmetingen en haaksheid

Conform NBN EN 951 en NBN EN 1529: **Klasse 3**

7.2.1.2 Afwijkingen op vlakheid

Conform NBN EN 952 en NBN EN 1530: **Klasse 2**

7.2.2 Functionele eisen

7.2.2.1 Weerstand tegen verticale hoekbelasting

Volgens NBN EN 947 en NBN EN 1192: **Klasse 4**

7.2.2.2 Weerstand tegen vervormingen door torsie

Volgens NBN EN 948 en NBN EN 1192: **Klasse 4**

7.2.2.3 Weerstand tegen schokken van zachte en zware voorwerpen

Volgens NBN EN 949 en NBN EN 1192: **Klasse 4**

7.2.2.4 Weerstand tegen harde schokken

Volgens NBN EN 950 en NBN EN 1192: **Klasse 4**

7.2.2.5 Proef op herhaald openen en sluiten

Volgens NBN EN 1191 en NBN EN 12400: **Klasse 6 (200.000 cycli)**

7.2.2.6 Bestandheid tegen hygrothermische verschillen

Niet van toepassing.

7.3 Besluit

Metalen draaideuren HBE 30 OD		
Prestatie	Klasse STS 53.1	EN-normen
Brandwerendheid	Rf ½ h	EI 30
Afmetingen en haaksheid	D3	3
Vlakheid	V2	2
Mechanische weerstand	M4	4
Gebruiksfrequentie	F6	6

8 Figuren

Lijst van de figuren:

- Figuur 1: verticale snede
- Figuur 2: detail bovenzijde
- Figuur 3: detail onderzijde
- Figuur 4: horizontale snede
- Figuur 5: detail slotzijde
- Figuur 6: detail scharnierzijde
- Figuur 7: detail rakende zijde dubbele deur
- Figuur 8: doorsnede hoekomlijsting
- Figuur 9: doorsnede muuromvattende omlijsting
- Figuur 10: vlakheid van de vloer

Legende:

- 1: geplooid staalplaat (met decoratieve folie)
- 2: sandwichpaneel
- 3: isolerende plaat
- 4: schuimvormend product
- 5: schuimvormend product in aluminiumfolie
- 6: schuimvormend product 10 mm x 2 mm
- 7: dempingsprofiel
- 8: schuimvormend product 40 mm x 2 mm
- 9: schuimvormend product 25 mm x 2 mm
- 10: schuimvormend product 8 mm x 2 mm
- 11: dempingsprofiel
- 12: scharnier
- 13: slot
- 14: grendel
- 15: bodemdichting

Dikke opdek

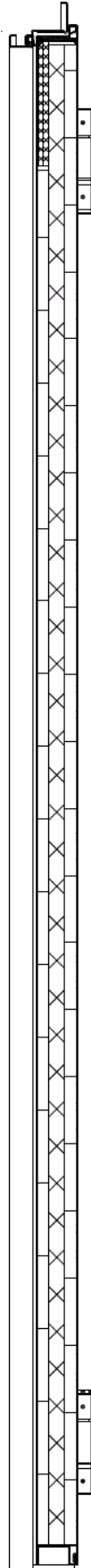

Dunne opdek

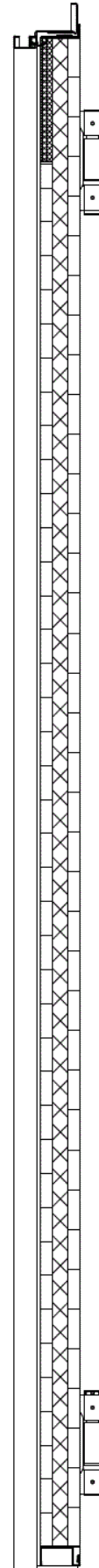

Fig. 1 Verticale snede

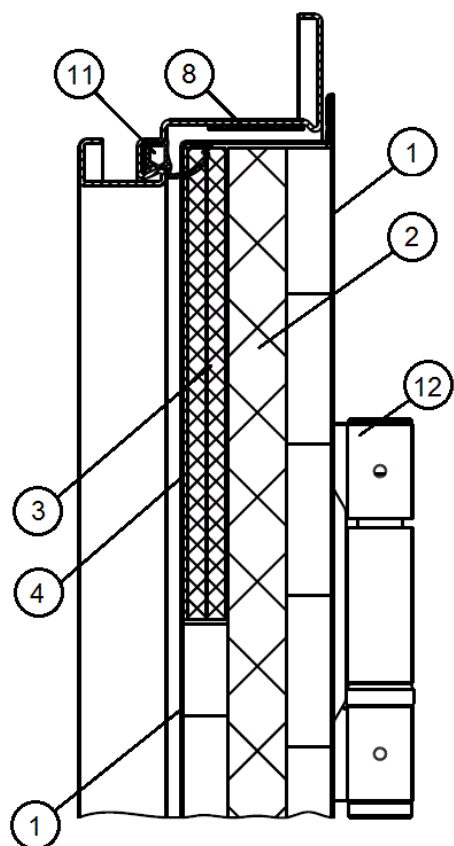
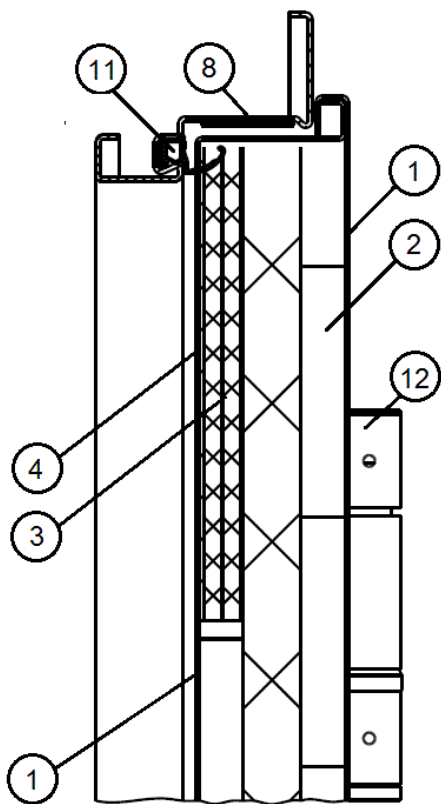
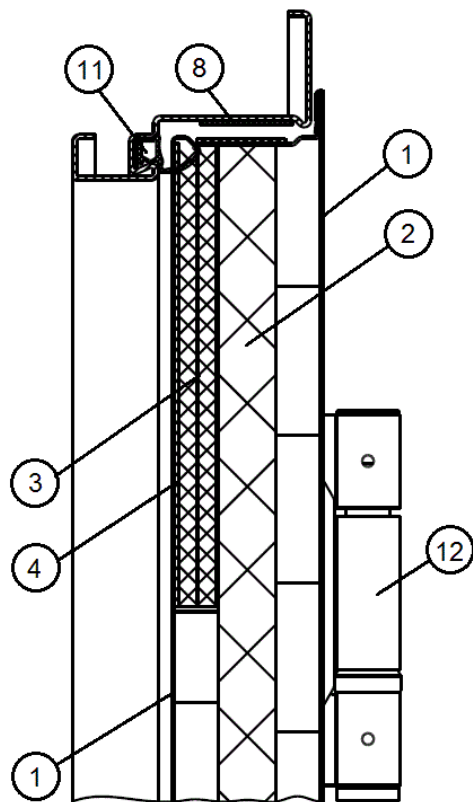
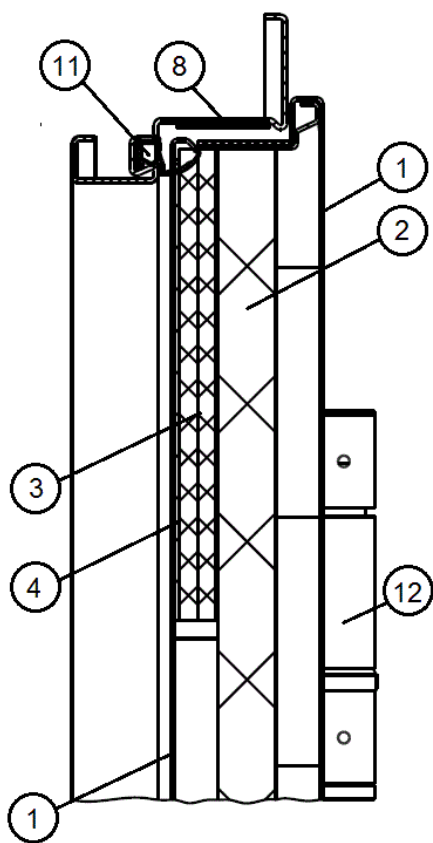

Fig. 2 Details bovenzijde

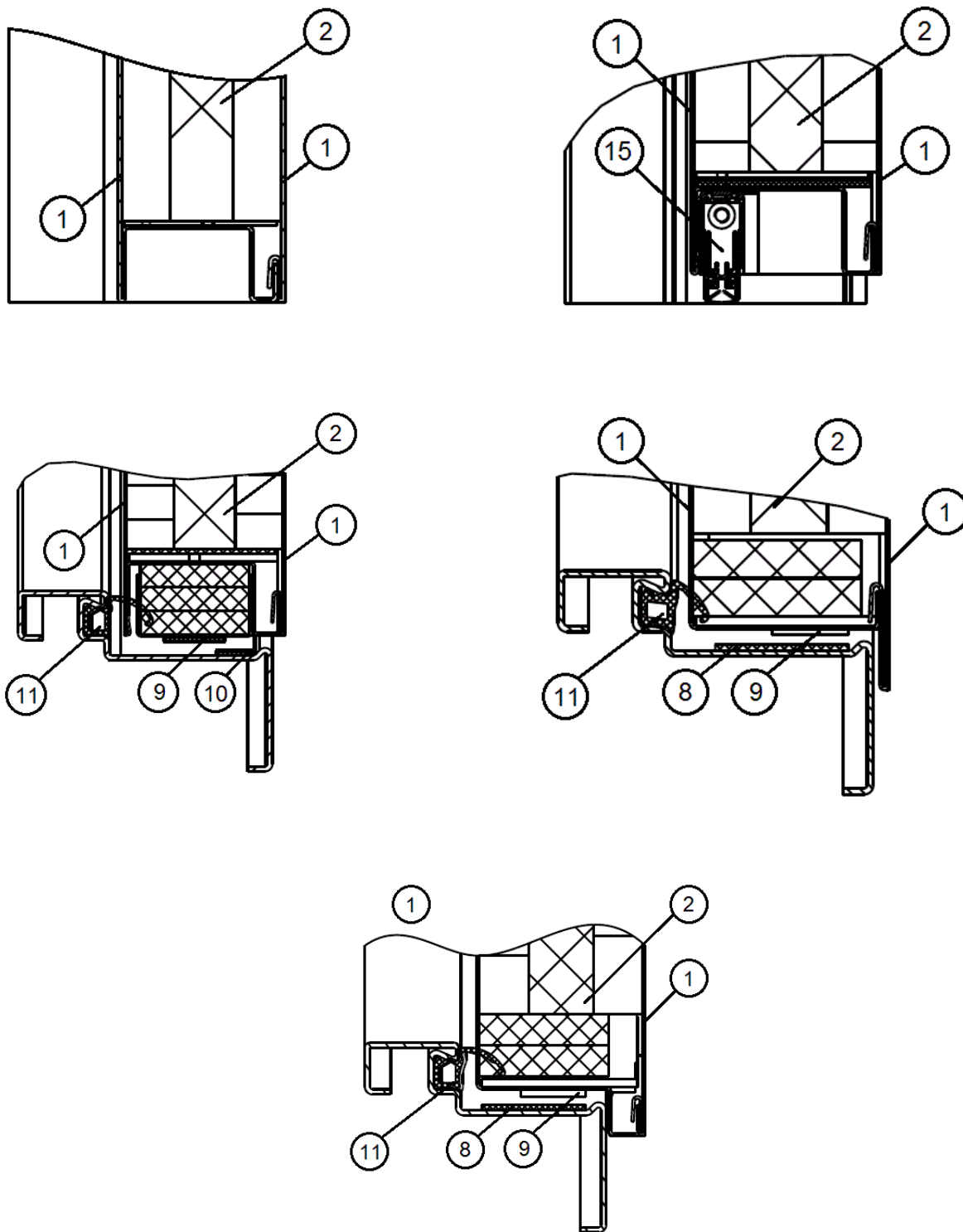
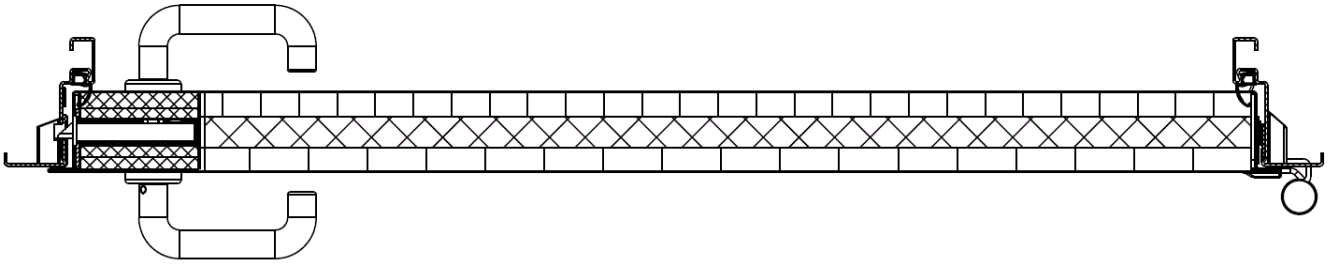

Fig. 3 Details onderzijde

Dunne opdek



Dikke opdek



Enkele deuren

Dunne opdek

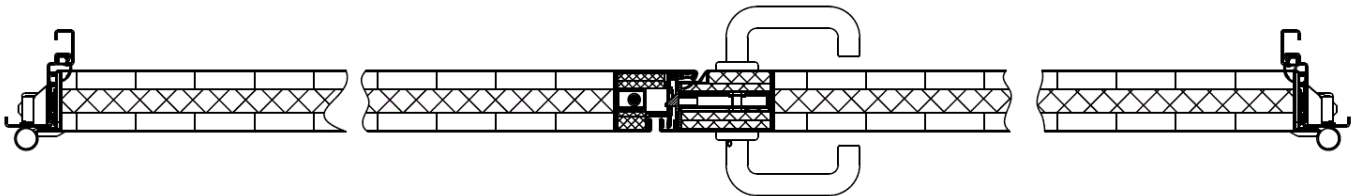

Dikke opdek

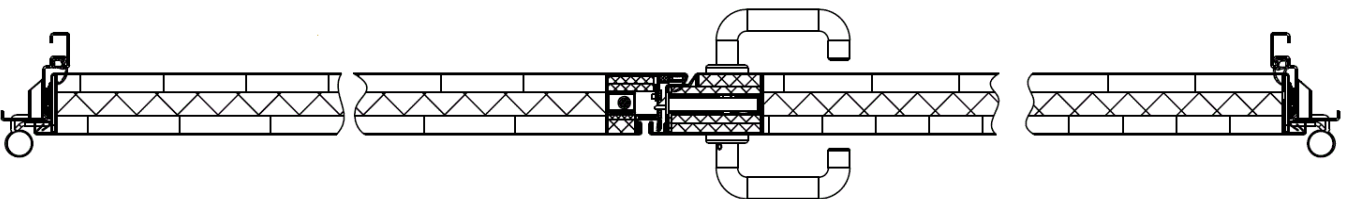

Dubbele deuren

Fig. 4 Horizontale snedes

Dunne opdek

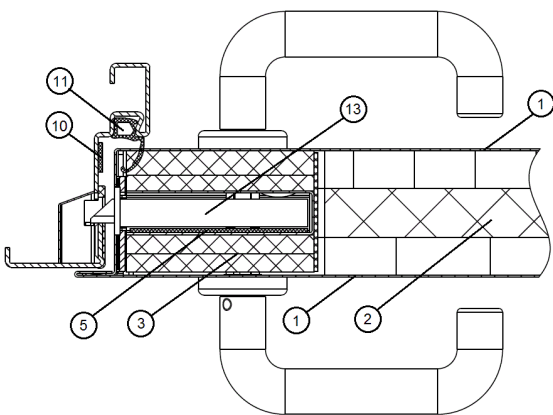

Dikke opdek

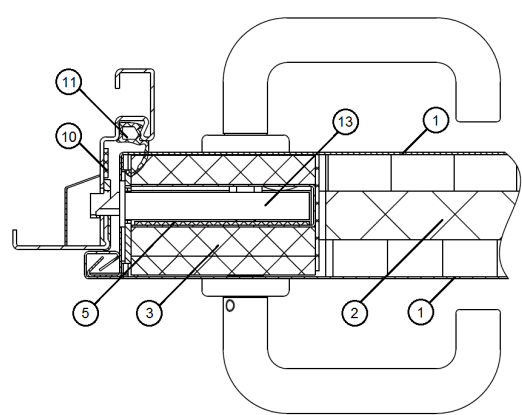

Fig. 5 Details slotzijde

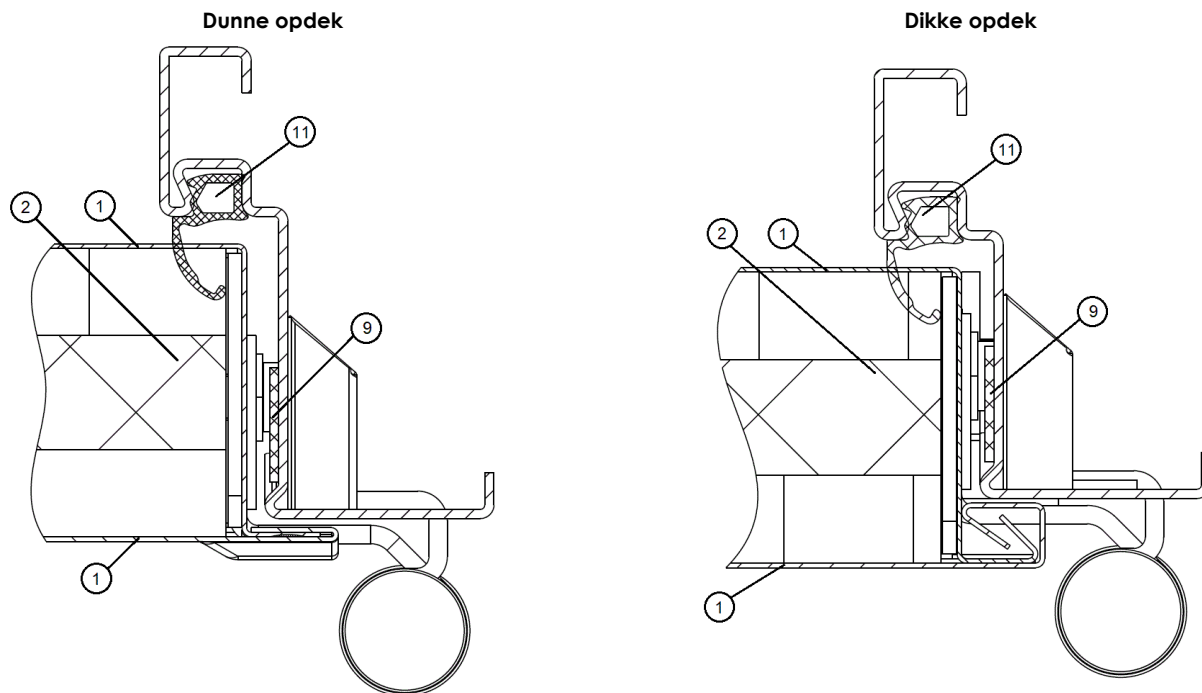

Fig. 6 Details scharnierzijde

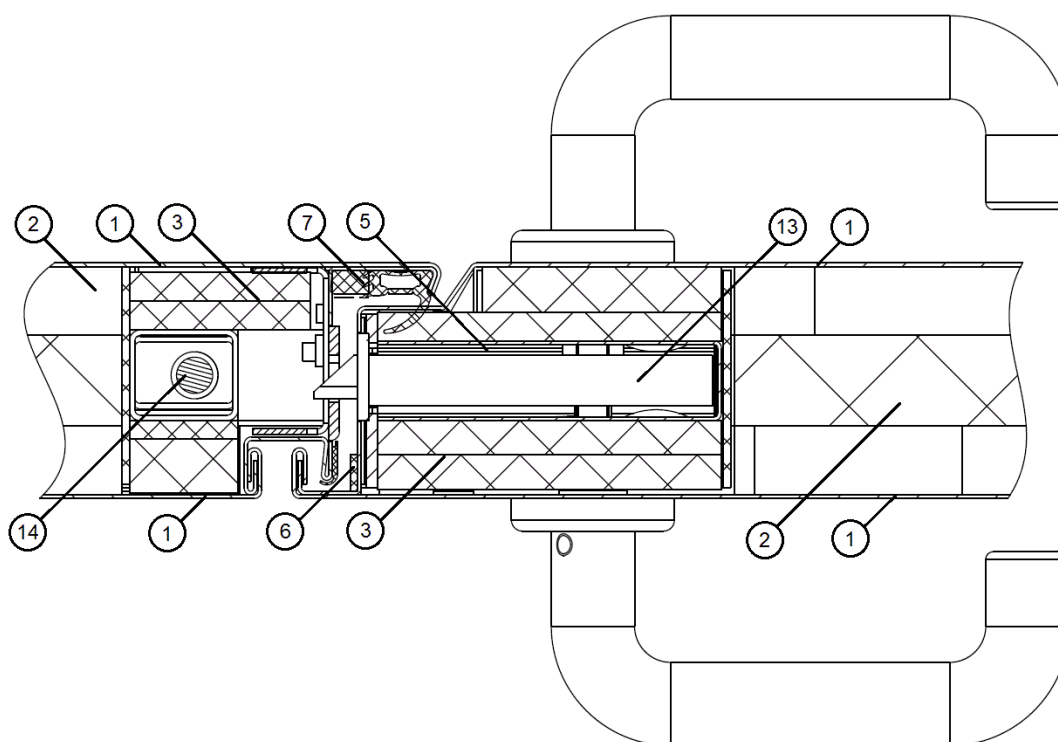

Fig. 7 Detail rakende zijde dubbele deur

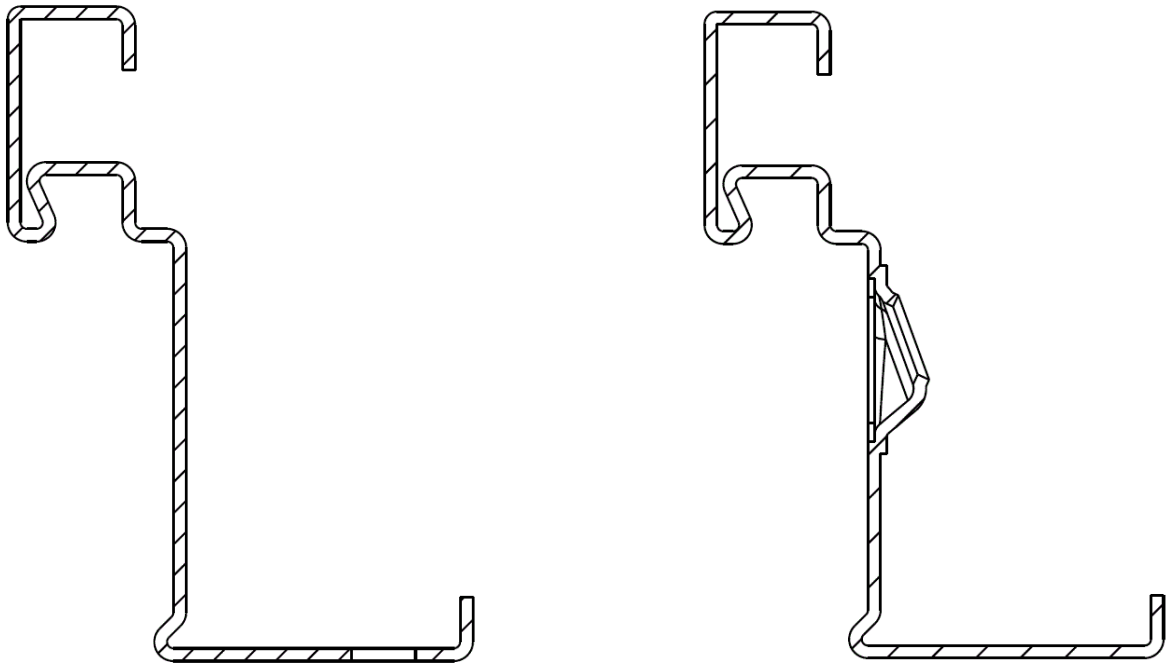

Fig. 8 Doorsnede hoekomlijsting

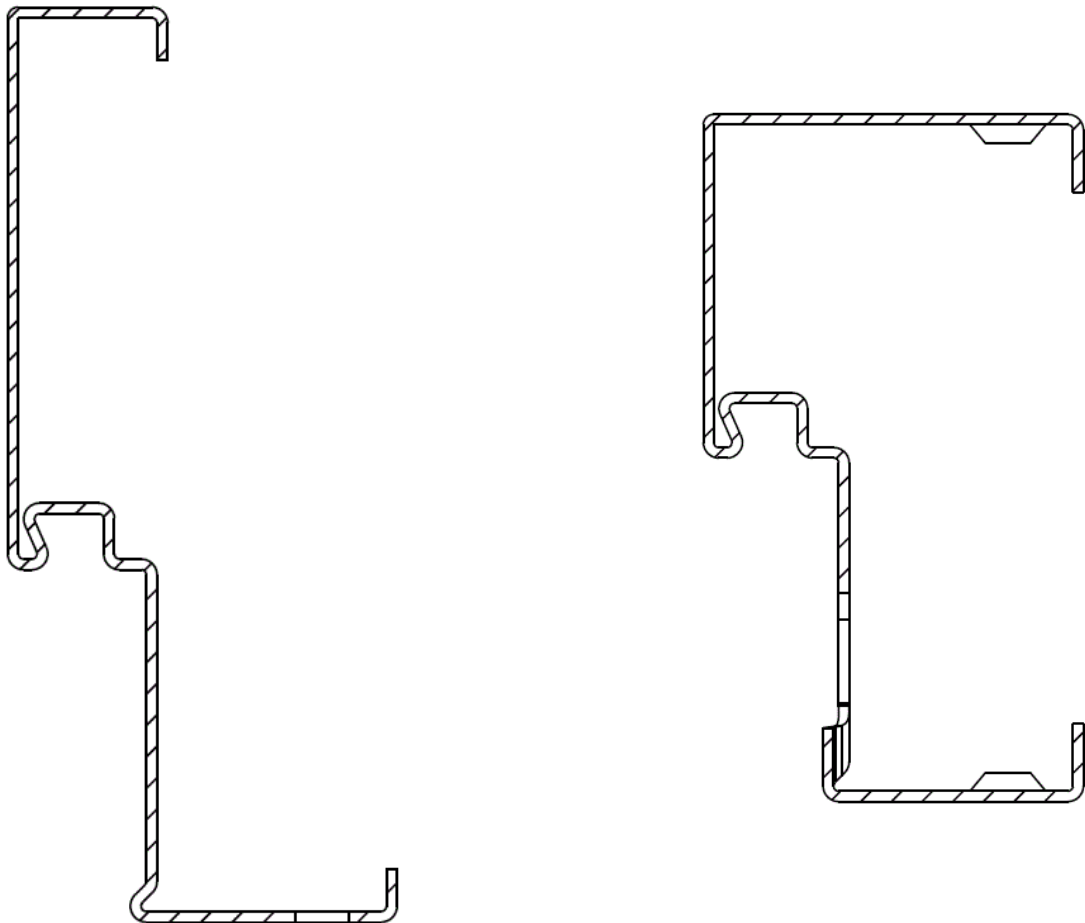

Fig. 9 Doorsnede muuromvattende omlijsting

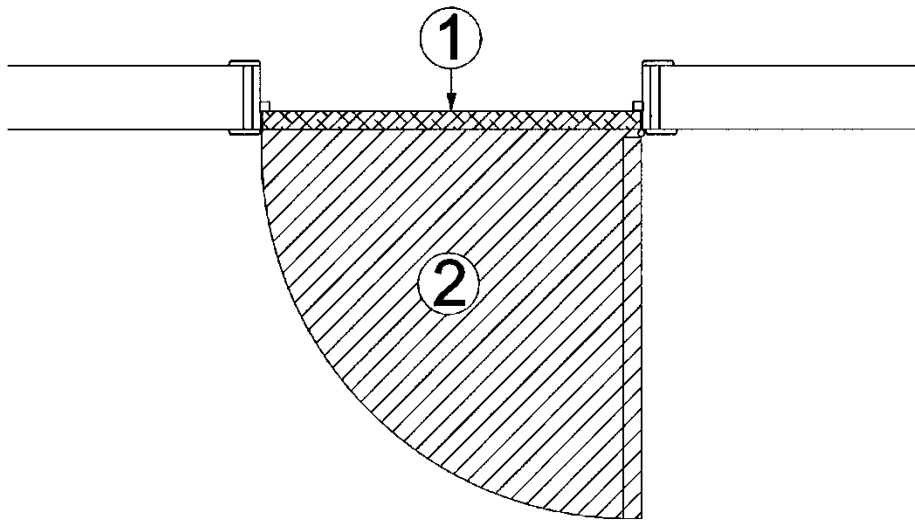

Fig. 10 vlakheid van de vloer

9 Voorwaarden

- A. De Technische Goedkeuring heeft uitsluitend betrekking op het product vermeld op de voorpagina van deze Technische Goedkeuring.
- B. Enkel de Goedkeuringshouder en desgevallend de Verdelers kunnen aanspraak maken op de Technische Goedkeuring.
- C. De Goedkeuringshouder en desgevallend de Verdelers mogen geen gebruik maken van de naam en het logo van de BUtgb, het ATG-merk, de Technische Goedkeuring of het goedkeuringsnummer, voor productbeoordelingen die niet in overeenstemming zijn met de Technische Goedkeuring of voor een product, kit of systeem alsook de eigenschappen of kenmerken ervan, die niet het voorwerp uitmaken van de Technische Goedkeuring.
- D. Informatie die door de Goedkeuringshouder, de Verdelers of een erkende aannemer, of hun vertegenwoordigers, op welke wijze dan ook, ter beschikking wordt gesteld van (potentiële) gebruikers (bv. bouwheren, aannemers, architecten, voorschrijvers, ontwerpers, ...) van het product, die het voorwerp zijn van de Technische Goedkeuring, mag niet onvolledig of in strijd zijn met de inhoud van de Technische Goedkeuring, noch met informatie waarnaar in de Technische Goedkeuring wordt verwezen.
- E. De Goedkeuringshouder is steeds verplicht tijdig eventuele aanpassingen aan de grondstoffen en producten, de verwerkingsrichtlijnen, het productie- en verwerkingsproces en/of de uitrusting, voorafgaandelijk aan de BUtgb, de Goedkeurings- en de Certificatieoperator bekend te maken. Afhankelijk van de meegedeelde informatie kunnen de BUtgb, de Goedkeurings- en de Certificatieoperator oordelen dat de Technische Goedkeuring al dan niet moet worden aangepast.
- F. De Technische Goedkeuring kwam tot stand op basis van de beschikbare technische en wetenschappelijke kennis en informatie, aangevuld door informatie ter beschikking gesteld door de aanvrager en vervolledigd door een goedkeuringsonderzoek dat rekening houdt met het specifieke karakter van het product. Niettemin blijven de gebruikers verantwoordelijk voor de selectie van het product, zoals beschreven in de Technische Goedkeuring, voor de specifieke door de gebruiker beoogde toepassing.
- G. Verwijzingen naar de Technische Goedkeuring dienen te gebeuren aan de hand van de ATG-aanwijzer (ATG 3091) en de geldigheidstermijn.
- H. De BUtgb, de Goedkeuringsoperator en de Certificatieoperator kunnen niet aansprakelijk worden gesteld voor enige schade of nadelig gevolg veroorzaakt aan derden (o.m. de gebruiker) ingevolge het niet nakomen door de Goedkeuringshouder of de Verdelers van de bepalingen van dit artikel 9.

Deze Technische Goedkeuring is gepubliceerd door de BUTgb, onder verantwoordelijkheid van de Goedkeuringsoperator, ANPI, en op basis van het gunstig advies van de Gespecialiseerde Groep "PASSIEVE BRANDBESCHERMING", verleend op 22 juni 2022.

Daarnaast bevestigde de Certificatieoperator, ANPI, dat de productie aan de certificatievoorwaarden voldoet en dat met de Goedkeuringshouder een certificatieovereenkomst ondertekend werd.

Datum van deze uitgave: 16 augustus 2022.

Voor de BUTgb, als geldigverklaring van het goedkeuringsproces

Voor de Goedkeurings- en Certificatieoperator

Eric Winnepenninckx,
Secretaris-generaal



Benny De Blaere,
Directeur



Alain Verhoyen,
Directeur-generaal ANPI



Edwin Van Wassemael,
Technisch directeur ISIB

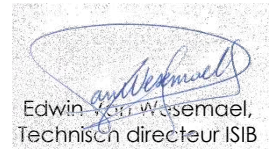

De Technische Goedkeuring blijft geldig, gesteld dat het product, de vervaardiging ervan en alle daarmee verband houdende relevante processen:

- onderhouden worden, zodat minstens de onderzoeksresultaten bereikt worden zoals bepaald in deze Technische Goedkeuring;
- doorlopend aan de controle door de Certificatieoperator onderworpen worden en deze bevestigt dat de certificatie geldig blijft.

Wanneer niet langer wordt voldaan aan deze voorwaarden, zal de Technische Goedkeuring worden opgeschort of ingetrokken en de Technische Goedkeuring van de BUTgb website worden verwijderd. Technische Goedkeuringen worden regelmatig geactualiseerd. Het wordt aanbevolen steeds gebruik te maken van de versie die op de BUTgb website (www.butgb-ubatc.be) gepubliceerd werd.

De meest recente versie van de Technische Goedkeuring kan geconsulteerd worden d.m.v. de hiernaast afgebeelde QR-code.



De BUTgb vzw werd aangemeld door de FOD Economie in het kader van Verordening (EU) n°305/2011. De door de BUTgb vzw aangeduide certificatieoperatoren werken volgens een door BELAC (www.belac.be) accreditbaar systeem. De BUTgb vzw is een goedkeuringsinstituut dat lid is van:



European Organisation for Technical Assessment
www.eota.eu



Europese Unie voor de technische goedkeuring in
de bouw
www.ueatc.eu



World Federation of Technical Assessment
Organisations
www.wftao.com

Agrément Technique ATG avec Certification	
 ATG 3091	PORTES SIMPLES ET DOUBLES À RECOUVREMENT MÉTALLIQUE RÉSISTANT AU FEU EI₁ 30 HBE 30 OD Valable du 16/8/2022 au 15/8/2027
 Institut voor Brandveiligheid vzw Ottengemsesteenweg Zuid 711 9000 Gent Tel +32 (0)9 240 10 80 infoNL@ISIBfire.be www.ISIBfire.be	 ANPI vzw - Divisie Certificatie Parc scientifique Fleming Grandbonpré 1 1348 Louvain-la-Neuve certification@anpi.be www.anpi.be

Titulaire d'agrément :

Hörmann Belgium NV
Vrijheidweg 13
3700 TONGEREN
Tél.: +32 (0) 12 39 92 22
Courriel : info@hormann.be
Site Internet : www.hormann.be

1 Objectif et portée de l'Agrément Technique

Cet Agrément Technique concerne une évaluation favorable indépendante du produit (tel que décrit ci-dessus) par des opérateurs d'agrément indépendants désignés par l'UBAtc, l'ISIB et l'ANPI, pour l'application mentionnée dans cet Agrément Technique.

L'Agrément Technique consigne les résultats de l'examen d'agrément. Cet examen se décline comme suit : identification des propriétés pertinentes du produit en fonction de l'application visée et du mode de pose ou de mise en œuvre, conception du produit et fiabilité de la production.

L'Agrément Technique présente un niveau de fiabilité élevé compte tenu de l'interprétation statistique des résultats de contrôle, du suivi périodique, de l'adaptation à la situation et à l'état de la technique et de la surveillance de la qualité par le Titulaire d'Agrément.

Le Titulaire d'Agrément est tenu de respecter les résultats d'examen repris dans l'Agrément Technique lorsqu'ils mettent des informations à la disposition de tiers. L'UBAtc ou l'Opérateur de Certification peut prendre les initiatives qui s'imposent si le titulaire d'agrément ne le fait pas (suffisamment) de lui-même.

L'Agrément Technique et la certification de la conformité du produit à l'Agrément Technique sont indépendants des travaux effectués individuellement. L'entrepreneur et/ou l'architecte demeurent entièrement responsables de la conformité des travaux réalisés aux dispositions du cahier des charges.

L'Agrément Technique ne traite pas, sauf dispositions reprises spécifiquement, de la sécurité sur chantier, d'aspects sanitaires et de l'utilisation durable des matières premières. Par conséquent, l'UBAtc n'est en aucun cas responsable de dégâts causés par le non-respect, dans le chef du Titulaire d'Agrément ou de l'entrepreneur/des entrepreneurs et/ou de l'architecte, des dispositions ayant trait à la sécurité sur chantier, aux aspects sanitaires et à l'utilisation durable des matières premières.

Conformément au § 5.1 de l'annexe 1 de l'AR du 7 juillet 1994 fixant les normes de base en matière de prévention contre l'incendie et l'explosion, auxquelles les bâtiments doivent satisfaire, on entend par « portes » des éléments de construction, placés dans une ouverture de paroi, pour permettre ou interdire le passage. Une porte est composée d'une ou plusieurs parties mobiles (le(s) vantail(aux)), une partie fixe (huisserie avec ou sans imposte et/ou panneaux latéraux), des éléments de suspension, de fermeture et d'utilisation ainsi que la liaison avec la paroi.

La **résistance au feu des portes** est déterminée sur la base des résultats d'essais réalisés conformément à la norme NBN 713-020 « Résistance au feu des éléments de construction » - édition 1968 - et Addendum 1, édition 1982 ou la NBN EN 1634-1, édition 2008. La délivrance de la marque BENOR est basée sur l'ensemble des rapports d'essais, y compris les interpolations et les extrapolations possibles et pas uniquement sur chaque rapport d'essai individuel.

La présence de la **marque BENOR/ATG** sur une porte certifiée que les éléments repris dans la description ci-après présenteront la **résistance au feu** indiquée sur le label BENOR/ATG s'ils ont été testés conformément à la NBN 713-020 ou la NBN 1634-1, dans les conditions suivantes :

- respect de la procédure établie en exécution du Règlement général et du Règlement particulier d'usage et de contrôle de la marque BENOR/ATG dans le secteur de la protection incendie passive ;
- respect des prescriptions de pose fournies avec la porte et reprises au § 6 de cet agrément (consultable sur le site web www.butgb-ubatc.be).

La **durabilité**, l'**aptitude à l'emploi** et la **sécurité** des portes sont examinées sur la base de résultats d'essais réalisés conformément aux Spécifications Techniques Unifiées STS 53.1 « Portes » (édition 2006).

L'**agrément technique** est délivré par l'UBAtc asbl. L'**autorisation d'usage de la marque BENOR/ATG** est attribuée par ANPI et est subordonnée à l'exécution d'un contrôle suivi de la fabrication et de contrôles externes périodiques des éléments fabriqués en usine, effectués par un délégué de l'organisme d'inspection désigné par ANPI.

Afin d'obtenir une garantie satisfaisante d'une pose correcte de la porte résistant au feu, il est recommandé d'en confier l'exécution à des placeurs certifiés par un organisme accrédité en la matière, comme l'ISIB. Une telle certification est délivrée sur la base d'une formation et d'une épreuve pratique, au cours de laquelle la compréhension et l'application correcte des prescriptions de pose sont évaluées.

En apposant le label ISIB, un label transparent mentionnant le numéro de certification du placeur du modèle ci-dessous (diamètre : 22 mm), appliqué sur le label BENOR/ATG et en délivrant une attestation de placement, le placeur certifié assure que la pose du bloc-porte a été effectuée conformément au § 6 de cet agrément et qu'il en assume également la responsabilité.



En apposant ce label, le placeur certifié se soumet à un contrôle périodique effectué par l'organisme de certification.

2 Objet

2.1 Domaine d'application

Portes battantes métalliques résistant au feu **HBE-30 OD** :

- présentant un degré de résistance au feu de 30 minutes (Rf ½ h conformément à la NBN 713.020 et EI 30 conformément à l'EN 13501-2), déterminé sur la base des rapports d'essai suivants :

Numéros des rapports d'essai	
Ift Rosenheim GmbH (Allemagne)	
Portes simples :	Portes doubles :
271 31850, 271 31852, 271 39001, 271 39002, 12-000150-PR02, 12-001603-PR01, 12-001603-PR02, 12-001686-PR01, 14-000632-PR02, 14-000632-PR03, 14-000633-PR02, 14-000633-PR03, 14-001624-PR02, 14-001790-PR01, 14-001791-PR01	271 27142-1, 271 27142-2, 11-002957-PR01, 13-001249-PR01, 13-003637-PR01, 14-001524-PR01, 14-001785-PR01, 14-002676-PR01, 14-003226-PR01
iBMB,MPA Braunschweig (Allemagne)	
Portes simples :	Portes doubles :
3317/488/13, 3379/496/13	

- relevant de la catégorie suivante :
 - portes simples à recouvrement métallique et à huisserie métallique, vitrées ou non ;
 - portes doubles à recouvrement métallique et à huisserie métallique, vitrées ou non ;
- dont les performances ont été déterminées sur la base des rapports d'essai ci-après, conformément aux STS 53.1 :

Numéros des rapports d'essai
Ift Rosenheim GmbH (Allemagne)
201 29192/9, 201 34625, 11-002712-PR01, 11-002712-PR02, 11-002855-PR01, 11-002856-PR01, 12-002567-PR01, 13-002513-PR04, 13-002513-PR12

Ces portes sont placées dans des murs en béton, en maçonnerie ou en béton cellulaire d'une épaisseur minimum de 120 mm et présentant une stabilité mécanique suffisante ou dans les cloisons légères décrites dans le présent agrément.

Lorsque des portes sont placées en série, il convient de les séparer par un trumeau présentant au moins les mêmes propriétés en matière de résistance au feu et de stabilité mécanique que la paroi dans laquelle ils sont placés.

Les baies de mur doivent satisfaire aux prescriptions décrites au § 6.1 afin de pouvoir placer les portes dans les conditions imposées au § 6.

Le revêtement de sol dans ces baies est dur et plan, tel qu'un carrelage, un parquet, du béton ou du linoléum.

2.2 Marquage et contrôle

Ces portes font l'objet de la procédure intégrée BENOR/ATG, permettant au fabricant d'obtenir l'autorisation d'utilisation de la marque BENOR/ATG représentée ci-après.

La marque BENOR/ATG (diamètre : 22 mm) a la forme d'une plaquette autocollante fine du modèle ci-dessous :



Les labels sont numérotés et fournis exclusivement par ANPI au fabricant.

La marque est collée en cours de production par le fabricant sur la moitié supérieure du chant du vantail, côté charnière.

L'hubriserie ne doit pas comporter de marquage.

Ce n'est qu'en apposant la marque BENOR/ATG sur un élément de porte que le fabricant certifie qu'il a été fabriqué conformément à la description de l'élément de construction dans le présent agrément, à savoir :

Élément	Conformément au paragraphe
Matériaux	3
Vantail	
- description	4.1.1
- dimensions	4.1.1.8
Hubriserie	4.1.2
Quincaillerie ⁽¹⁾	4.1.3
Accessoires ⁽²⁾	4.1.3.3
⁽¹⁾ : Si cet aspect est applicable	
⁽²⁾ : Si ceux-ci sont mentionnés sur le document de livraison	

2.3 Livraison et contrôle sur chantier

Le présent agrément technique ATG avec certification peut être consulté sur le site www.butqb-ubatc.be. Il permet la réalisation de contrôles de réception après la pose.

Ces contrôles sur chantier comprennent :

- le contrôle de la présence de la marque BENOR/ATG sur le vantail,
- le contrôle de la conformité des éléments décrits dans le tableau ci-après,
- le contrôle de la conformité de la pose avec la description de cet agrément.

Les contrôles mentionnés aux points 2 et 3 comprennent en particulier :

Élément	À contrôler conformément au paragraphe
Matériaux de pose	6.2.1
Dimensions	4.1.1.8
Accessoires ⁽³⁾	4.1.3.3
Pose	6
⁽³⁾ : Si ceux-ci ne sont pas mentionnés sur le document de livraison.	

2.4 Remarques relatives aux prescriptions du cahier des charges

Les portes résistant au feu présentent des caractéristiques particulières leur permettant de compléter, en position fermée, les caractéristiques de résistance au feu du mur dans lequel elles sont placées.

Ces performances particulières ne peuvent généralement être obtenues que par une conception spécifique de la porte et dépendent du soin apporté à la pose de l'ensemble de l'élément de porte (voir le § 2.3, « Livraison et contrôle sur chantier »).

Il en résulte que les éléments de la porte (vantail, hubriserie, quincaillerie, dimensions, accessoires éventuels, etc.) doivent être choisis dans les limites de cet agrément (voir le § 2.3, « Livraison et contrôle sur chantier »).

3 Matériaux ⁽⁴⁾

La dénomination commerciale et les caractéristiques de chacun des éléments constitutifs sont connues du Bureau BENOR/ATG. Elles sont vérifiées par sondage par un délégué de l'organisme d'inspection désigné par ANPI.

3.1 Vantail

- Tôle d'acier pliée, épaisseur : 0,8 mm – 1,5 mm
- Tôle d'acier pliée à film décoratif, épaisseur : 0,6 mm – 0,8 mm (tôle d'acier) + 0,2 mm (film)
- Plaques de rigidification en acier au droit de la quincaillerie, épaisseur : 3 mm
- Profilé de rigidification en acier au droit du ferme-porte, épaisseur : 1,5 mm
- Panneau sandwich, épaisseur nominale : 64 mm
- Panneau isolant, épaisseur : 8 mm, 9,5 mm et 15 mm
- Produit intumescent, section : 60 mm x 2 mm
- Produit intumescent dans une feuille d'aluminium, dimensions : 165 mm x 85 mm x 3 mm
- Produit intumescent à base de graphite dans une feuille de protection, dimensions : 38 mm x 60 mm x 2 mm

⁽⁴⁾ : Le tableau ci-dessous présente les tolérances admises par rapport aux caractéristiques des matériaux mentionnées lors des contrôles sur chantier :

Caractéristique du matériau	Tolérance admise
Épaisseur du métal	± 0,1 mm
Épaisseur de produit intumescent	± 0,2 mm
Largeur de produit intumescent	± 1,0 mm

Le tableau ci-dessous présente les tolérances admises par rapport aux caractéristiques des matériaux mentionnées lors des contrôles de la production :

Caractéristique du matériau	Tolérance admise
Épaisseur de métal (mm)	± 0,05 mm
Épaisseur de produit intumescent (mm)	± 0,2 mm
Largeur de produit intumescent (mm)	± 1,0 mm
Section du profilé d'étanchéité (mm x mm)	± 1,0 mm
Épaisseur du panneau sandwich (mm)	± 1,0 mm
Épaisseur du vitrage (mm)	± 1 mm

3.2 Huisserie

- Tôle d'acier pliée, épaisseur : 2 mm
- Bandes auto-adhésives de produit intumescent à base de graphite dans une feuille de protection, épaisseur : 2 mm
- Mortier

3.3 Quincaillerie

- Charnières en acier :
 - Schwarte : FH 615-07, KO/FE 615-20, KO 621-03, FH 631-01-KO/FE, hauteur du nœud : 169 mm, diamètre du nœud : 27 mm
- Serrures :
 - ECO 110, 111 (E), 112, 113, 114, 121 E
 - BKS 1201, 1206, 2117, 2320, 2321
 - Dorma SVP 4000, 5000, 6000
 - Eff Eff 709
- Béquilles (voir le § 4.1.3.2)
- Verrous (voir le § 4.1.3.2)
- Accessoires (voir le § 4.1.3.3)

3.4 Cloison

Voir § 4.3

4 Éléments (4)

4.1 Portes à recouvrement simple et double sans imposte

4.1.1 Vantail (fig. 1 à 7)

Le vantail comprend :

4.1.1.1 Un caisson autoportant

Un caisson autoportant constitué d'un caisson métallique de base en tôle d'acier pliée.

Au droit des charnières, des griffes antidégondage et de la serrure, la face intérieure du caisson métallique de base comporte des plaques de rigidification en acier (épaisseur : 3 mm), collées et rivetées au caisson de base.

En cas de portes présentant une largeur ≥ 1250 mm, encastrement compris, une plaque de rigidification (section : 60 mm x 3 mm) est collée et rivetée sur la face supérieure du vantail, sur le chant étroit du caisson de base.

Un profilé de rigidification servant à fixer le ferme-porte est collé au caisson de base ou au couvercle.

L'intérieur du caisson métallique de base est rempli de panneaux sandwichs (épaisseur : 64 mm, masse surfacique : 28 kg/m²) collés contre les faces du vantail.

Au droit du boîtier de serrure et en haut du vantail, des bandes de matériau isolant sont appliquées au lieu des panneaux sandwichs.

Le vantail comporte du produit intumescent :

- dimensions : 38 mm x 60 mm x 2 mm, au droit des griffes antidégondage ;
- épaisseur : 2 mm, au droit du chant étroit supérieur du vantail, entre le boîtier de serrure et le remplissage, en haut du vantail et entre les bandes de matériau isolant et la face du vantail.
- Le boîtier de serrure est protégé sur une face au moyen de produit intumescent, protégé des deux côtés au moyen d'une feuille d'aluminium, dimensions : 165 mm x 85 mm x 3 mm.

Le caisson de base est rendu étanche au moyen d'un couvercle en tôle d'acier pliée enserré sur le caisson de base et collé contre l'âme. Au droit du côté inférieur du vantail, le couvercle comporte un pli supplémentaire, permettant de le glisser depuis le haut sur le côté vertical de la traverse inférieure. Le vantail peut être exécuté soit à recouvrement mince, soit à recouvrement épais.

Les chants battants des vantaux d'une porte double sont réalisés avec feuillure et contre-feuillure (voir la figure 7).

La battée du chant battant du vantail de service comporte une bande de produit intumescent (section : 10 mm x 2 mm).

Le chant battant du vantail secondaire comporte une bande de produit intumescent (section : 10 mm x 6,5 mm) et un profilé d'amortissement.

4.1.1.2 Une âme isolante

L'isolation du vantail est réalisée par remplissage au moyen des panneaux sandwichs et des bandes de matériau isolant (voir le § 4.1.1.1).

4.1.1.3 Produit intumescent

Voir le § 4.1.1.1.

4.1.1.4 Faces

Voir le § 4.1.1.1.

4.1.1.5 Finition

Les faces du vantail/des vantaux peuvent faire l'objet des finitions suivantes :

- une couche de peinture, de la laque humide ou un coating en poudre
- l'une des couches de revêtement suivantes, en épaisseur max. d'1,5 mm :
 - un placage en bois, essence de bois au choix
 - un panneau en résine synthétique laminé
 - un revêtement en PVC
 - un revêtement textile

4.1.1.6 Vitrage

Le cas échéant, le vantail peut être équipé par le fabricant d'un vitrage rectangulaire résistant au feu du type suivant :

Type	Épaisseur min.
Promaglas 30/17 (Promat)	17 mm

Les dimensions du vitrage satisfont aux conditions ci-après :

Dimensions max.	Un
Surf. max. / vitrage	1,84 m ²
Hauteur max. / vitrage	2130 mm

L'ouverture prévue dans le vantail pour le placement du vitrage comporte sur le pourtour un cadre en profilés en U en acier, section : 30 mm x 65 mm x 30 mm x 2 mm, appliqué entre les deux faces. Le vitrage est placé sur des blocs de réglage (Roku FIL PL 1200, dimensions : 15 mm x 25 mm x 5 mm) et fixé entre des parclozes en acier (profilés en Z, dimensions du rectangle défini : 46 mm x 26,5 mm, épaisseur : 2 mm), vissées tous les max. 360 mm dans les profilés en U. Un profilé d'étanchéité en EPDM est appliqué entre les parclozes et le vitrage.

Le vantail peut également comporter le cas échéant un vitrage rond du type susmentionné, d'un diamètre maximal de 530 mm.

Le(s) vitrage(s) doi(ven)t toujours être entouré(s) d'une section pleine de la largeur minimale suivante :

	Section pleine
S ₁ , S ₂ , S ₃ , S ₄	165 mm

4.1.1.7 Grille résistant au feu

Non applicable.

4.1.1.8 Dimensions

Les dimensions du vantail avec recouvrement (en mm) doivent être comprises entre les valeurs-limites suivantes.

L'épaisseur mentionnée est celle mesurée sans finition et/ou moulures décoratives.

Les dimensions du vantail doivent être comprises entre les dimensions minimums et maximums suivantes :

Dimensions autorisées		
	Maximum	Minimum
Hauteur	2825 mm	1845 mm
Largeur	1425 mm	500 mm
Surface	3,65 m ²	0,92 m ²
Épaisseur	65 – 68 mm	

Pour chaque vantail, le rapport hauteur/largeur est supérieur ou égal à 1.

4.1.2 Huisseries

Les huisseries peuvent être réalisées tant de manière trilatérale (côtés verticaux et côté supérieur) que quadrilatérale (pourtour du vantail), sauf si des dispositions réglementaires l'interdisent.

Si l'huisserie est réalisée de manière quadrilatérale, la traverse inférieure est réalisée de manière identique à la traverse supérieure. Dans ce cas, le côté inférieur du vantail est réalisé avec un recouvrement analogue à celui du côté supérieur.

4.1.2.1 Huisseries en bois

Non applicable.

4.1.2.2 Huisseries en acier

4.1.2.2.1 Type 1 – huisserie d'angle (figure 8)

L'huisserie se compose d'une tôle d'acier pliée de 2 mm d'épaisseur.

L'huisserie est revêtue de produit intumescent, lui-même revêtu d'un film de protection d'une section de :

- 25 mm x 2 mm au droit des montants ;
- 40 mm x 2 mm au droit de la traverse supérieure ;
- 8 mm x 2 mm au droit de la plaque de serrure.

L'huisserie comporte un profilé d'amortissement.

L'huisserie est fixée au mur à l'aide de colliers de fixation et de vis et chevilles afférentes (min. 4 colliers par montant : 1 collier (porte simple, largeur d'encastrement > 1280 mm) ou 3 colliers (largeur d'encastrement ≤ 1500 mm) / 4 colliers (largeur d'encastrement > 1500 mm) (porte double) au droit de la traverse supérieure).

L'espace entre le mur et l'huisserie est comblé au moyen de mortier.

4.1.2.2.1.2 Type 2 – Huisserie recouvrant le mur (figure 9)

L'huisserie se compose d'une tôle d'acier pliée de 2 mm d'épaisseur.

L'huisserie est revêtue de produit intumescent, lui-même revêtu d'un film de protection d'une section de :

- 25 mm x 2 mm au droit des montants ;
- 40 mm x 2 mm au droit de la traverse supérieure ;
- 8 mm x 2 mm au droit de la plaque de serrure.

L'huisserie comporte un profilé d'amortissement.

L'huisserie est fixée au mur à l'aide de colliers de fixation et de vis et chevilles afférentes (min. 4 colliers par montant : 1 collier (porte simple, largeur d'encastrement > 1280 mm) ou 3 colliers (largeur d'encastrement ≤ 1500 mm) / 4 colliers (largeur d'encastrement > 1500 mm) (porte double) au droit de la traverse supérieure).

L'espace entre le mur et l'huisserie est comblé au moyen de mortier.

4.1.3 Quincaillerie

4.1.3.1 Paumelles ou charnières

Charnières autorisées : voir le § 3.3.

Chaque vantail comporte au moins deux charnières. La charnière inférieure est placée à une distance de 210 mm du côté inférieur, la charnière supérieure étant placée à 250 mm du côté supérieur. Un écart de ± 50 mm est autorisé.

Griffes antidégondage : chaque vantail comporte, côté charnière, 1 à 3 griffe(s) antidégondage (Ø 15 mm x 17 mm), fixée(s) dans les profilés de rigidification au moyen d'un embout fileté.

4.1.3.2 Quincaillerie de fermeture

Serrures

- Serrures autorisées : voir le § 3.3.

Béquilles

- Modèle et matériau au choix, avec béquille métallique traversant le vantail, d'une section de 8 mm x 8 mm ou 9 mm x 9 mm.

Plaques de propreté ou rosaces

- Modèle et matériau au choix.

Les plaques de propreté ou rosaces sont fixées au vantail au moyen de vis qui pénètrent sur une profondeur maximale de 20 mm dans le vantail.

Elles peuvent cependant être fixées aussi par des vis traversant le vantail d'un diamètre maximal de 8 mm, pour autant que ces vis traversent le boîtier de serrure. Il est néanmoins possible d'appliquer également des vis traversant le vantail en dehors du boîtier de serrure, à condition d'appliquer une bande de produit intumescent (Interdens, épaisseur : 1 mm) à l'arrière des plaques de propreté.

Verrous

Le vantail secondaire de portes doubles est verrouillé au moyen de barres de l'une des manières suivantes :

- verrou automatique à double action avec crémone à levier de type BKS B 1899 et loqueteau de type BKS B 1895 ;
- verrou automatique à double action avec crémone à levier de type ECO 170 et loqueteau de type BKS B 1895 ;
- contre-serrure à double action de type BKS B 2390 et loqueteau de type BKS B 1895 ;
- contre-serrure à double action pour gâche électrique de type BKS B 2392 et serrure à loqueteau de type BKS B 1796 ;

Les portes sont toujours livrées avec serrures (et verrous) intégré(e)s.

4.1.3.3 Accessoires

Tous les vantaux décrits ci-dessus peuvent être équipés des accessoires suivants (sauf si des dispositions réglementaires l'interdisent).

- Bouton de porte vissé : vissé aux faces du vantail par des vis qui pénètrent sur une profondeur maximale de 20 mm dans le vantail. Cependant, ils peuvent aussi être fixés par des vis (diamètre maximal : 8 mm), pour autant que ces vis traversent le boîtier de serrure.
- griffes antidégondage supplémentaires
- judas Bäcker de type 9250
- joint d'étanchéité au sol de l'un des types suivants :
 - Athmer Schall-Ex L 15
 - CCE Chronoseal
 - CCE Drop 20
 - Duraproof SG 3963
- ouvre-porte électrique de l'un des types suivants :
 - Assa Abloy Eff Eff 142
 - Assa Abloy Eff Eff 143
 - Dorma TV 500 avec serrure d'appoint Dorma TV-Z510
- contact de verrouillage :
 - Honeywell 031309.06
 - Meder electronic KSS-1A70-BV333
 - Verrou magnétique Bosch SPE
- passage de câble intégré Link KÜ 370
- élément de commande Geze HDO 200 Slimdrive EMD-F avec sensor de sécurité Geze GC 338
- Ferme-porte automatique (en cas d'incendie) en applique avec ou sans mécanisme retenant la porte en position ouverte.
- Sélecteurs de fermeture : en cas d'incendie, les portes doubles à fermeture automatique sont équipées d'un sélecteur de fermeture.

4.2 Portes à recouvrement avec imposte

Non applicable

4.3 Portes à recouvrement dans des cloisons légères

4.3.1 Portes à recouvrement simples et doubles, avec ou sans imposte, dans des cloisons à base de plaques de carton-plâtre

Le paragraphe ci-dessous présente une description des cloisons légères dans lesquelles les blocs-portes décrits ci-dessus peuvent être placés. Les cloisons légères ne tombent pas sous cet agrément technique avec certification.

4.3.1.1 Cloison

La cloison se compose d'une ossature en bois ou en métal, revêtue des deux côtés de deux couches de plaques de carton-plâtre.

4.3.1.1.1 Ossature

4.3.1.1.1.1 Ossature en bois

Non applicable

4.3.1.1.1.2 Ossature métallique

L'ossature métallique en profilés Metal Stud est constituée de deux profilés de bord horizontaux, de deux montants de rive et de montants intermédiaires.

Les traverses supérieure et inférieure se composent d'un profilé en U en acier galvanisé (type MSH 75 ou supérieur) d'une section minimale de 40 x 75 x 40 x 0,6 mm. Les montants de rive et intermédiaires se composent de profilés en C en acier galvanisé (type : MSV 75 ou supérieur) d'une section minimale de 6 x 48 x 73,8 x 51 x 6 x 0,6 mm.

Les profilés de rive sont fixés au mur tous les 800 mm à l'aide de vis et de chevilles correspondantes en PVC. Deux bandes isolantes souples (dénomination commerciale : PE/30) d'une section initiale de 30 mm x 6 mm sont comprimées entre les profilés de rive et le mur.

Les montants intermédiaires sont insérés entre les traverses en respectant un entraxe maximum de 600 mm.

Deux montants verticaux (profilés en U, type : UA 75 ou supérieur, section minimale : 40 x 75 x 40 x 2 mm) sont appliqués des deux côtés de la baie de porte. Une traverse (profilés en U, type : UA 75 ou supérieur, section minimale : 40 x 75 x 40 x 2 mm) est appliquée en haut et éventuellement en bas de la baie de porte.

4.3.1.1.2 Panneaux muraux

Les deux côtés de l'ossature sont revêtus de deux couches de plaques de carton-plâtre renforcé de fibres (type F, épaisseur : 2 x 12,5 mm). La première couche de plaques de carton-plâtre est vissée aux montants tous les 500 mm à 600 mm à l'aide de vis autotaraudeuses d'une longueur de 25 mm. La deuxième couche de plaques de carton-plâtre est vissée aux montants tous les 200 mm à 250 mm à l'aide de vis autotaraudeuses d'une longueur de 35 mm. Les plaques des deux couches sont appliquées à joints décalés.

Les joints entre les plaques de carton-plâtre de la couche extérieure et entre les plaques de carton-plâtre et le mur sont refermés au moyen d'une lamelle de joint et de plâtre de jointolement. Les têtes de vis sont également recouvertes du même plâtre de jointolement.

4.3.1.1.3 Isolant

L'espace entre les plaques de carton-plâtre peut être obtenu éventuellement au moyen de laine de verre ou de laine de roche.

4.3.1.2 Bloc-porte

Le placement de portes simples et doubles avec imposte est autorisé dans ces cloisons légères.

4.3.1.2.1 Vantail

La composition des vantaux est identique à celle décrite au § 4.1.1.

4.3.1.2.2 Imposte

Non applicable

4.3.1.2.3 Huisserie

Les huisseries décrites au § 4.1.2 peuvent être appliquées dans ce type de cloison. Lors de l'application des huisseries d'angle, le côté étroit de la baie de mur destinée à accueillir la porte doit également être revêtu de deux couches de plaques de carton-plâtre.

4.3.1.2.4 Quincaillerie

La quincaillerie est identique à celle décrite au § 4.1.3.

5 Fabrication

Les vantaux et les huisseries sont fabriqués dans les centres de production communiqués au bureau et mentionnés dans la convention de contrôle conclue avec ANPI et sont marqués comme décrit au § 2.2.

La livraison comprend :

- le vantail totalement parachevé ;
- l'ensemble de l'huisserie ;
- la quincaillerie.

6 Pose

Les portes doivent être stockées, traitées et posées comme prévu aux STS 53.1 pour les portes intérieures normales, compte tenu des prescriptions de pose ci-après.

6.1 Baie

Les dimensions de la baie sont déterminées de sorte que les portes puissent être placées comme décrit dans ce paragraphe et au § 4.1.2.2.

Les faces latérales de la baie sont lisses.

La planéité du sol doit permettre le mouvement de la porte avec le jeu prescrit au § 6.4.

6.2 Pose de l'huisserie

6.2.1 Huisserie métallique

Les huisseries sont conformes au § 4.1.2.2.

Elles sont placées dans des murs d'une épaisseur minimale de 120 mm en béton, en maçonnerie ou en cloisons légères, décrites dans le présent agrément.

Lorsque différentes portes sont placées en série, il convient de les séparer par un trumeau présentant les mêmes propriétés et la même stabilité que la paroi dans laquelle elles sont placées.

L'huisserie est placée d'équerre et d'aplomb.

L'huisserie est fixée au mur en 4 endroits minimum par montant et à au moins 1 endroit (porte simple) ou 3 endroits (porte double) au moyen de colliers de fixation, de vis et de chevilles correspondantes.

L'espace entre le contre-boîtier et le mur, de même que l'espace entre l'ébrasement complémentaire et le mur est rempli de mortier.

6.3 Pose du vantail

- La marque BENOR/ATG se trouve sur la moitié supérieure du chant étroit du vantail côté charnière.
- Il est interdit au poseur de porte d'entailler, de découper, de raccourcir, de rétrécir, d'allonger ou d'élargir un vantail.
- Toute adaptation inévitable doit être effectuée par le fabricant, conformément aux prescriptions du présent agrément.

6.3.1 Charnières

Charnières autorisées : voir le § 3.3 et le § 4.1.3.1.

Chaque vantail comporte au moins deux charnières et d'une à trois griffe(s) antidégondage.

La charnière inférieure est placée à une distance de 210 mm du côté inférieur, la charnière supérieure étant placée à 250 mm du côté supérieur.

Les portes présentant une hauteur d'encastrement de 2000 mm maximum sont équipées d'une griffe antidégondage. Celle-ci est placée à une hauteur de 880 mm. Les portes présentant une hauteur d'encastrement de plus de 2000 mm sont équipées d'une deuxième griffe antidégondage, placée à une hauteur de 1600 mm. Les portes présentant une hauteur d'encastrement de plus de 2375 mm sont équipées d'une troisième griffe antidégondage, placée à une hauteur de 1880 mm.

Un écart de ± 50 mm est autorisé.

Les charnières sont toujours placées par le fabricant.

6.3.2 Quincaillerie de fermeture

Béquilles autorisées : voir le § 4.1.3.2.

Serrure autorisée : voir le § 4.1.3.2.

La serrure est toujours placée par le fabricant.

6.3.3 Accessoires

Accessoires autorisés : voir le § 4.1.3.3.

Tous les accessoires sont fixés au vantail par des vis dont la profondeur de pénétration dans le vantail n'excède pas 20 mm et/ou par collage, sauf mention contraire expresse.

6.4 Jeu

Le tableau ci-après présente les jeux maximums autorisés.

Il convient de respecter le jeu maximum autorisé entre le(s) vantail(-aux) et le sol en position fermée de la porte sur l'épaisseur totale du vantail.

Afin d'éviter le frottement du vantail contre le sol après le placement de la porte, la finition du plancher doit être réalisée en tenant compte du sens d'ouverture, indiqué sur les plans, de sorte que le jeu maximum autorisé, tel que décrit dans le tableau ci-dessous, puisse être respecté.

Dès lors, le sol ne pourra monter que de manière limitée sous la course de la porte.

Celui-ci devra être réalisé de telle sorte par les entreprises responsables du nivellement du plancher que la différence maximale entre le point le plus bas du plancher sous la porte en position fermée (zone 1 à la figure 10) et le point le plus élevé dans la course de la porte (zone 2 à la figure 10) n'excède pas le jeu maximum autorisé entre le vantail et le plancher, diminué de 2 mm.

Jeux maximums autorisés (en mm)	
Entre le vantail et l'hubriserie	6
Entre les vantaux d'une porte double	8
Entre le vantail et le sol	12

Le revêtement de sol doit être dur et plan, tel qu'un carrelage, un parquet, du béton ou du linoléum.

Les jeux sont mesurés avec un calibre de 10 mm de largeur.

7 Performances

Les performances des portes décrites ci-dessus ont été déterminées sur la base des normes suivantes :

7.1 Résistance au feu

NBN EN 13501-2 (édition 2007) : sur la base d'essais réalisés conformément à la NBN EN 1634-1 "Fire resistance test for door and shutter assemblies and openable windows" (édition 2001) : **E_h 30**.

NBN 713.020 « Résistance au feu des éléments de construction » (édition 1968) et Addendum 1 (édition 1982) : **Rf ½ h**.

7.2 Performances conformément aux STS 53.1 « Portes »

Les essais ont été effectués conformément aux spécifications des STS 53.1 « Portes », édition de 2006, sauf mention contraire.

7.2.1 Exigences dimensionnelles

7.2.1.1 Écarts par rapport aux dimensions et à l'équerrage

Conformément à la NBN EN 951 et à la NBN EN 1529 : **Classe 3**.

7.2.1.2 Tolérances sur la planéité

Conformément à la NBN EN 952 et à la NBN EN 1530 : **Classe 2**.

7.2.2 Exigences fonctionnelles

7.2.2.1 Résistance à la charge angulaire verticale

Conformément à la NBN EN 947 et à la NBN EN 1192 : **Classe 4**.

7.2.2.2 Résistance aux déformations par torsion

Conformément à la NBN EN 948 et à la NBN EN 1192 : **Classe 4**.

7.2.2.3 Résistance aux chocs de corps mous et lourds

Conformément à la NBN EN 949 et à la NBN EN 1192 : **Classe 4**.

7.2.2.4 Résistance aux chocs de corps durs

Conformément à la NBN EN 950 et à la NBN EN 1192 : **Classe 4**.

7.2.2.5 Essai d'ouverture et de fermeture répétée

Conformément à la NBN EN 1191 et à la NBN EN 12400 : **Classe 6 (200.000 cycles)**

7.2.2.6 Résistance aux écarts hygrothermiques

Non applicable

7.3 Conclusion

Portes battantes métalliques HBE 30 OD		
Performance	Classe STS 53.1	Normes EN
Résistance au feu	Rf ½ h	E _h 30
Dimensions et équerrage	D3	3
Planéité	V2	2
Résistance mécanique	M4	4
Fréquence d'utilisation	F6	6

8 Figures

Liste des figures :

- Figure 1 : coupe verticale
- Figure 2 : détails de la partie supérieure
- Figure 3 : détails de la partie inférieure
- Figure 4 : coupe horizontale
- Figure 5 : détails du côté serrure
- Figure 6 : détails du côté charnière
- Figure 7 : détail du côté battant d'une porte double
- Figure 8 : section de l' huisserie d'angle
- Figure 9 : section de l' huisserie recouvrant le mur
- Figure 10 : planéité du sol

Légende :

- 1 : tôle d'acier pliée (avec film décoratif)
- 2 : panneau sandwich
- 3 : panneau isolant
- 4 : produit intumescent
- 5 : produit intumescent dans une feuille d'aluminium
- 6 : produit intumescent de 10 mm x 2 mm
- 7 : profilé d'amortissement
- 8 : produit intumescent de 40 mm x 2 mm
- 9 : produit intumescent de 25 mm x 2 mm
- 10 : produit intumescent de 8 mm x 2 mm
- 11 : profilé d'amortissement
- 12 : charnière
- 13 : serrure
- 14 : verrou
- 15 : joint de bas de porte

Recouvrement épais

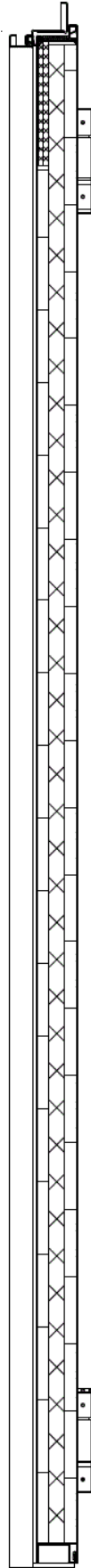

Recouvrement mince

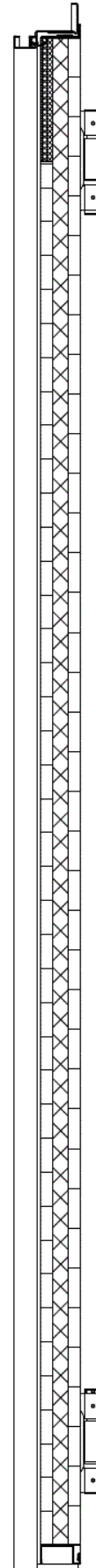

Fig. 1 Coupe verticale

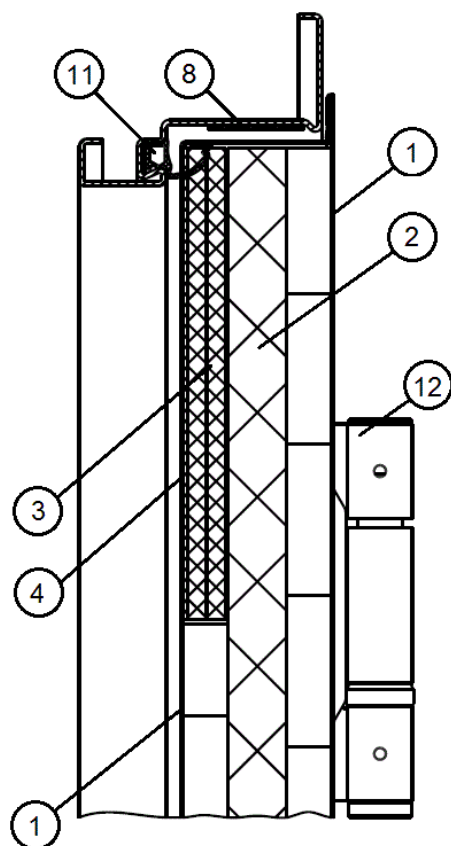
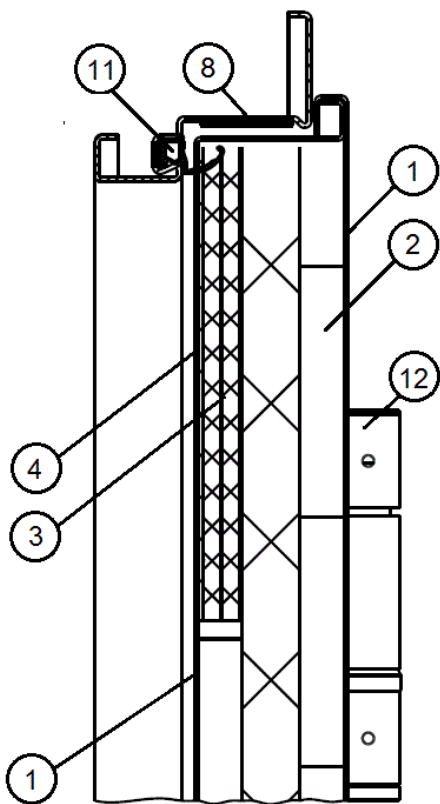
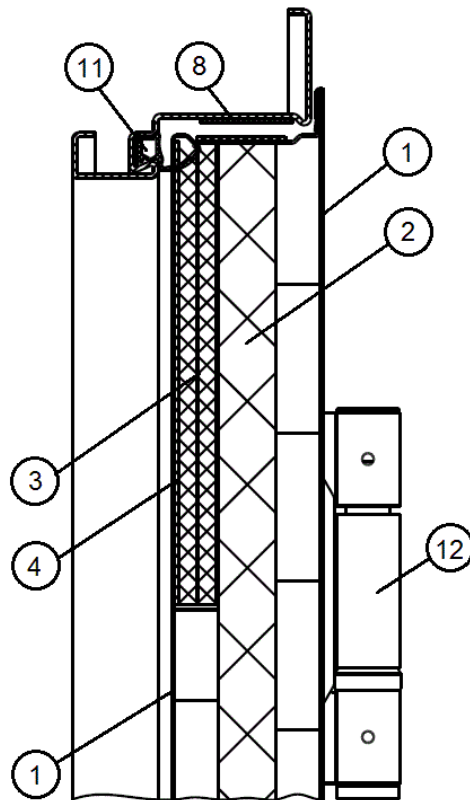
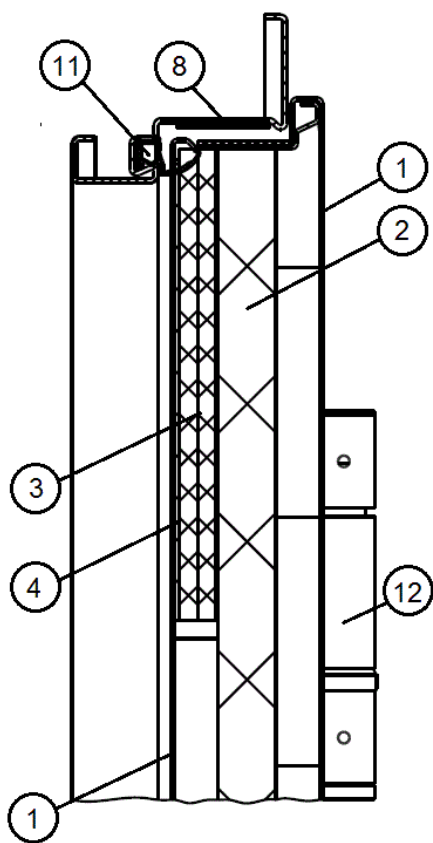

Fig. 2 Détails de la partie supérieure

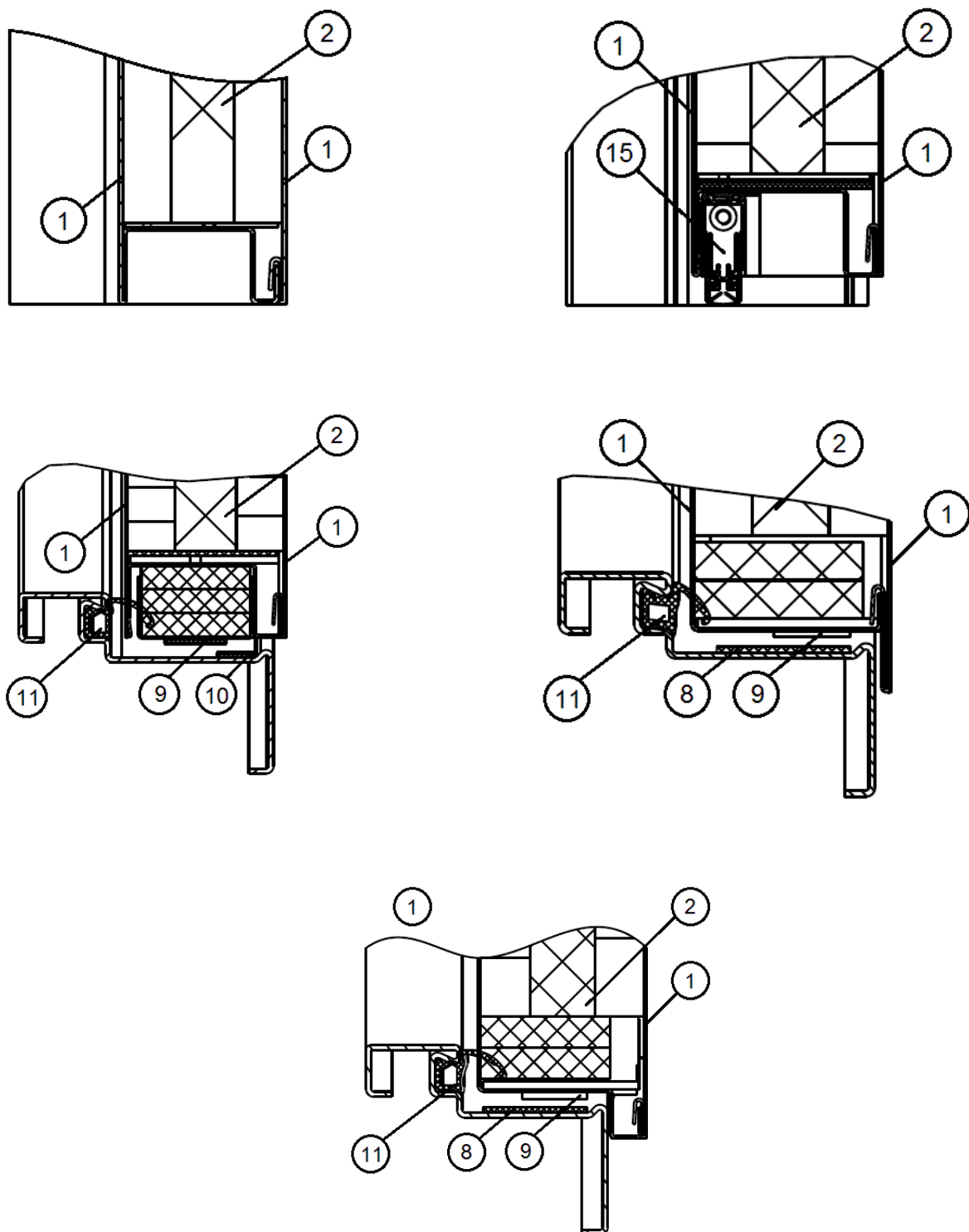
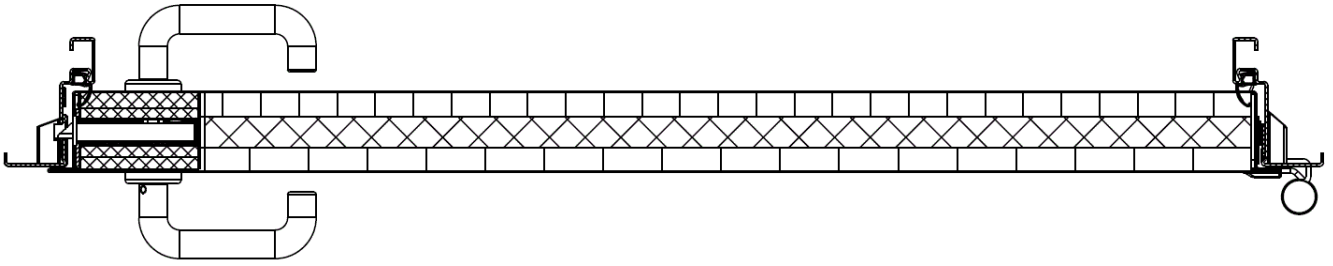

Fig. 3 Détails de la partie inférieure

Recouvrement mince



Recouvrement épais



Portes simples
Recouvrement mince

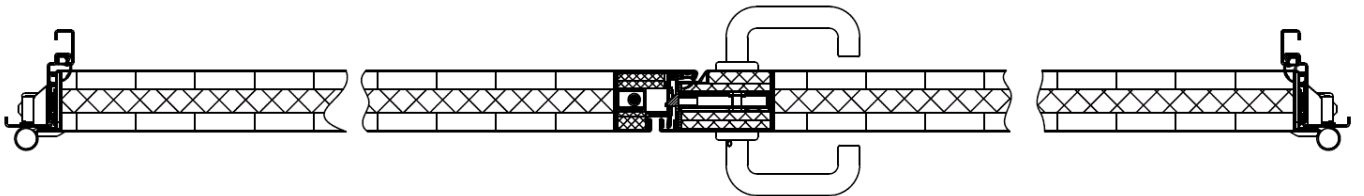

Recouvrement épais

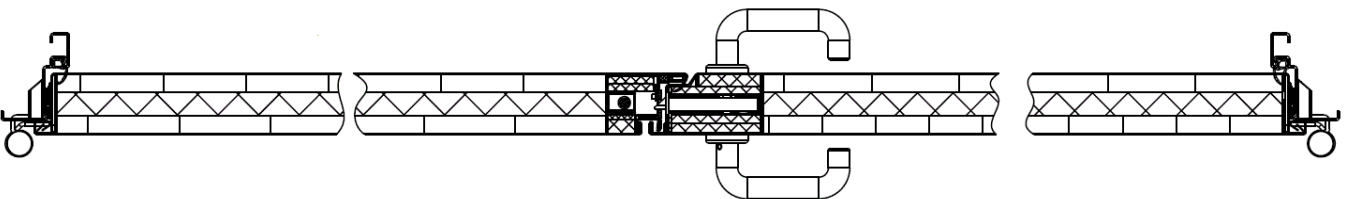

Portes doubles

Fig. 4 Coupes horizontales

Recouvrement mince

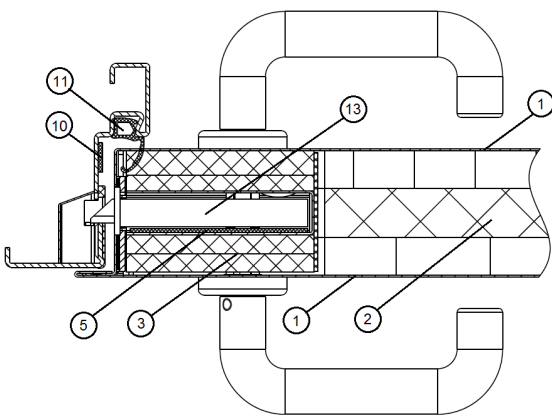

Recouvrement épais

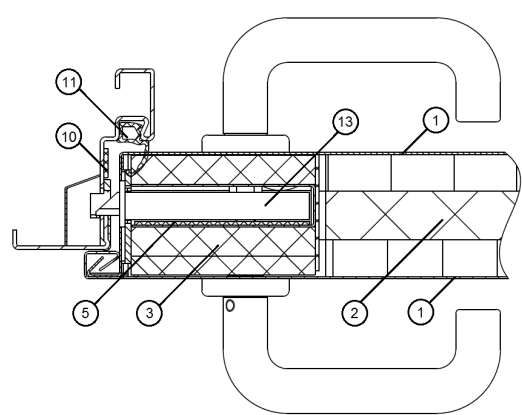

Fig. 5 Détails du côté serrure

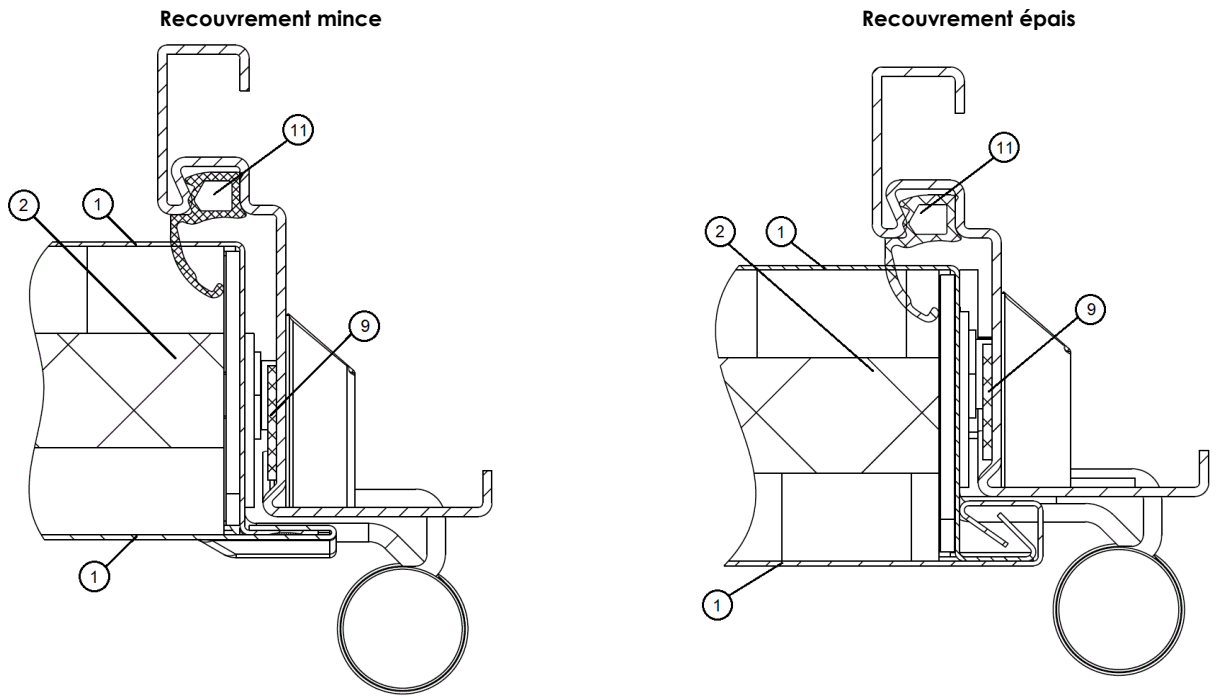

Fig. 6 Détails du côté charnière

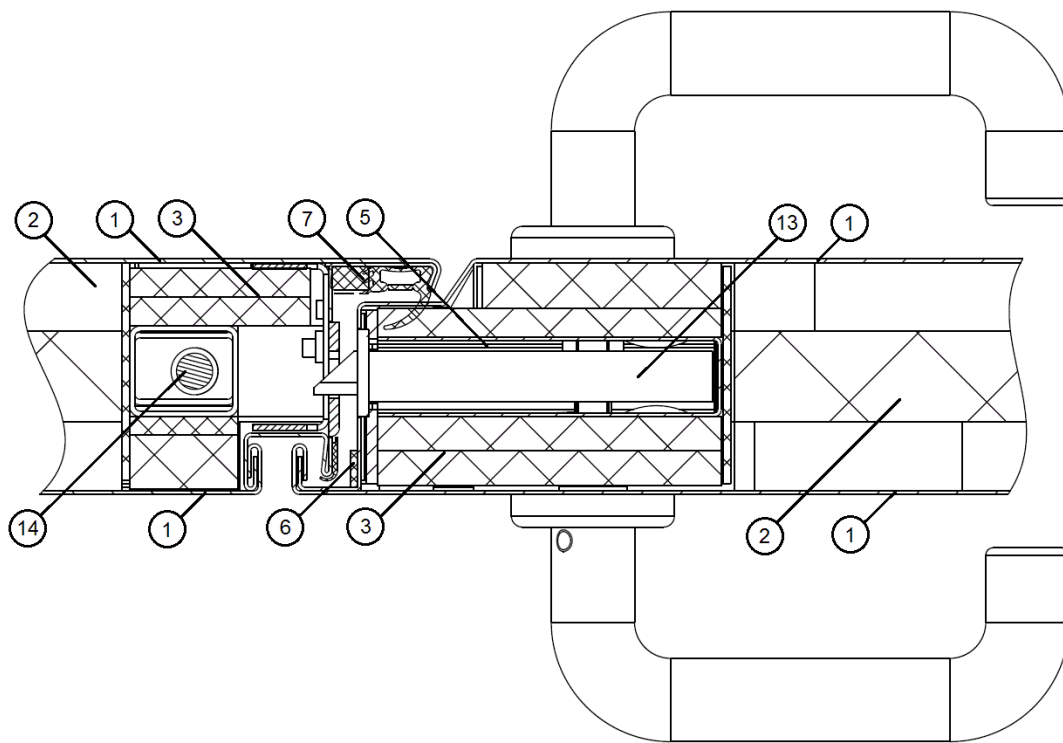

Fig. 7 Détail du côté battant d'une porte double

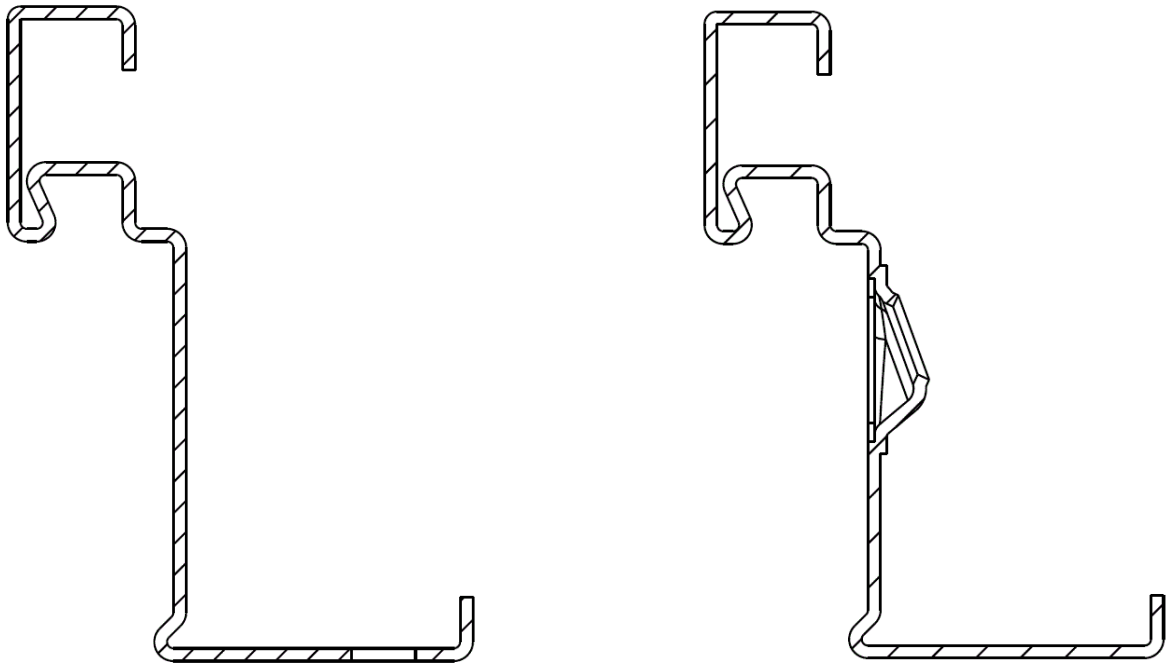

Fig. 8 Coupe d'une huisserie d'angle

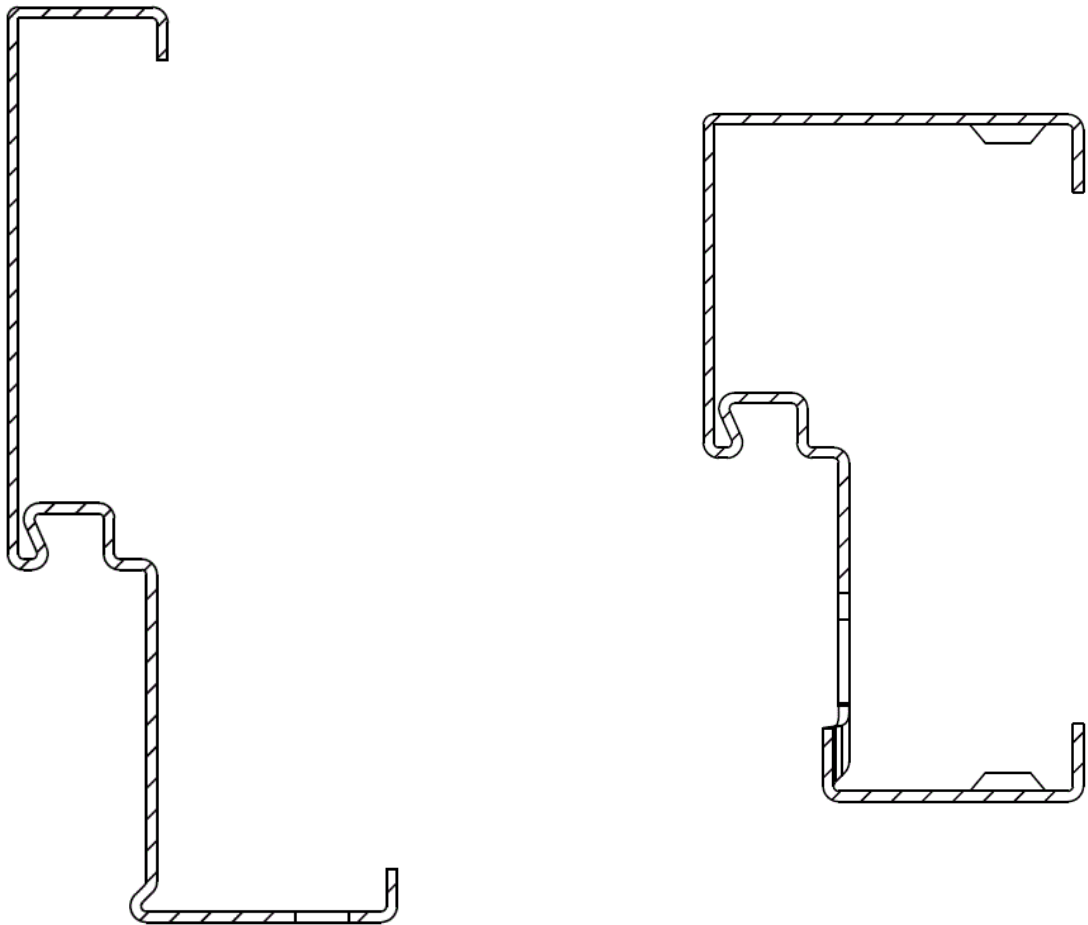

Fig. 9 Coupe d'une huisserie recouvrant le mur

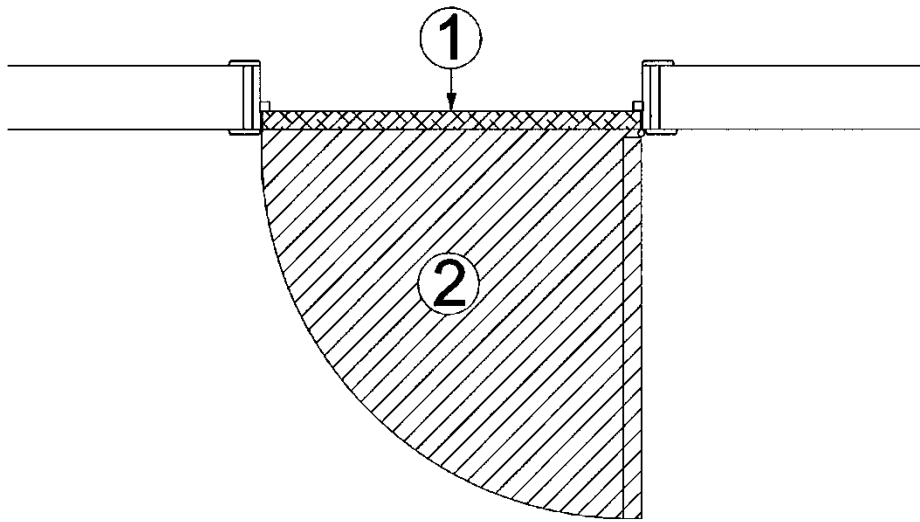

Fig. 10 planéité du sol

9 Conditions

- A.** Le présent Agrément Technique se rapporte exclusivement au produit mentionné dans l'en-tête de cet Agrément Technique.
- B.** Seuls le Titulaire d'Agrément et, le cas échéant, le Distributeur, peuvent revendre l'application de l'Agrément Technique.
- C.** Le Titulaire d'Agrément et, le cas échéant, le Distributeur ne peuvent faire aucun usage du nom de l'UBA^{tc}, de son logo, de la marque ATG, de l'Agrément Technique ou du numéro d'agrément pour revendre des évaluations de produit non conformes à l'Agrément Technique ni pour un produit, kit ou système ainsi que ses propriétés ou caractéristiques ne faisant pas l'objet de l'Agrément Technique.
- D.** Des informations mises à disposition de quelque manière que ce soit d'utilisateurs (potentiels) du produit traité dans l'Agrément Technique (par ex. des maîtres d'ouvrage, entrepreneurs, architectes, prescripteurs, concepteurs, etc.) par le Titulaire d'Agrément, le Distributeur ou un entrepreneur agréé ou par leurs représentants ne peuvent pas être incomplètes ou en contradiction avec le contenu de l'Agrément Technique ni avec les informations auxquelles il est fait référence dans l'Agrément Technique.
- E.** Le Titulaire d'Agrément est toujours tenu de notifier à temps et préalablement à l'UBA^{tc}, à l'Opérateur d'Agrément et à l'Opérateur de Certification toutes éventuelles adaptations des matières premières et produits, des directives de mise en œuvre et/ou du processus de production et de mise en œuvre et/ou de l'équipement. En fonction des informations communiquées, l'UBA^{tc}, l'Opérateur d'Agrément et l'Opérateur de Certification évalueront la nécessité d'adapter ou non l'Agrément Technique.
- F.** L'Agrément Technique a été élaboré sur la base des connaissances et informations techniques et scientifiques disponibles, assorties des informations mises à disposition par le demandeur et complétées par un examen d'agrément prenant en compte le caractère spécifique du produit. Néanmoins, les utilisateurs demeurent responsables de la sélection du produit, tel que décrit dans l'Agrément Technique, pour l'application spécifique visée par l'utilisateur.
- G.** Les références à l'Agrément Technique devront être assorties de l'indice ATG (ATG 3091) et du délai de validité.
- H.** L'UBA^{tc}, l'opérateur d'agrément et l'opérateur de certification ne peuvent pas être tenus responsables d'un(e) quelconque dommage ou conséquence défavorable causés à des tiers (e.a. à l'utilisateur) résultant du non-respect, dans le chef du titulaire d'agrément ou du distributeur, des dispositions de l'article 9.

Cet Agrément Technique a été publié par l'UBAAtc, sous la responsabilité de l'Opérateur d'Agrément, ANPI, et sur base de l'avis favorable du Groupe Spécialisé "PROTECTION PASSIVE CONTRE L'INCENDIE", accordé le 22 juin 2022.

Par ailleurs, l'Opérateur de Certification, ANPI, a confirmé que la production satisfait aux conditions de certification et qu'une convention de certification a été conclue avec le titulaire d'agrément.

Date de publication : 16 août 2022.

Pour l'UBAAtc, garant de la validité du processus d'agrément

Pour l'Opérateur d'Agrément et de Certification

Eric Winnepeninckx,
Secrétaire général

Benny de Blaere,
Directeur

Peter Verhoyen,
Directeur général ANPI

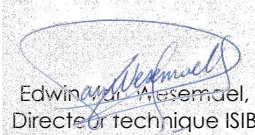
Edwin W. Wassemael,
Directeur technique ISIB

L'Agrément Technique reste valable, à condition que le produit, sa fabrication et tous les processus pertinents à cet égard :

- soient maintenus, de sorte à atteindre au minimum les résultats d'examen tels que définis dans cet Agrément Technique ;
- soient soumis au contrôle continu de l'Opérateur de Certification et que celui-ci confirme que la certification reste valable.

Si ces conditions ne sont plus respectées, l'Agrément Technique sera suspendu ou retiré et le texte d'agrément supprimé du site Internet de l'UBAAtc. Les agréments techniques sont actualisés régulièrement. Il est recommandé de toujours utiliser la version publiée sur le site Internet de l'UBAAtc (www.butgb-ubatc.be).

La version la plus récente de l'Agrément Technique peut être consultée grâce au code QR repris ci-contre.



l'UBAAtc asbl est notifié par le SPF Économie dans le cadre du Règlement (UE) n°305/2011.

Les opérateurs de certification désignés par l'UBAAtc asbl fonctionnent conformément à un système susceptible d'être accrédité par BELAC (www.belac.be).

L'UBAAtc asbl est un organisme d'agrément membre de :



European Organisation for Technical Assessment

www.eota.eu



Union européenne pour l'Agrément Technique
dans la construction

www.ueatc.eu



World Federation of Technical Assessment
Organisations

www.wftao.com